



---

## *Treaty Series*

---

*Treaties and international agreements  
registered  
or filed and recorded  
with the Secretariat of the United Nations*

---

VOLUME 1122

---

## *Recueil des Traités*

---

*Traités et accords internationaux  
enregistrés  
ou classés et inscrits au répertoire  
au Secrétariat de l'Organisation des Nations Unies*

United Nations • Nations Unies  
New York, 1989

*Treaties and international agreements  
registered or filed and recorded  
with the Secretariat of the United Nations*

VOLUME 1122

1979

I. Nos. 17433-17482  
II. Nos. 825-826

TABLE OF CONTENTS

I

*Treaties and international agreements  
registered from 2 January 1979 to 22 January 1979*

	<i>Page</i>
<b>No. 17433. Thailand and India:</b>	
Agreement on the delimitation of seabed boundary between the two countries in the Andaman Sea (with chart and exchange of notes). Signed at New Delhi on 22 June 1978 .....	3
<b>No. 17434. United Nations (United Nations Capital Development Fund) and Guinea:</b>	
Grant Agreement— <i>Rural health centres</i> (with annexes). Signed at Conakry on 11 and 13 January 1979 .....	17
<b>No. 17435. United Nations (United Nations Revolving Fund for Natural Resources Exploration) and Cyprus:</b>	
Project Agreement— <i>Natural Resources Exploration Project</i> (with letter, annexes and maps). Signed at Nicosia on 17 October 1978 .....	19
<b>No. 17436. Hungary and Austria:</b>	
Convention for the avoidance of double taxation with respect to taxes on income, on revenue and on fortune. Signed at Vienna on 25 February 1975 .....	21
<b>No. 17437. Hungary and Austria:</b>	
Convention for the avoidance of double taxation in the field of estate and inheritance taxes. Signed at Vienna on 25 February 1975 .....	65
<b>No. 17438. International Bank for Reconstruction and Development and Greece:</b>	
Loan Agreement— <i>Salonica and Volos Sewerage Project</i> (with schedules and General Conditions Applicable to Loan and Guarantee Agreements dated 15 March 1974). Signed at Washington on 3 February 1977 .....	87

*Traités et accords internationaux  
enregistrés ou classés et inscrits au répertoire  
au Secrétariat de l'Organisation des Nations Unies*

VOLUME 1122

1979

I. N<sup>os</sup> 17433-17482  
II. N<sup>os</sup> 825-826

TABLE DES MATIÈRES

1

*Traités et accords internationaux  
enregistrés du 2 janvier 1979 au 22 janvier 1979*

	<i>Pages</i>
<b>N° 17433. Thaïlande et Inde :</b>	
Accord relatif à la délimitation des fonds marins entre les deux pays dans la mer d'Andaman (avec carte marine et échange de notes). Signé à New Delhi le 22 juin 1978 .....	3
<b>N° 17434. Organisation des Nations Unies (Fonds d'équipement des Nations Unies) et Guinée :</b>	
Accord de don — <i>Centres ruraux de santé</i> (avec annexes). Signé à Conakry les 11 et 13 janvier 1979 .....	17
<b>N° 17435. Organisation des Nations Unies (Fonds de roulement des Nations Unies pour l'exploration des ressources naturelles) et Chypre :</b>	
Accord relatif à un projet — <i>Projet concernant l'exploration des ressources naturelles</i> (avec lettre, annexes et cartes). Signé à Nicosie le 17 octobre 1978 ...	19
<b>N° 17436. Hongrie et Autriche :</b>	
Convention pour éviter la double imposition en matière d'impôts sur le revenu et sur la fortune. Signée à Vienne le 25 février 1975 .....	21
<b>N° 17437. Hongrie et Autriche :</b>	
Convention tendant à éviter la double imposition en matière d'impôts sur les successions. Signée à Vienne le 25 février 1975 .....	65
<b>N° 17438. Banque internationale pour la reconstruction et le développement et Grèce :</b>	
Contrat d'emprunt — <i>Projet de construction d'égouts dans les villes de Salonique et de Volos</i> (avec annexes et Conditions générales applicables aux contrats d'emprunt et de garantie en date du 15 mars 1974). Signé à Washington le 3 février 1977 .....	87

	<i>Page</i>
<b>No. 17439. International Bank for Reconstruction and Development and Chile:</b>	
Guarantee Agreement— <i>Sixth Power Project</i> (with General Conditions Applicable to Loan and Guarantee Agreements dated 15 March 1974). Signed at Washington on 15 February 1977 .....	89
<b>No. 17440. International Bank for Reconstruction and Development and Philippines:</b>	
Loan Agreement— <i>Fourth Education Project</i> (with schedules and General Conditions Applicable to Loan and Guarantee Agreements dated 15 March 1974). Signed at Washington on 25 March 1977 .....	91
<b>No. 17441. International Bank for Reconstruction and Development and Philippines:</b>	
Loan Agreement— <i>National Irrigation Systems Improvement Project</i> (with schedules and General Conditions Applicable to Loan and Guarantee Agreements dated 15 March 1974). Signed at Washington on 13 May 1977.....	93
<b>No. 17442. International Bank for Reconstruction and Development and Philippines:</b>	
Guarantee Agreement— <i>Fifth Development Corporation Project</i> (with General Conditions Applicable to Loan and Guarantee Agreements dated 15 March 1974). Signed at Washington on 9 February 1978 .....	95
<b>No. 17443. International Bank for Reconstruction and Development and Philippines:</b>	
Loan Agreement— <i>Second National Irrigation Systems Improvement Project</i> (with schedules and General Conditions Applicable to Loan and Guarantee Agreements dated 15 March 1974). Signed at Washington on 15 March 1978.....	97
<b>No. 17444. International Bank for Reconstruction and Development and Philippines:</b>	
Loan Agreement— <i>Third Industrial Investment Project</i> (with schedule and General Conditions Applicable to Loan and Guarantee Agreements dated 15 March 1974). Signed at Washington on 6 June 1978 .....	99
<b>No. 17445. International Development Association and Nepal:</b>	
Development Credit Agreement— <i>Second Water Supply and Sewerage Project</i> (with schedules and General Conditions Applicable to Development Credit Agreements dated 15 March 1974). Signed at Washington on 27 May 1977 ..	101
<b>No. 17446. International Development Association and Nepal:</b>	
Development Credit Agreement— <i>Second Highway Project</i> (with schedules and General Conditions Applicable to Development Credit Agreements dated 15 March 1974). Signed at Washington on 19 October 1977 .....	103

	<i>Pages</i>
<b>N° 17439. Banque internationale pour la reconstruction et le développement et Chili :</b>	
Contrat de garantie — <i>Sixième projet relatif à l'électrification</i> (avec Conditions générales applicables aux contrats d'emprunt et de garantie en date du 15 mars 1974). Signé à Washington le 15 février 1977 .....	89
<b>N° 17440. Banque internationale pour la reconstruction et le développement et Philippines :</b>	
Contrat d'emprunt — <i>Quatrième projet relatif à l'enseignement</i> (avec annexes et Conditions générales applicables aux contrats d'emprunt et de garantie en date du 15 mars 1974). Signé à Washington le 25 mars 1977 .....	91
<b>N° 17441. Banque internationale pour la reconstruction et le développement et Philippines :</b>	
Contrat d'emprunt — <i>Projet national pour l'amélioration des systèmes d'irrigation</i> (avec annexes et Conditions générales applicables aux contrats d'emprunt et de garantie en date du 15 mars 1974). Signé à Washington le 13 mai 1977 .....	93
<b>N° 17442. Banque internationale pour la reconstruction et le développement et Philippines :</b>	
Contrat de garantie — <i>Cinquième projet relatif à la Development Corporation</i> (avec Conditions générales applicables aux contrats d'emprunt et de garantie en date du 15 mars 1974). Signé à Washington le 9 février 1978 .....	95
<b>N° 17443. Banque internationale pour la reconstruction et le développement et Philippines :</b>	
Contrat d'emprunt — <i>Deuxième projet national pour l'amélioration des systèmes d'irrigation</i> (avec annexes et Conditions générales applicables aux contrats d'emprunt et de garantie en date du 15 mars 1974). Signé à Washington le 15 mars 1978 .....	97
<b>N° 17444. Banque internationale pour la reconstruction et le développement et Philippines :</b>	
Contrat d'emprunt — <i>Troisième projet relatif à des investissements dans le secteur industriel</i> (avec annexe et Conditions générales applicables aux contrats d'emprunt et de garantie en date du 15 mars 1974). Signé à Washington le 6 juin 1978 .....	99
<b>N° 17445. Association internationale de développement et Népal :</b>	
Contrat de crédit de développement — <i>Deuxième projet relatif à l'approvisionnement en eau et à la construction d'égouts</i> (avec annexes et Conditions générales applicables aux contrats de crédit de développement en date du 15 mars 1974). Signé à Washington le 27 mai 1977 .....	101
<b>N° 17446. Association internationale de développement et Népal :</b>	
Contrat de crédit de développement — <i>Deuxième projet relatif au réseau routier</i> (avec annexes et Conditions générales applicables aux contrats de crédit de développement en date du 15 mars 1974). Signé à Washington le 19 octobre 1977 .....	103

- No. 17447. International Development Association and Nepal:**  
 Development Credit Agreement—*Sunsari-Morang Irrigation and Drainage Development Stage 1 Project* (with schedules and General Conditions Applicable to Development Credit Agreements dated 15 March 1974). Signed at Washington on 7 July 1978 ..... 105
- No. 17448. International Bank for Reconstruction and Development and Panama:**  
 Guarantee Agreement—*Fourth Power Project* (with General Conditions Applicable to Loan and Guarantee Agreements dated 15 March 1974). Signed at Washington on 1 July 1977 ..... 107
- No. 17449. International Development Association and United Republic of Tanzania:**  
 Development Credit Agreement—*Trucking Industry Rehabilitation and Improvement Project* (with schedules and General Conditions Applicable to Development Credit Agreements dated 15 March 1974). Signed at Washington on 3 November 1977 ..... 109
- No. 17450. International Bank for Reconstruction and Development and Nicaragua:**  
 Guarantee Agreement—*Third Managua Water Supply Project* (with General Conditions Applicable to Loan and Guarantee Agreements dated 15 March 1974). Signed at Washington on 30 January 1978 ..... 111
- No. 17451. International Bank for Reconstruction and Development and Nicaragua:**  
 Loan Agreement—*Rural Sanitation Project* (with schedules and General Conditions Applicable to Loan and Guarantee Agreements dated 15 March 1974). Signed at Washington on 9 February 1978 ..... 113
- No. 17452. International Development Association and Thailand:**  
 Development Credit Agreement—*Population Project* (with schedules and General Conditions Applicable to Development Credit Agreements dated 15 March 1974). Signed at Washington on 27 February 1978 ..... 115
- No. 17453. International Bank for Reconstruction and Development and Thailand:**  
 Guarantee Agreement—*Accelerated Rural Electrification Project* (with General Conditions Applicable to Loan and Guarantee Agreements dated 15 March 1974). Signed at Washington on 9 March 1978 ..... 117
- No. 17454. International Bank for Reconstruction and Development and Thailand:**  
 Loan Agreement—*Sixth Highway (Provincial Roads) Project* (with schedules and General Conditions Applicable to Loan and Guarantee Agreements dated 15 March 1974). Signed at Washington on 23 March 1978 ..... 119

	<i>Pages</i>
<b>N° 17447. Association internationale de développement et Népal :</b>	
Contrat de crédit de développement — <i>Projet relatif à l'amélioration de l'irrigation et du drainage dans la région de Sunsari-Morang (phase I)</i> [avec annexes et Conditions générales applicables aux contrats de crédit de développement en date du 15 mars 1974]. Signé à Washington le 7 juillet 1978 . . . . .	105
<b>N° 17448. Banque internationale pour la reconstruction et le développement et Panama :</b>	
Contrat de garantie — <i>Quatrième projet relatif à l'énergie électrique</i> (avec Conditions générales applicables aux contrats d'emprunt et de garantie en date du 15 mars 1974). Signé à Washington le 1 <sup>er</sup> juillet 1977 . . . . .	107
<b>N° 17449. Association internationale de développement et République-Unie de Tanzanie :</b>	
Contrat de crédit de développement — <i>Projet de renforcement et de rénovation de l'industrie du camionnage</i> (avec annexes et Conditions générales applicables aux contrats de crédit de développement en date du 15 mars 1974). Signé à Washington le 3 novembre 1977 . . . . .	109
<b>N° 17450. Banque internationale pour la reconstruction et le développement et Nicaragua :</b>	
Contrat de garantie — <i>Troisième projet d'adduction d'eau destinée à Managua</i> (avec Conditions générales applicables aux contrats d'emprunt et de garantie en date du 15 mars 1974). Signé à Washington le 30 janvier 1978 . . . . .	111
<b>N° 17451. Banque internationale pour la reconstruction et le développement et Nicaragua :</b>	
Contrat d'emprunt — <i>Projet d'assainissement rural</i> (avec annexes et Conditions générales applicables aux contrats d'emprunt et de garantie en date du 15 mars 1974). Signé à Washington le 9 février 1978 . . . . .	113
<b>N° 17452. Association internationale de développement et Thaïlande :</b>	
Contrat de crédit de développement — <i>Projet démographique</i> (avec annexes et Conditions générales applicables aux contrats de crédit de développement en date du 15 mars 1974). Signé à Washington le 27 février 1978 . . . . .	115
<b>N° 17453. Banque internationale pour la reconstruction et le développement et Thaïlande :</b>	
Contrat de garantie — <i>Projet d'électrification rurale accélérée</i> (avec Conditions générales applicables aux contrats d'emprunt et de garantie en date du 15 mars 1974). Signé à Washington le 9 mars 1978 . . . . .	117
<b>N° 17454. Banque internationale pour la reconstruction et le développement et Thaïlande :</b>	
Contrat d'emprunt — <i>Sixième projet relatif au réseau routier (Routes provinciales)</i> [avec annexes et Conditions générales applicables aux contrats d'emprunt et de garantie en date du 15 mars 1974]. Signé à Washington le 23 mars 1978 . . . . .	119

	<i>Page</i>
<b>No. 17455. International Bank for Reconstruction and Development and India:</b>	
Loan Agreement— <i>IDBI (Industrial Development Bank of India) Joint/Public Sector Project</i> (with schedules and General Conditions Applicable to Loan and Guarantee Agreements dated 15 March 1974). Signed at Washington on 1 March 1978 .....	121
<b>No. 17456. International Development Association and India:</b>	
Development Credit Agreement— <i>National Dairy Project</i> (with schedules and General Conditions Applicable to Development Credit Agreements dated 15 March 1974). Signed at Washington on 19 June 1978 .....	123
<b>No. 17457. Interuational Development Association and India:</b>	
Development Credit Agreement— <i>Second National Seed Project</i> (with schedules and General Conditions Applicable to Development Credit Agreements dated 15 March 1974). Signed at Washington on 17 July 1978 .....	125
<b>No. 17458. International Development Association and India:</b>	
Development Credit Agreement— <i>Haryana Irrigation Project</i> (with schedules and General Conditions Applicable to Development Credit Agreements dated 15 March 1974). Signed at Washington on 16 August 1978 .....	127
<b>No. 17459. International Bank for Reconstruction and Development and Malaysia:</b>	
Loan Agreement— <i>Northwest Selangor Integrated Agricultural Development Project</i> (with schedules and General Conditions Applicable to Loan and Guarantee Agreements dated 15 March 1974). Signed at Washington on 8 March 1978 .....	129
<b>No. 17460. Interuational Bank for Reconstruction and Development and Brazil:</b>	
Guarantee Agreement— <i>Greater São Paulo Sewage Collection and Treatment Project</i> (with General Conditions Applicable to Loan and Guarantee Agreements dated 15 March 1974). Signed at Washington on 10 March 1978 .....	131
<b>No. 17461. International Bank for Reconstruction and Development and Brazil:</b>	
Loan Agreement— <i>Bahia Rural Development Project</i> (with schedules and General Conditions Applicable to Loan and Guarantee Agreements dated 15 March 1974). Signed at Washington on 19 July 1978 .....	133
<b>No. 17462. International Development Association and Senegal:</b>	
Development Credit Agreement— <i>Debi Lampsar Irrigation Project</i> (with schedules and General Conditions Applicable to Development Credit Agreements dated 15 March 1974). Signed at Washington on 17 March 1978 .....	135



	<i>Pages</i>
<b>N° 17455. Banque internationale pour la reconstruction et le développement et Inde :</b>	
Contrat d'emprunt — <i>Financement de projets dans les secteurs publics et semi-publics par l'intermédiaire de la Industrial Development Bank of India (IDBI)</i> [avec annexes et Conditions générales applicables aux contrats d'emprunt et de garantie en date du 15 mars 1974]. Signé à Washington le 1 <sup>er</sup> mars 1978 .....	121
<b>N° 17456. Association internationale de développement et Inde :</b>	
Contrat de crédit de développement — <i>Projet relatif à la production laitière nationale</i> (avec annexes et Conditions générales applicables aux contrats de crédit de développement en date du 15 mars 1974). Signé à Washington le 19 juin 1978 .....	123
<b>N° 17457. Association internationale de développement et Inde :</b>	
Contrat de crédit de développement — <i>Deuxième projet de production de semences</i> (avec annexes et Conditions générales applicables aux contrats de crédit de développement en date du 15 mars 1974). Signé à Washington le 17 juillet 1978 .....	125
<b>N° 17458. Association internationale de développement et Inde :</b>	
Contrat de crédit de développement — <i>Projet relatif à l'irrigation dans l'État de Haryana</i> (avec annexes et Conditions générales applicables aux contrats de crédit de développement en date du 15 mars 1974). Signé à Washington le 16 août 1978 .....	127
<b>N° 17459. Banque internationale pour la reconstruction et le développement et Malaisie :</b>	
Contrat d'emprunt — <i>Projet intégré de développement agricole dans le nord-ouest de l'État de Selangor</i> (avec annexes et Conditions générales applicables aux contrats d'emprunt et de garantie en date du 15 mars 1974). Signé à Washington le 8 mars 1978 .....	129
<b>N° 17460. Banque internationale pour la reconstruction et le développement et Brésil :</b>	
Contrat de garantie — <i>Projet relatif à l'évacuation et au traitement des eaux usées dans la région du Grand São Paulo</i> (avec Conditions générales applicables aux contrats d'emprunt et de garantie en date du 15 mars 1974). Signé à Washington le 10 mars 1978 .....	131
<b>N° 17461. Banque internationale pour la reconstruction et le développement et Brésil :</b>	
Contrat d'emprunt — <i>Projet de développement rural dans la région de Bahia</i> (avec annexes et Conditions générales applicables aux contrats d'emprunt et de garantie en date du 15 mars 1974). Signé à Washington le 19 juillet 1978 . . .	133
<b>N° 17462. Association internationale de développement et Sénégal :</b>	
Contrat de crédit de développement — <i>Projet relatif à l'irrigation dans la région de Debi/Lampsar</i> (avec annexes et Conditions générales applicables aux contrats de crédit de développement en date du 15 mars 1974). Signé à Washington le 17 mars 1978 .....	135

	<i>Page</i>
<b>No. 17463. International Bank for Reconstruction and Development and Paraguay:</b>	
Loan Agreement — ( <i>Fifth Highway Project</i> ) (with schedules and General Conditions Applicable to Loan and Guarantee Agreements dated 15 March 1974). Signed at Washington on 17 March 1978	
Agreement amending the above-mentioned Agreement (with schedules). Signed at Washington on 12 June 1978 .....	137
<b>No. 17464. International Bank for Reconstruction and Development and Romania:</b>	
Guarantee Agreement — ( <i>Tire Project</i> ) (with General Conditions Applicable to Loan and Guarantee Agreements dated 15 March 1974). Signed at Washington on 30 March 1978 .....	139
<b>No. 17465. International Bank for Reconstruction and Development and United Republic of Cameroon:</b>	
Loan Agreement — ( <i>Third Highway Project</i> ) (with schedules and General Conditions Applicable to Loan and Guarantee Agreements dated 15 March 1974). Signed at Washington on 3 April 1978 .....	141
<b>No. 17466. International Bank for Reconstruction and Development and Argentina:</b>	
Loan Agreement — ( <i>Grain Storage Project</i> ) (with schedules and General Conditions Applicable to Loan and Guarantee Agreements dated 15 March 1974). Signed at Washington on 29 June 1978 .....	143
<b>No. 17467. International Bank for Reconstruction and Development and Algeria:</b>	
Loan Agreement — ( <i>Algiers Sewerage Project</i> ) (with schedules and General Conditions Applicable to Loan and Guarantee Agreements dated 15 March 1974). Signed at Washington on 6 July 1978 .....	145
<b>No. 17468. International Development Association and Sri Lanka:</b>	
Development Credit Agreement — ( <i>Tree Crop Diversification (Tea) Project</i> ) (with schedules and General Conditions Applicable to Development Credit Agreements dated 15 March 1974). Signed at Washington on 12 July 1978 .....	147
<b>No. 17469. International Development Association and Sri Lanka:</b>	
Development Credit Agreement — ( <i>Tree Crop Rehabilitation (Tea) Project</i> ) (with schedules and General Conditions Applicable to Development Credit Agreements dated 15 March 1974). Signed at Washington on 12 July 1978 .....	149
<b>No. 17470. International Bank for Reconstruction and Development and Colombia:</b>	
Loan Agreement — ( <i>Urban Development Project</i> ) (with schedules and General Conditions Applicable to Loan and Guarantee Agreements dated 15 March 1974). Signed at Washington on 21 July 1978 .....	151

	<i>Pages</i>
<b>N° 17463. Banque internationale pour la reconstruction et le développement et Paraguay :</b>	
Contrat d'emprunt — <i>Cinquième projet relatif au réseau routier</i> (avec annexes et Conditions générales applicables aux contrats d'emprunt et de garantie en date du 15 mars 1974). Signé à Washington le 17 mars 1978	
Accord modifiant l'Accord susmentionné (avec annexes). Signé à Washington le 12 juin 1978 .....	137
<b>N° 17464. Banque internationale pour la reconstruction et le développement et Roumanie :</b>	
Contrat de garantie — <i>Projet relatif à la production de pneumatiques</i> (avec Conditions générales applicables aux contrats d'emprunt et de garantie en date du 15 mars 1974). Signé à Washington le 30 mars 1978 .....	139
<b>N° 17465. Banque internationale pour la reconstruction et le développement et République-Unie du Cameroun :</b>	
Contrat d'emprunt — <i>Troisième projet relatif au réseau routier</i> (avec annexes et Conditions générales applicables aux contrats d'emprunt et de garantie en date du 15 mars 1974). Signé à Washington le 3 avril 1978 .....	141
<b>N° 17466. Banque internationale pour la reconstruction et le développement et Argentine :</b>	
Contrat d'emprunt — <i>Projet de construction de silos à grains</i> (avec annexes et Conditions générales applicables aux contrats d'emprunt et de garantie en date du 15 mars 1974). Signé à Washington le 29 juin 1978 .....	143
<b>N° 17467. Banque internationale pour la reconstruction et le développement et Algérie :</b>	
Contrat d'emprunt — <i>Projet relatif à la construction d'égouts à Alger</i> (avec annexes et Conditions générales applicables aux contrats d'emprunt et de garantie en date du 15 mars 1974). Signé à Washington le 6 juillet 1978 .....	145
<b>N° 17468. Association internationale de développement et Sri Lanka :</b>	
Contrat de crédit de développement — <i>Projet relatif à la diversification des cultures arbustives (thé)</i> [avec annexes et Conditions générales applicables aux contrats de crédit de développement en date du 15 mars 1974]. Signé à Washington le 12 juillet 1978 .....	147
<b>N° 17469. Association internationale de développement et Sri Lanka :</b>	
Contrat de crédit de développement — <i>Projet relatif à la rénovation des cultures arbustives (thé)</i> [avec annexes et Conditions générales applicables aux contrats de crédit de développement en date du 15 mars 1974]. Signé à Washington le 12 juillet 1978 .....	149
<b>N° 17470. Banque internationale pour la reconstruction et le développement et Colombie :</b>	
Contrat d'emprunt — <i>Projet relatif au développement urbain</i> (avec annexes et Conditions générales applicables aux contrats d'emprunt et de garantie en date du 15 mars 1974). Signé à Washington le 21 juillet 1978 .....	151

	<i>Page</i>
<b>No. 17471. International Bank for Reconstruction and Development and Colombia:</b>	
Guarantee Agreement — <i>Seventh Development Finance Companies Project</i> (with General Conditions Applicable to Loan and Guarantee Agreements dated 15 March 1974). Signed at Washington on 27 July 1978 . . . . .	153
<b>No. 17472. International Bank for Reconstruction and Development and Jamaica:</b>	
Loan Agreement — <i>Small-Scale Enterprise Development Project</i> (with schedules and General Conditions Applicable to Loan and Guarantee Agreements dated 15 March 1974). Signed at Washington on 2 August 1978 . . . . .	155
<b>No. 17473. International Bank for Reconstruction and Development and Turkey:</b>	
Loan Agreement — <i>Program Loan</i> (with schedules and General Conditions Applicable to Loan and Guarantee Agreements dated 15 March 1974). Signed at Washington on 8 November 1978 . . . . .	157
<b>No. 17474. Denmark, Denmark (on behalf of the Faeroe Islands) and Union of Soviet Socialist Republics:</b>	
Agreement concerning mutual fishery relations between the Faeroe Islands and the Union of Soviet Socialist Republics. Signed at Torshavn on 27 November 1977 . . . . .	159
<b>No. 17475. Denmark and Kuwait:</b>	
Protocol on co-operation in the field of health services. Signed at Copenhagen on 7 February 1978 . . . . .	181
<b>No. 17476. Brazil and Canada:</b>	
Exchange of notes constituting a subsidiary agreement concerning technical co-operation with the Federal University of Pernambuco and the Federal Rural University of Pernambuco in the field of soil science. Brasília, 6 September 1978 . . . . .	187
<b>No. 17477. Brazil and Canada:</b>	
Exchange of notes constituting a subsidiary agreement concerning technical co-operation in the field of wheat research with the Empresa Brasileira de Pesquisa Agropecuária. Brasília, 6 September 1978 . . . . .	199
<b>No. 17478. Brazil and Canada:</b>	
Exchange of notes constituting a subsidiary agreement relating to technical co-operation with the Federal University of Viçosa in the field of forestry science. Brasília, 9 November 1978 . . . . .	211
<b>No. 17479. United Nations (United Nations Capital Development Fund) and Bangladesh:</b>	
Grant Agreement — <i>Disaster Relief Boats</i> (with annexes). Signed at Dacca on 19 January 1979 . . . . .	223

	<i>Pages</i>
<b>N° 17471. Banque internationale pour la reconstruction et le développement et Colombie :</b>	
Contrat de garantie — <i>Septième projet relatif aux sociétés de développement financières</i> (avec Conditions générales applicables aux contrats d'emprunt et de garantie en date du 15 mars 1974). Signé à Washington le 27 juillet 1978 ..	153
<b>N° 17472. Banque internationale pour la reconstruction et le développement et Jamaïque :</b>	
Contrat d'emprunt — <i>Projet relatif au développement des petites entreprises</i> (avec annexes et Conditions générales applicables aux contrats d'emprunt et de garantie en date du 15 mars 1974). Signé à Washington le 2 août 1978 ....	155
<b>N° 17473. Banque internationale pour la reconstruction et le développement et Turquie :</b>	
Contrat d'emprunt — <i>Emprunt pour l'exécution d'un programme</i> (avec annexes et Conditions générales applicables aux contrats d'emprunt et de garantie en date du 15 mars 1974). Signé à Washington le 8 novembre 1978 .....	157
<b>N° 17474. Danemark, Danemark (au nom des îles Féroé) et Union des Républiques socialistes soviétiques :</b>	
Accord relatif aux relations entre les îles Féroé et l'Union des Républiques socialistes soviétiques dans le domaine de la pêche. Signé à Torshavn le 27 novembre 1977 .....	159
<b>N° 17475. Danemark et Koweït :</b>	
Protocole relatif à la coopération dans le domaine des services de santé. Signé à Copenhague le 7 février 1978 .....	181
<b>N° 17476. Brésil et Canada :</b>	
Échange de notes constituant un accord complémentaire relatif à la coopération technique dans le domaine de la pédologie avec l'Université fédérale de Pernambuco et l'Université fédérale rurale de Pernambuco. Brasília, 6 septembre 1978 .....	187
<b>N° 17477. Brésil et Canada :</b>	
Échange de notes constituant un accord complémentaire relatif à la coopération technique en matière de recherche sur le blé avec l'Empresa Brasileira de Pesquisa Agropecuária. Brasília, 6 septembre 1978 .....	199
<b>N° 17478. Brésil et Canada :</b>	
Échange de notes constituant un accord complémentaire relatif à la coopération technique dans le domaine des sciences forestières avec l'Université fédérale de Viçosa. Brasília, 9 novembre 1978 .....	211
<b>N° 17479. Organisation des Nations Unies (Fonds d'équipement des Nations Unies) et Bangladesb :</b>	
Accord de don — <i>Bateaux pour le secours aux sinistrés</i> (avec annexes). Signé à Dacca le 19 janvier 1979 .....	223

	<i>Page</i>
<b>No. 17480. United States of America and Republic of Korea:</b>	
Memorandum of Understanding relating to the establishment of an M-16 rifle production program in Korea (with annexes). Signed at Seoul on 31 March 1971, and at Washington on 22 April 1971	
Amendment No. 1 to the above-mentioned Memorandum of Understanding (with annexes). Signed at Seoul on 30 July 1976	
Amendment No. 2 to the above-mentioned Memorandum of Understanding of 22 April 1971 (with annex). Signed at Seoul on 14 October 1977.....	225
<b>No. 17481. United States of America and Republic of Korea:</b>	
Memorandum of Agreement relating to the provision of services for Kimpo International Airport expansion (with attachment). Signed at Seoul on 30 August 1975, and at Washington on 26 September 1975	
Amendment to the above-mentioned Agreement. Signed at Washington on 29 March 1976, and at Seoul on 12 May 1976 .....	251
<b>No. 17482. United States of America and United Kingdom of Great Britain and Northern Ireland:</b>	
Memorandum of Understanding relating to the principles governing co-operation in research and development, production, and procurement of defense equipment (with implementing procedures of 2 April 1976). Signed at London on 24 September 1975 .....	263

## II

### *Treaties and international agreements filed and recorded from 1 January 1979 to 22 January 1979*

<b>No. 825. United Nations (United Nations Development Programme) and Tuvalu:</b>	
Standard Basic Agreement concerning assistance from the United Nations Development Programme to the Government of Tuvalu (with exchange of letters of 16 and 26 January 1979). Signed at Suva on 16 January 1979.....	277
<b>No. 826. International Bank for Reconstruction and Development and Republic of Korea:</b>	
Loan Agreement— <i>Second Rural Infrastructure Project</i> (with schedules and General Conditions Applicable to Loan and Guarantee Agreements dated 15 March 1974). Signed at Washington on 13 March 1978.....	30I
<b>ANNEX A. Ratifications, accessions, prorogations, etc., concerning treaties and international agreements registered with the Secretariat of the United Nations</b>	
<b>No. 2545. Convention relating to the Status of Refugees. Signed at Geneva on 28 July 1951:</b>	
Objection by Ethiopia to the declaration made by Somalia upon accession .....	304

Pages

- N° 17480. États-Unis d'Amérique et République de Corée :**  
 Mémoire d'accord relatif à l'établissement d'un programme de production de fusils M-16 en Corée (avec annexes). Signé à Séoul le 31 mars 1971, et à Washington le 22 avril 1971  
 Avenant n° 1 au Mémoire d'accord susmentionné (avec annexes). Signé à Séoul le 30 juillet 1976  
 Avenant n° 2 au Mémoire d'accord susmentionné du 22 avril 1971 (avec annexe). Signé à Séoul le 14 octobre 1977 ..... 225
- N° 17481. États-Unis d'Amérique et République de Corée :**  
 Mémoire d'accord relatif à la fourniture de services dans le cadre de l'extension de l'aéroport international de Kimpo (avec annexe). Signé à Séoul le 30 août 1975, et à Washington le 26 septembre 1975  
 Amendement à l'Accord susmentionné. Signé à Washington le 29 mars 1976, et à Séoul le 12 mai 1976 ..... 251
- N° 17482. États-Unis d'Amérique et Royaume-Uni de Grande-Bretagne et d'Irlande du Nord :**  
 Mémoire d'accord relatif aux principes qui gouvernent la coopération en matière de recherche-développement, de production et d'achat de matériel de défense (avec procédures d'application du 2 avril 1976). Signé à Londres le 24 septembre 1975 ..... 263

## II

*Traités et accords internationaux**classés et inscrits au répertoire du 1<sup>er</sup> janvier 1979 au 22 janvier 1979*

- N° 825. Organisation des Nations Unies (Programme des Nations Unies pour le développement) et Tuvalu :**  
 Accord de base relatif à une assistance du Programme des Nations Unies pour le développement au Gouvernement de Tuvalu (avec échange de lettres des 16 et 26 janvier 1979). Signé à Suva le 16 janvier 1979 ..... 277
- N° 826. Banque internationale pour la reconstruction et le développement et République de Corée :**  
 Contrat d'emprunt — *Deuxième projet relatif à l'infrastructure rurale* (avec annexes et Conditions générales applicables aux contrats d'emprunt et de garantie en date du 15 mars 1974). Signé à Washington le 13 mars 1978 ..... 301
- ANNEXE A. Ratifications, adhésions, prorogations, etc., concernant des traités et accords internationaux enregistrés au Secrétariat de l'Organisation des Nations Unies**
- N° 2545. Convention relative au statut des réfugiés. Signée à Genève le 28 juillet 1951 :**  
 Objection par l'Éthiopie à la déclaration faite par la Somalie lors de son adhésion . . . 304

	<i>Page</i>
<b>No. 2687. Military Assistance Agreement between the United States of America and the Republic of the United States of Brazil. Signed at Rio de Janeiro on 15 March 1952:</b>	
Termination .....	305
<b>No. 2937. Universal Copyright Conventiou. Signed at Geneva on 6 September 1952:</b>	
Entry into force for El Salvador of the above-mentioned Convention .....	306
<b>No. 4214. Conveution on the Intergovernmental Maritime Consultative Organizatiou. Done at Geneva on 6 March 1948:</b>	
Acceptances by Gambia and Mozambique .....	307
<b>No. 4789. Agreement concernig the adoptiou of uniform conditions of approval and reciprocal recognition of approval for motor vehicle equipment and parts. Done at Geneva on 20 March 1958:</b>	
Entry into force of amendments to Regulation No. 13 annexed to the above-mentioned Agreement .....	308
Accession by Poland to the above-mentioned Agreement .....	356
Entry into force of amendments to Regulation No. 34 annexed to the above-mentioned Agreement .....	358
<b>No. 4872. Exchange of notes constituting an agreement between the United States of America and Canada relating to the Saint Lawrence Seaway. Ottawa, 9 March 1959:</b>	
Exchange of notes constituting an agreement amending the above-mentioned Agreement, as amended, and relating to the tariff of tolls (with memorandum of agreement and annex). Washington, 20 March 1978 .....	364
<b>No. 6351. Agreement between Denmark, Finland, Norway and Sweden concerning uniform rules for the marking of navigable waters. Signed at Helsingfors on 18 September 1962:</b>	
Termination .....	378
<b>No. 7625. Convention abolishing the requirement of legalisation for foreign public documents. Opened for signature at The Hague on 5 October 1961:</b>	
Notification by Israel under article 6 (2) .....	379
<b>No. 8791. Protocol relating to the Status of Refugees. Done at New York on 31 January 1967:</b>	
Objection by Ethiopia to the declaration made by Somalia upon accession .....	380
<b>No. 13408. Regional Co-operative Agreement for research, development and training related to nuclear science and technology. Opened for acceptance at Vienna on 29 February 1972:</b>	
Acceptance by Japan of the above-mentioned Agreement, as extended .....	381



	<i>Pages</i>
<b>N° 2687. Accord entre les États-Unis d'Amérique et la République des États-Unis du Brésil relatif à l'assistance militaire. Signé à Rio de Janeiro le 15 mars 1952 :</b>	
Abrogation . . . . .	305
<b>N° 2937. Convention universelle sur le droit d'auteur. Signée à Genève le 6 septembre 1952 :</b>	
Entrée en vigueur à l'égard d'El Salvador de la Convention susmentionnée . . . . .	306
<b>N° 4214. Convention relative à la création d'une Organisation maritime consultative intergouvernementale. Faite à Genève le 6 mars 1948 :</b>	
Acceptations de la Gambie et du Mozambique . . . . .	307
<b>N° 4789. Accord concernant l'adoption de conditions uniformes d'homologation et la reconnaissance réciproque de l'homologation des équipements et pièces de véhicules à moteur. Fait à Genève le 20 mars 1958 :</b>	
Entrée en vigueur d'amendements au Règlement n° 13 annexé à l'Accord susmentionné . . . . .	332
Adhésion de la Pologne à l'Accord susmentionné . . . . .	356
Entrée en vigueur d'amendements au Règlement n° 34 annexé à l'Accord susmentionné . . . . .	361
<b>N° 4872. Échange de notes constituant un accord entre les États-Unis d'Amérique et le Canada relatif à la voie maritime du Saint-Laurent. Ottawa, 9 mars 1959 :</b>	
Échange de notes constituant un accord modifiant l'Accord susmentionné, tel que modifié, et relatif aux droits de péage (avec memorandum d'accord et annexe). Washington, 20 mars 1978 . . . . .	365
<b>N° 6351. Accord entre le Danemark, la Finlande, la Norvège et la Suède relatif au balisage uniforme des eaux navigables. Signé à Helsinki le 18 septembre 1962 :</b>	
Abrogation . . . . .	378
<b>N° 7625. Convention supprimant l'exigence de la légalisation des actes publics étrangers. Ouverte à la signature à La Haye le 5 octobre 1961 :</b>	
Ratification d'Israël en application du paragraphe 2 de l'article 6 . . . . .	379
<b>N° 8791. Protocole relatif au statut des réfugiés. Fait à New York le 31 janvier 1967 :</b>	
Objection de l'Éthiopie à la déclaration faite par la Somalie lors de son adhésion . . . . .	380
<b>N° 13408. Accord régional de coopération sur le développement, la recherche et la formation dans le domaine de la science et de la technologie nucléaires. Ouvert à l'acceptation à Vienne le 29 février 1972 :</b>	
Acceptation par le Japon de l'Accord susmentionné, tel que prorogé . . . . .	381

	<i>Page</i>
<b>No. 13444. Universal Copyright Convention as revised at Paris on 24 July 1971. Concluded at Paris on 24 July 1971:</b>	
Accession by El Salvador to the Convention . . . . .	382
Accession by El Salvador to Protocol 1 of 24 July 1971 annexed to the above-mentioned Convention concerning the application of that Convention to works of Stateless persons and refugees . . . . .	382
Accession by El Salvador to Protocol 2 of 24 July 1971 annexed to the above-mentioned Convention concerning the application of that Convention to the works of certain international organizations . . . . .	382
<b>No. 13561. International Convention on the simplification and harmonization of Customs procedures. Concluded at Kyoto on 18 May 1973:</b>	
Acceptance by New Zealand of annex E.3 to the above-mentioned Convention . .	383
<b>No. 14261. Grant Agreement (<i>Sanitation for Rural Schools</i>) between the United Nations (United Nations Capital Development Fund) and the Government of the Kingdom of Lesotho. Signed at Maseru on 3 September 1975:</b>	
Amendment to the above-mentioned Agreement (with annex). Signed at Maseru on 4 January 1979 . . . . .	384
<b>No. 15020. Convention on registration of objects launched into outer space. Adopted by the General Assembly of the United Nations, at New York, on 12 November 1974:</b>	
Acceptance by the European Space Agency of rights and obligations of the above-mentioned Convention in accordance with article VII . . . . .	388
<b>No. 15345. Loan Agreement (<i>Copper Sector Project</i>) between the International Bank for Reconstruction and Development and the Republic of Chile. Signed at Washington on 24 March 1976:</b>	
Agreement amending the above-mentioned Agreement and the related Project Agreements (with schedule). Signed at Washington on 28 September 1978 . . .	389
<b>No. 16041. Agreement establishing the International Fund for Agricultural Development. Concluded at Rome on 13 June 1976:</b>	
Accession by Madagascar . . . . .	390
<b>No. 16200. International Sugar Agreement, 1977. Concluded at Geneva on 7 October 1977:</b>	
Ratification by Mexico and rectification of authentic French text . . . . .	391
<b>No. 16546. Convention concerning the authentication of certain deaths. Signed at Athens on 14 September 1966:</b>	
Ratification by the Netherlands . . . . .	393

	<i>Pages</i>
<b>N° 13444. Convention universelle sur le droit d'auteur révisée à Paris le 24 juillet 1971. Conclue à Paris le 24 juillet 1971 :</b>	
Adhésion d'El Salvador à la Convention .....	382
Adhésion d'El Salvador au Protocole annexe 1 du 24 juillet 1971 à la Convention susmentionnée concernant la protection des œuvres des personnes apatrides et des réfugiés .....	382
Adhésion d'El Salvador au Protocole annexe 2 du 24 juillet 1971 à la Convention susmentionnée concernant l'application de la Convention aux œuvres de certaines organisations internationales .....	382
<b>N° 13561. Convention internationale pour la simplification et l'harmonisation des régimes douaniers. Conclue à Kyoto le 18 mai 1973 :</b>	
Acceptation par la Nouvelle-Zélande de l'annexe E.3 à la Convention susmentionnée .....	383
<b>N° 14261. Accord relatif à un don en espèces (<i>Équipement sanitaire des écoles rurales</i>) entre l'Organisation des Nations Unies (Fonds d'équipement des Nations Unies) et le Gouvernement du Royaume du Lesotho. Signé à Maseru le 3 septembre 1975 :</b>	
Amendement à l'Accord susmentionné (avec annexe). Signé à Maseru le 4 janvier 1979 .....	386
<b>N° 15020. Convention sur l'immatriculation des objets lancés dans l'espace extra-atmosphérique. Adoptée par l'Assemblée générale des Nations Unies, à New York, le 12 novembre 1974 :</b>	
Acceptation par l'Agence spatiale européenne des droits et obligations de la Convention susmentionnée, conformément à l'article VII .....	388
<b>N° 15345. Contrat d'emprunt (<i>Projet relatif au secteur du cuivre</i>) entre la Banque internationale pour la reconstruction et le développement et la République du Cbili. Signé à Washington le 24 mars 1976 :</b>	
Accord modifiant l'Accord susmentionné et les Accords des projets s'y rapportant (avec annexe). Signé à Washington le 28 septembre 1978 .....	389
<b>N° 16041. Accord portant création du Fonds international de développement agricole. Conclu à Rome le 13 juin 1976 :</b>	
Adhésion de Madagascar .....	390
<b>N° 16200. Accord international de 1977 sur le sucre. Conclu à Genève le 7 octobre 1977 :</b>	
Ratification du Mexique et rectification du texte authentique français .....	391
<b>N° 16546. Convention relative à la constatation de certains décès. Signée à Athènes le 14 septembre 1966 :</b>	
Ratification des Pays-Bas .....	393

#### NOTE BY THE SECRETARIAT

Under Article 102 of the Charter of the United Nations every treaty and every international agreement entered into by any Member of the United Nations after the coming into force of the Charter shall, as soon as possible, be registered with the Secretariat and published by it. Furthermore, no party to a treaty or international agreement subject to registration which has not been registered may invoke that treaty or agreement before any organ of the United Nations. The General Assembly, by resolution 97 (I), established regulations to give effect to Article 102 of the Charter (see text of the regulations, vol. 859, p. VIII).

The terms "treaty" and "international agreement" have not been defined either in the Charter or in the regulations, and the Secretariat follows the principle that it acts in accordance with the position of the Member State submitting an instrument for registration that so far as that party is concerned the instrument is a treaty or an international agreement within the meaning of Article 102. Registration of an instrument submitted by a Member State, therefore, does not imply a judgement by the Secretariat on the nature of the instrument, the status of a party or any similar question. It is the understanding of the Secretariat that its action does not confer on the instrument the status of a treaty or an international agreement if it does not already have that status and does not confer on a party a status which it would not otherwise have.

\*  
\* \*

Unless otherwise indicated, the translations of the original texts of treaties, etc., published in this *Series* have been made by the Secretariat of the United Nations.

---

#### NOTE DU SECRÉTARIAT

Aux termes de l'Article 102 de la Charte des Nations Unies, tout traité ou accord international conclu par un Membre des Nations Unies après l'entrée en vigueur de la Charte sera, le plus tôt possible, enregistré au Secrétariat et publié par lui. De plus, aucune partie à un traité ou accord international qui aurait dû être enregistré mais ne l'a pas été ne pourra invoquer ledit traité ou accord devant un organe des Nations Unies. Par sa résolution 97 (I), l'Assemblée générale a adopté un règlement destiné à mettre en application l'Article 102 de la Charte (voir texte du règlement, vol. 859, p. IX).

Le terme «traité» et l'expression «accord international» n'ont été définis ni dans la Charte ni dans le règlement, et le Secrétariat a pris comme principe de s'en tenir à la position adoptée à cet égard par l'Etat Membre qui a présenté l'instrument à l'enregistrement, à savoir que pour autant qu'il s'agit de cet Etat comme partie contractante l'instrument constitue un traité ou un accord international au sens de l'Article 102. Il s'ensuit que l'enregistrement d'un instrument présenté par un Etat Membre n'implique, de la part du Secrétariat, aucun jugement sur la nature de l'instrument, le statut d'une partie ou toute autre question similaire. Le Secrétariat considère donc que les actes qu'il pourrait être amené à accomplir ne confèrent pas à un instrument la qualité de «traité» ou d'«accord international» si cet instrument n'a pas déjà cette qualité, et qu'ils ne confèrent pas à une partie un statut que, par ailleurs, elle ne posséderait pas.

\*  
\* \*

Sauf indication contraire, les traductions des textes originaux des traités, etc., publiés dans ce *Recueil* ont été établies par le Secrétariat de l'Organisation des Nations Unies.

# I

## *Treaties and international agreements*

*registered*

*from 2 January 1979 to 22 January 1979*

*Nos. 17433 to 17482*

---

## *Traités et accords internationaux*

*enregistrés*

*du 2 janvier 1979 au 22 janvier 1979*

*Nos 17433 à 17482*



No. 17433

---

**THAILAND  
and  
INDIA**

**Agreement on the delimitation of seabed boundary between the two countries in the Andamau Sea (with chart and exchange of notes). Signed at New Delhi on 22 June 1978**

*Authentic texts: Thai, Hindi and English.  
Registered by Thailand on 8 January 1979.*

---

**THAÏLANDE  
et  
INDE**

**Accord relatif à la délimitation des fonds marins entre les deux pays dans la mer d'Andaman (avec carte marine et échange de notes). Signé à New Delhi le 22 juin 1978**

*Textes authentiques : thaï, hindi et anglais.  
Enregistré par la Thaïlande le 8 janvier 1979.*

[THAI TEXT — TEXTE THAI]

ความตกลงระหว่างรัฐบาลแห่งราชอาณาจักรไทยกับรัฐบาลแห่งสาธารณรัฐอินเดียนี  
ว่าด้วยการแบ่งเขตกันทะเลระหว่างประเทศทั้งสองในทะเลอันดามัน

รัฐบาลแห่งราชอาณาจักรไทยและรัฐบาลแห่งสาธารณรัฐอินเดียนี

ด้วยความปรารถนาที่จะกระชับชายสัมพันธ์แห่งมิตรภาพที่มีอยู่ระหว่างประเทศ  
ทั้งสอง และ

ด้วยความปรารถนาที่จะสถาปนาเขตกันทะเลระหว่างประเทศทั้งสองในทะเล  
อันดามัน และที่จะตกลงกันให้เป็นการถาวรเกี่ยวกับขอบเขตของบริเวณซึ่งรัฐบาลแต่ละฝ่าย  
จะไร้สิทธิอธิปไตย

ได้ตกลงกันดังต่อไปนี้

ข้อ ๑

๑. เส้นเขตกันทะเลระหว่างประเทศไทยและอินเดียนีในทะเลอันดามัน  
ประกอบด้วย เส้นตรงที่เชื่อมจากจุด ๑ และ ๒, ๒ และ ๓, ๓ และ ๔, ๔ และ ๕,  
๕ และ ๖, และ ๖ และ ๗

๒. พิกัดของจุดเหล่านี้ได้ระบุไว้ดังต่อไปนี้

	ละติจูด			ลองจิจูด		
จุด ๑	๐๓° ๔๔'	๐๐"	เหนือ	๘๕° ๓๒'	๔๔"	ตะวันออก
จุด ๒	๐๓° ๕๗'	๓๐"	เหนือ	๘๕° ๔๑'	๔๔"	ตะวันออก
จุด ๓	๐๔° ๐๘'	๕๔"	เหนือ	๘๕° ๓๘'	๑๖"	ตะวันออก
จุด ๔	๐๔° ๑๑'	๔๗"	เหนือ	๘๕° ๓๘'	๑๑"	ตะวันออก
จุด ๕	๐๔° ๔๔'	๑๑"	เหนือ	๘๕° ๓๗'	๔๒"	ตะวันออก
จุด ๖	๐๔° ๔๔'	๐๔"	เหนือ	๘๕° ๓๗'	๔๐"	ตะวันออก
จุด ๗	๐๔° ๑๗'	๑๔"	เหนือ	๘๕° ๓๖'	๓๑"	ตะวันออก



๑. การก่อสร้างเขตคณะทิศทางจนถึงจุดร่วมสามฝ่ายระหว่างประเทศไทย อินเดียน และอินโดนีเซีย ฝ่ายหนึ่ง และระหว่างประเทศไทย อินเดียน และพม่า อีกฝ่ายหนึ่ง จะกระทำกันในภายหลัง

### ข้อ ๒

๑. สิทธิของทุกฝ่าย ๆ ดังที่ระบุไว้ในข้อ ๑ ได้แก่สิทธิทางภูมิศาสตร์ และเส้นตรงที่เชื่อมจุดเหล่านี้ไว้แสดงไว้บนแผนที่ซึ่งแนบเป็นภาคผนวก "เอ" ด้วยความตกลงนี้
๒. ที่ตั้งอันแท้จริงของจุดเหล่านี้ในทะเลและของเส้นต่าง ๆ ที่เชื่อมจุดดังกล่าว จะถูกกำหนดโดยวิธีการซึ่งเจ้าหน้าที่ผู้มีอำนาจของรัฐบาลทั้งสองจะได้ตกลงกัน
๓. เพื่อความมุ่งประสงค์แห่งวรรค ๒ ของข้อนี้ คำว่า "เจ้าหน้าที่ผู้มีอำนาจ" เท่าที่เกี่ยวกับราชอาณาจักรไทย หมายถึง เจ้ากรมอุทกศาสตร์ และรวมทั้งบุคคลใด ๆ ซึ่งได้รับมอบอำนาจจากบุคคลผู้นี้ และเท่าที่เกี่ยวกับสาธารณรัฐอินเดียน หมายถึง หัวหน้าอุทกศาสตร์ของรัฐบาลอินเดียน และรวมทั้งบุคคลใด ๆ ซึ่งได้รับมอบอำนาจจากบุคคลผู้นี้

### ข้อ ๓

รัฐบาลแห่งราชอาณาจักรไทยและรัฐบาลแห่งสาธารณรัฐอินเดียนรับรองและยอมรับสิทธิอธิปไตยของแก่ละรัฐบาลเหนือกันทะเลเอ รวมทั้งดินใต้ผิวน้ำของกันทะเลนั้น ภายในขอบเขตที่ได้สถาปนาขึ้นโดยความตกลงนี้

### ข้อ ๔

หากโครงสร้างหรือข้อเสี้ยวทางธรณีวิทยาของปิโตรเลียมหรือก๊าซธรรมชาติ หรือแหล่งแร่อื่น ๆ ในลักษณะใด ๆ แหล่งเดียวขยายข้ามเส้นเขตที่อ้างถึงในข้อ ๑ รัฐบาลทั้งสองจะแจ้งให้แก่กัน ถึงข้อมูลทั้งหมดเกี่ยวกับเรื่องนี้ และจะหาทางตกลงกันเกี่ยวกับวิธีที่จะแสวงประโยชน์จากโครงสร้างบ่อนหรือแหล่งน้ำมันปิโตรเลียมที่สุก และการแบ่งผลประโยชน์อันเกิดจากการแสวงประโยชน์เหล่านั้นอย่าง เป็นธรรม

ข้อ ๕

ข้อพิพาทใด ๆ ระหว่างรัฐบาททั้งสอง ที่เกี่ยวกับการตีความหรือการดำเนินการ ให้เป็นผลตามความตกลงนี้จะถูกระงับโดยสันติ โดยการปรึกษาหารือ หรือการเจรจา

ข้อ ๖

ความตกลงนี้จะได้รับการสัตยาบันตามกฎหมายแห่งกัมพูชา รัฐธรรมนูญของแต่ละประเทศ ความตกลงนี้จะมีผลใช้บังคับในวันที่แลกเปลี่ยนสัตยาบันสารกัน ซึ่งจะกระทำ ณ กรุงเพท ๗ โดยเร็วเท่าที่จะกระทำได้

เพื่อเป็นพยานแก่การนี้ ผู้ลงนามข้างท้ายนี้ ซึ่งได้รับมอบอำนาจโดยถูกต้องจากรัฐบาลของตนแต่ละฝ่าย ได้ลงนามความตกลงนี้

ทำคู่กันเป็นสองฉบับ ณ กรุงนิวเคลี เมื่อวันที่ยี่สิบสอง เดือนมิถุนายน คริสตศักราชหนึ่งพันเก้าร้อยเจ็ดสิบแปด เป็นภาษาไทย ภาษาฮินดู และภาษาอังกฤษ ในกรณีที่มีการขัดกันใด ๆ ระหว่างคัมภ ในข้อที่วิพากษ์ภาษาอังกฤษเป็นสำคัญ

สำหรับรัฐบาลแห่งราชอาณาจักรไทย

สำหรับรัฐบาลแห่งสาธารณรัฐอินเดี



(ดร. อุบธิศร์ ปางวิธงกูร)

รัฐมนตรีว่าการ

กระทรวงการต่างประเทศ

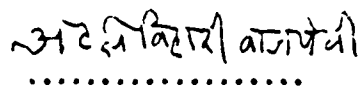

(นายอตัล บิฮารี วัจเบอ)

รัฐมนตรีว่าการ

กระทรวงการต่างประเทศ

[HINDI TEXT — TEXTE HINDI]

थाईलैंड किंगडम की सरकार और भारत गणराज्य की सरकार के बीच  
अंडमान सागर में दोनों देशों के बीच समुद्रतल सीमा के  
परिसीमन सम्बन्धी करार ।

थाईलैंड किंगडम की सरकार और भारत गणराज्य की सरकार,

दोनों देशों के बीच विद्यमान मैत्रीपूर्ण सम्बन्धों को सुदृढ़ करने की इच्छा से, और

अंडमान सागर में दोनों देशों के बीच समुद्रतल सीमा स्थापित करने और उन क्षेत्रों की सीमा स्थायी रूप से तय करने की इच्छा से, जिनमें दोनों देशों की सरकारें अपने अपने प्रभुत्व सम्पन्न अधिकारों का प्रयोग करेंगी,

नीचे लिखे अनुसार सहमत हुई हैं :

अनुच्छेद- ।  
=====

1. अंडमान सागर में थाईलैंड और भारत के बीच की समुद्रतल सीमा प्वाइंट 1 और 2, 2 और 3, 3 और 4, 4 और 5, 5 और 6 तथा 6 और 7 को जोड़ने वाली सीधी रेखायें हैं ।
2. इन प्वाइंटों के निर्देशांक नीचे दिये गये हैं :

	<u>अक्षांश</u>	<u>रेखांश</u>
प्वाइंट 1	07 <sup>0</sup> 48' 00'' उ०,	95 <sup>0</sup> 32' 48'' पू०
प्वाइंट 2	07 <sup>0</sup> 57' 30'' उ०,	95 <sup>0</sup> 41' 48'' पू०

प्वाइंट 3	08 <sup>0</sup>	09' 54'' उ०,	95 <sup>0</sup>	39'	16'' पू०
प्वाइंट 4	08 <sup>0</sup>	13' 47'' उ०,	95 <sup>0</sup>	39'	11'' पू०
प्वाइंट 5	08 <sup>0</sup>	45' 11'' उ०,	95 <sup>0</sup>	37'	42'' पू०
प्वाइंट 6	08 <sup>0</sup>	48' 04'' उ०,	95 <sup>0</sup>	37'	40'' पू०
प्वाइंट 7	09 <sup>0</sup>	17' 18'' उ०,	95 <sup>0</sup>	36'	31'' पू०

3. एक ओर थाईलैंड, भारत और इंडोनेशिया तथा दूसरी ओर थाईलैंड, भारत और बर्मा के बीच दोनों दिशाओं में त्रिसंगम बिंदुओं तक सीमा का विस्तार बाद में किया जायेगा ।

### अनुच्छेद- 2 =====

1. अनुच्छेद 1 में बताये गये प्वाइंटों के निर्देशांक भौगोलिक निर्देशांक हैं और उनको जोड़ने वाली सीधी रेखाएँ इस करार से संलग्न अनुबंध 'क' के चार्ट में दिखाई गयी हैं ।
2. समुद्र में इन प्वाइंटों और इन्हें जोड़ने वाली रेखाओं का वास्तविक स्थान दोनों सरकारों के सक्षम प्राधिकारियों द्वारा किसी परस्पर सहमत तरीके से तय किया जायेगा ।
3. इस अनुच्छेद के पैरा 2 के प्रयोजन के लिये 'सक्षम प्राधिकारी' शब्द से थाईलैंड किंगडम के लिये चाओफ्रोम उद्योखासात ( जल-सर्वेक्षण विभाग के निदेशक) अथवा उनके द्वारा प्राधिकृत कोई भी व्यक्ति और भारत गणराज्य के लिये भारत सरकार के प्रमुख जल-सर्वेक्षक और उनके द्वारा प्राधिकृत कोई भी व्यक्ति अभिप्रेत होगा ।

### अनुच्छेद- 3 =====

थाईलैंड किंगडम की सरकार और भारत गणराज्य की सरकार इस करार द्वारा स्थापित सीमाओं के अन्दर अवभूमि सहित अनुष्ठित पर सम्बन्ध सरकारों के प्रभुत्व सम्पन्न अधिकारों को मान्यता देती है और उन्हें स्वीकार करती है ।

### अनुच्छेद- 4 =====

यदि कोई भी भूतत्वीय पेट्रोलियम अथवा प्राकृतिक गैर संरचना अथवा क्षेत्र, अथवा किसी भी स्वरूप का अन्य खनिज निक्षेप अनुच्छेद 1 में ज्ञताई गई सीमा से बाहर चला जाता है तो दोनों सरकारें इस सम्बन्ध में एक दूसरी सरकार को सभस्त जानकारी देंगी और एक समझौते पर पहुँचने का प्रयत्न करेगी कि संरचना, क्षेत्र अथवा निक्षेप का सर्वाधिक प्रभावकारी उपयोग किस प्रकार किया जायेगा और इस प्रकार के उपयोग से होने वाले फायदों का किस प्रकार समान रूप से बँटवारा किया जायेगा ।

### अनुच्छेद- 5 =====

इस करार के निर्वचन अथवा कार्यान्वयन के सम्बन्ध में दोनों सरकारों के बीच किसी भी विवाद को शान्तिपूर्ण ढंग से परामर्श अथवा बातचीत द्वारा तय किया जायेगा ।

## अनुच्छेद- 6 =====

इस करार का अनुसमर्थन दोनों देशों की अपनी-अपनी संवैधानिक अपेक्षाओं के अनुरूप किया जायेगा । यह करार अनुसमर्थन के दस्तावेजों के आदान-प्रदान की तारीख से लागू हो जायेगा । अनुसमर्थन के दस्तावेजों का आदान-प्रदान यथाशीघ्र बैंगकाक में किया जायेगा ।

इसके साक्ष्य-स्वरूप, निम्नलिखित व्यक्तियों ने, जिन्हें इस कार्य के लिये अपनी-अपनी सरकारों द्वारा विधिवत् प्राधिकृत किया गया है, इस करार पर हस्ताक्षर किये हैं ।

नई दिल्ली में, आज ईसवी अन् एक हजार नौ सौ अठहत्तर के जून मास के बाइसवें दिन थाई, हिन्दी और अंग्रेजी भाषाओं में, दो दो प्रतियों में सम्पन्न हुआ । पाठ के सम्बन्ध में किसी भी प्रकार के मतभेद की स्थिति में, अंग्रेजी पाठ सर्वोपरि होगा ।

घाईलैंड किंगडम की सरकार  
की ओर से

भारत गणराज्य की सरकार  
की ओर से



(उपादित पचारियान्गकुन)

विदेश मन्त्री

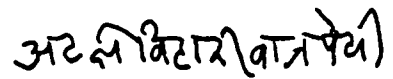

(अटल बिहारी वाजपेयी)

विदेश मन्त्री

**AGREEMENT<sup>1</sup> BETWEEN THE GOVERNMENT OF THE KINGDOM  
OF THAILAND AND THE GOVERNMENT OF THE REPUBLIC  
OF INDIA ON THE DELIMITATION OF SEABED BOUNDARY  
BETWEEN THE TWO COUNTRIES IN THE ANDAMAN SEA**

The Government of the Kingdom of Thailand and the Government of the Republic of India,

Desiring to strengthen the existing bonds of friendship between the two countries, and

Desiring to establish seabed boundary between the two countries in the Andaman Sea, and to settle permanently the limits of the areas within which the respective Governments shall exercise sovereign rights,

Have agreed as follows:

*Article 1.* 1. The seabed boundary between Thailand and India in the Andaman Sea comprises the straight lines connecting Points 1 and 2, 2 and 3, 3 and 4, 4 and 5, 5 and 6, and 6 and 7.

2. The co-ordinates of these points are specified below:

	<i>Latitude</i>	<i>Longitude</i>
Point 1	07° 48' 00" N.	95° 32' 48" E.
Point 2	07° 57' 30" N.	95° 41' 48" E.
Point 3	08° 09' 54" N.	95° 39' 16" E.
Point 4	08° 13' 47" N.	95° 39' 11" E.
Point 5	08° 45' 11" N.	95° 37' 42" E.
Point 6	08° 48' 04" N.	95° 37' 40" E.
Point 7	09° 17' 18" N.	95° 36' 31" E.

3. The extension of the boundary in either direction up to the trijunction points between Thailand, India and Indonesia on the one hand and Thailand, India and Burma on the other will be done subsequently.

*Article 2.* 1. The co-ordinates of the points specified in article 1 are geographical co-ordinates and the straight lines joining them are indicated on the chart attached as Annexure A<sup>2</sup> to this Agreement.

2. The actual location of these points at sea and of the lines joining them shall be determined by a method to be mutually agreed upon by the competent authorities of the two Governments.

3. For the purpose of paragraph 2 of this article, the term "competent authorities" in relation to the Kingdom of Thailand shall mean Chaokrom Uthokkasat (Director of Hydrographic Department) and include any person authorized by him, and in relation to the Republic of India shall mean the Chief Hydrographer to the Government of India and include any person authorized by him.

<sup>1</sup> Came into force on 15 December 1978 by the exchange of the instruments of ratification, which took place at Bangkok, in accordance with article 6.

<sup>2</sup> See insert in a pocket at the end of this volume.

*Article 3.* The Government of the Kingdom of Thailand and the Government of the Republic of India recognise and acknowledge the sovereign rights of the respective Governments over the seabed, including the subsoil thereof, within the limits established by this Agreement.

*Article 4.* If any single geological petroleum or natural gas structure or field, or other mineral deposit of whatever character, extends across the boundary referred to in article 1, the two Governments shall communicate to each other all information in this regard and shall seek to reach agreement as to the manner in which the structure, field or deposit will be most effectively exploited and the benefits arising from such exploitation equitably shared.

*Article 5.* Any dispute between the two Governments relating to the interpretation or implementation of this Agreement shall be settled peacefully by consultation or negotiation.

*Article 6.* This Agreement shall be ratified in accordance with the constitutional requirements of each country. It shall enter into force on the date of exchange of the Instruments of Ratification which will take place at Bangkok as soon as possible.

IN WITNESS WHEREOF the undersigned, being duly authorised thereto by their respective Governments, have signed this Agreement.

DONE in duplicate at New Delhi, on the twenty-second day of June, one thousand nine hundred and seventy-eight, in the Thai, Hindi and English languages. In the event of any conflict between the texts, the English text shall prevail.

For the Government  
of the Kingdom of Thailand:

[Signed]

Dr. UPADIT PACHARIYANGKUN  
Minister of Foreign Affairs

For the Government  
of the Republic of India:

[Signed]

Mr. ATAL BIHARI VAJPAYEE  
Minister of External Affairs

## EXCHANGE OF NOTES

### I

EMBASSY OF INDIA  
BANGKOK  
AMBASSADOR

September 4, 1978

No. BAN/111/1/78

Excellency,

I have the honour to refer to the Agreement between the Government of the Republic of India and the Government of the Kingdom of Thailand on the delimitation of seabed boundary between the two countries in the Andaman Sea, signed at New Delhi on June 22, 1978. In the chart annexed to the authenticated text of the Agreement, the words "Maritime Boundary" and "Seabed Boundary" have been shown in



brackets in the title. Since the agreed title of the Agreement refers to the delimitation of "Seabed Boundary" between our two countries, a technical error thus has crept in.

2. I have the honour to propose that the title part in the chart be corrected to read as follows:

"India-Thailand Seabed Boundary"

and this text will replace the earlier incorrect title.

3. I have the honour further to propose that this Note and Your Excellency's reply concurring therein constitute an integral part of the Agreement of June 22, 1978.

Accept, Excellency, the assurances of my highest consideration.

[Signed]

K. L. DALAL

His Excellency Dr. Upadit Pachariyangkun  
Minister of Foreign Affairs  
Bangkok

## II

MINISTRY OF FOREIGN AFFAIRS  
SARANROM PALACE

31 October B.E. 2521

No. 0605/44849

Excellency,

I have the honour to refer to Your Excellency's Note No. BAN/111/1/78 dated 4 September 1978 which reads as follows:

[See note I]

In reply, I have the honour to inform Your Excellency that the Government of the Kingdom of Thailand agrees to the proposal contained in the Note under reference, and further agrees that the present Note and the Note under reference shall constitute an integral part of the 1978 Agreement on the delimitation of seabed boundary between our two countries in the Andaman Sea.

Accept, Excellency, the renewed assurances of my highest consideration.

[Signed]

Dr. UPADIT PACHARIYANGKUN  
Minister of Foreign Affairs

His Excellency Mr. K. L. Dalal  
Ambassador Extraordinary and Plenipotentiary  
of the Republic of India  
Bangkok

## [TRADUCTION — TRANSLATION]

ACCORD<sup>1</sup> ENTRE LE GOUVERNEMENT DU ROYAUME DE THAÏLANDE ET LE GOUVERNEMENT DE LA RÉPUBLIQUE DE L'INDE RELATIF À LA DÉLIMITATION DES FONDS MARINS ENTRE LES DEUX PAYS DANS LA MER D'ANDAMAN

Le Gouvernement du Royaume de Thaïlande et le Gouvernement de la République de l'Inde,

Désireux de renforcer les liens d'amitié qui existent entre leurs deux pays, et

Désireux de délimiter les fonds marins entre les deux pays dans la mer d'Andaman et de fixer de façon permanente les limites des zones dans lesquelles les gouvernements respectifs exerceront des droits souverains,

Sont convenus de ce qui suit :

*Article premier.* 1. La ligne de délimitation des fonds marins entre la Thaïlande et l'Inde dans la mer d'Andaman est constituée par les lignes droites reliant les points 1 et 2, 2 et 3, 3 et 4, 4 et 5, 5 et 6, et 6 et 7.

2. Les coordonnées de ces points sont précisées ci-dessous :

	<i>Latitude</i>	<i>Longitude</i>
Point 1	07° 48' 00" N	95° 32' 48" E
Point 2	07° 57' 30" N	95° 41' 48" E
Point 3	08° 09' 54" N	95° 39' 16" E
Point 4	08° 13' 47" N	95° 39' 11" E
Point 5	08° 45' 11" N	95° 37' 42" E
Point 6	08° 48' 04" N	95° 37' 40" E
Point 7	09° 17' 18" N	95° 36' 31" E

3. Le prolongement de la ligne de délimitation dans l'une et l'autre direction jusqu'au triple point de jonction entre la Thaïlande, l'Inde et l'Indonésie, d'une part, et la Thaïlande, l'Inde et la Birmanie, d'autre part, sera arrêté ultérieurement.

*Article 2.* 1. Les coordonnées des points spécifiés à l'article premier sont des coordonnées géographiques et les lignes droites les reliant sont indiquées sur la carte constituant l'annexe A<sup>2</sup> du présent Accord.

2. L'emplacement effectif de ces points en mer et des lignes droites les reliant sera déterminé selon une méthode convenue d'un commun accord entre les autorités compétentes des deux gouvernements.

3. Aux fins du paragraphe 2 du présent article, l'expression «autorités compétentes» désigne, en ce qui concerne la Thaïlande, le Chaokrom Uthokkasat (Directeur du Service hydrographique) et toute personne autorisée par lui, et, en ce qui concerne la République de l'Inde, le Chef du Service hydrographique du Gouvernement de l'Inde et toute personne autorisée par lui.

<sup>1</sup> Entré en vigueur le 15 décembre 1978 par l'échange des instruments de ratification, qui a eu lieu à Bangkok, conformément à l'article 6.

<sup>2</sup> Voir hors-texte dans une pochette à la fin du présent volume.

*Article 3.* Le Gouvernement du Royaume de Thaïlande et le Gouvernement de la République de l'Inde reconnaissent les droits souverains des gouvernements respectifs sur les fonds marins, ainsi que leur sous-sol, compris dans les limites fixées dans le présent Accord.

*Article 4.* Au cas où une poche ou un champ d'hydrocarbures ou de gaz naturel ou autre dépôt minéral de quelque nature que ce soit s'étendrait au-delà de la ligne de délimitation visée à l'article premier, les deux gouvernements se communiqueront toutes informations pertinentes et s'efforceront de parvenir à un accord sur la manière la plus efficace d'exploiter ladite poche, ledit champ ou ledit dépôt, et de partager équitablement les bénéfices provenant de cette exploitation.

*Article 5.* Tout différend qui pourrait surgir entre les deux gouvernements au sujet de l'interprétation ou de l'application du présent Accord sera réglé pacifiquement par voie de consultation ou de négociation.

*Article 6.* Le présent Accord sera soumis à ratification conformément aux exigences constitutionnelles de chacun des deux pays. Il entrera en vigueur à la date de l'échange des instruments de ratification, qui aura lieu à Bangkok dès que possible.

EN FOI DE QUOI les soussignés, à ce dûment autorisés par leurs gouvernements respectifs, ont signé le présent Accord.

FAIT en double exemplaire à New Delhi le 22 juin 1978 en langues thaïe, hindi et anglaise. En cas de désaccord entre les différents textes, le texte anglais fera foi.

Pour le Gouvernement  
du Royaume de Thaïlande :  
Le Ministre des affaires étrangères,

[Signé]

UPADIT PACHARIYANGKUN

Pour le Gouvernement  
de la République de l'Inde :  
Le Ministre des affaires extérieures,

[Signé]

ATAL BIHARI VAJPAYEE

## ÉCHANGE DE NOTES

### I

AMBASSADE DE L'INDE  
BANGKOK  
L'AMBASSADEUR

Le 4 septembre 1978

N° BAN/111/1/78

Monsieur le Ministre,

J'ai l'honneur de me référer à l'Accord intervenu entre le Gouvernement de la République de l'Inde et le Gouvernement du Royaume de Thaïlande relatif à la délimitation des fonds marins entre les deux pays dans la mer d'Andaman signé à New Delhi le 22 juin 1978. Dans le titre de la carte annexée au texte authentifié de l'Accord, les termes « maritime » et « fonds marins » qualifiant la ligne de délimitation figurent entre parenthèses. Etant donné que le titre convenu pour cet Accord se réfère

à la «délimitation des fonds marins» entre nos deux pays, il s'agit évidemment d'une erreur technique.

2. Je propose de corriger l'intitulé de la carte comme suit :

«Ligne de délimitation des fonds marins entre l'Inde et la Thaïlande»,  
ce libellé devant remplacer celui, erroné, de l'ancien titre.

3. Je propose également que la présente note ainsi que votre réponse affirmative forment partie intégrante de l'Accord du 22 juin 1978.

Veillez agréer, etc.

[Signé]

K. L. DALAL

Son Excellence Monsieur Upadit Pachariyangkun  
Ministre des affaires étrangères  
Bangkok

## II

MINISTÈRE DES AFFAIRES ÉTRANGÈRES  
PALAIS DE SARANROM

Le 31 octobre ère bouddhique 2521

N° 0605/44849

Monsieur l'Ambassadeur,

J'ai l'honneur de me référer à votre note n° BAN/111/1/78 en date du 4 septembre 1978, dont la teneur est la suivante :

[ Voir note I ]

En réponse, j'ai le plaisir de vous faire savoir que le Gouvernement du Royaume de Thaïlande accepte la proposition formulée dans la note susmentionnée et accepte, en outre, que ladite note et la présente réponse forment partie intégrante de l'Accord de 1978 sur la délimitation des fonds marins entre nos deux pays dans la mer d'Andaman.

Veillez agréer, etc.

Le Ministre des affaires étrangères,

[Signé]

UPADIT PACHARIYANGKUN

Son Excellence Monsieur K. L. Dalal  
Ambassadeur extraordinaire et plénipotentiaire  
de la République de l'Inde  
Bangkok

No. 17434

---

**UNITED NATIONS  
(UNITED NATIONS CAPITAL DEVELOPMENT FUND)  
and  
GUINEA**

**Grant Agreement – *Rural health centres (with annexes).*  
Signed at Conakry on 11 and 13 January 1979**

*Authentic text: French.*

*Registered ex officio on 13 January 1979.*

---

**ORGANISATION DES NATIONS UNIES  
(FONDS D'ÉQUIPEMENT DES NATIONS UNIES)  
et  
GUINÉE**

**Accord de don – *Centres ruraux de santé (avec annexes).*  
Signé à Conakry les 11 et 13 janvier 1979**

*Texte authentique : français.*

*Enregistré d'office le 13 janvier 1979.*

[TRANSLATION — TRADUCTION]

ACCORD DE DON<sup>1</sup> ENTRE LE  
GOUVERNEMENT DE LA RÉ-  
PUBLIQUE DE GUINÉE ET LE  
FONDS D'ÉQUIPEMENT DES  
NATIONS UNIES

GRANT AGREEMENT<sup>1</sup> BETWEEN  
THE GOVERNMENT OF THE  
REPUBLIC OF GUINEA AND  
THE UNITED NATIONS CAPI-  
TAL DEVELOPMENT FUND

*Publication effectuée conformément au paragraphe 2 de l'article 12 du règlement de l'Assemblée générale destiné à mettre en application l'Article 102 de la Charte des Nations Unies tel qu'amendé en dernier lieu par la résolution 33/141 A de l'Assemblée générale en date du 19 décembre 1978.*

*Publication effected in accordance with article 12 (2) of the General Assembly regulations to give effect to Article 102 of the Charter of the United Nations as amended in the last instance by General Assembly resolution 33/141 A of 19 December 1978.*

<sup>1</sup> Entré en vigueur le 13 janvier 1979 par la signature, conformément au paragraphe 6.01.

<sup>1</sup> Came into force on 13 January 1979 by signature, in accordance with section 6.01.

No. 17435

---

**UNITED NATIONS  
(UNITED NATIONS REVOLVING FUND  
FOR NATURAL RESOURCES EXPLORATION)  
and  
CYPRUS**

**Project Agreement – *Natural Resources Exploration Project*  
(with letter, annexes and maps). Signed at Nicosia on  
17 October 1978**

*Authentic text: English.*

*Registered ex officio on 15 January 1979.*

---

**ORGANISATION DES NATIONS UNIES  
(FONDS DE ROULEMENT DES NATIONS UNIES  
POUR L'EXPLORATION DES RESSOURCES  
NATURELLES)  
et  
CHYPRE**

**Accord relatif à un projet – *Projet concernant l'explora-  
tion des ressources naturelles* (avec lettre, annexes et  
cartes). Signé à Nicosie le 17 octobre 1978**

*Texte authentique : anglais.*

*Enregistré d'office le 15 janvier 1979.*

[TRADUCTION — TRANSLATION]

PROJECT AGREEMENT<sup>1</sup>

ACCORD RELATIF À  
UN PROJET<sup>1</sup>

*Publication effected in accordance with article 12 (2) of the General Assembly regulations to give effect to the Article 102 of the Charter of the United Nations as amended in the last instance by General Assembly resolution 33/141 A of 19 December 1978.*

*Publication effectuée conformément au paragraphe 2 de l'article 12 du règlement de l'Assemblée générale destiné à mettre en application l'Article 102 de la Charte des Nations Unies tel qu'amendé en dernier lieu par la résolution 33/141 A de l'Assemblée générale en date du 19 décembre 1978.*

<sup>1</sup> Came into force on 15 January 1979, the date on which the Fund dispatched to the Government of Cyprus a notice confirming its acceptance of the certificate provided by the latter under section 11.01, and the approval of the Project by the Governing Body of the Fund, in accordance with section 11.02.

<sup>1</sup> Entré en vigueur le 15 janvier 1979, date à laquelle le Fonds a donné avis au Gouvernement chypriote de son acceptation du certificat fourni par ce dernier en application du paragraphe 11.01, et de l'approbation du Projet par le Conseil d'administration du Fonds, conformément au paragraphe 11.02.



**No. 17436**

---

**HUNGARY  
and  
AUSTRIA**

**Convention for the avoidance of double taxation with  
respect to taxes on income, on revenue and on fortune.  
Signed at Vienna on 25 February 1975**

*Authentic texts: Hungarian and German.*

*Registered by Hungary on 19 January 1979.*

---

**HONGRIE  
et  
AUTRICHE**

**Convention pour éviter la double imposition en matière  
d'impôts sur le revenu et sur la fortune. Signée à Vienne  
le 25 février 1975**

*Textes authentiques : hongrois et allemand.*

*Enregistrée par la Hongrie le 19 janvier 1979.*

## [HUNGARIAN TEXT — TEXTE HONGROIS]

**EGYEZMÉNY A MAGYAR NÉPKÖZTÁRSASÁG ÉS AZ OSZTRÁK  
KÖZTÁRSASÁG KÖZÖTT A KETTŐS ADÓZTATÁS ELKERÜ-  
LÉSÉRE A JÖVEDELEM-, A HOZADÉKI ÉS A VAGYONADÓK  
TERÜLETÉN**

A Magyar Népköztársaság és az Osztrák Köztársaság attól az óhajtól vezetve, hogy a jövedelem-, a hozadéki és a vagyonadók területén elkerüljék a kettős adózást, a következő Egyezmény megkötésében állapodtak meg:

*1. Cikk. SZEMÉLYI HATÁLY*

A jelen Egyezmény azokra a személyekre terjed ki, akik az egyik Szerződő Államban vagy mindkét Szerződő Államban illetőséggel bírnak.

*2. Cikk. AZ EGYEZMÉNY ALÁ ESŐ ADÓK*

(1) A jelen Egyezmény azokra az adókra terjed ki, amelyeket a Szerződő Államok bármelyikének a törvényhozása alapján közvetlenül a jövedelem, a hozadék és a vagyon után a Szerződő Államok vagy azok területi köztestületei részére beszednek.

(2) A jelen Egyezmény értelmében adóknak tekintendők:

1. a Magyar Népköztársaságban:
  - a) az általános jövedelemadó;
  - b) a szellemi tevékenységet folytatók jövedelemadója;
  - c) a mezőgazdasági lakosság jövedelemadója;
  - d) a nyereségadó és vállalati különadó;
  - e) a külföldi részvétellel működő gazdasági társulások nyereségadója;
  - f) a házadó;
  - g) a házértékadó;
  - h) a telekadó;
  - i) a községfejlesztési hozzájárulás;
  - j) a kereskedelmi társaságok osztalék és nyereség kifizetései utáni illeték;
2. az Osztrák Köztársaságban:
  - a) a jövedelemadó;
  - b) a társulati adó;
  - c) a felügyelőbizottsági adó;
  - d) a vagyonadó;
  - e) az öröklési adó alól elvont vagyon adója;
  - f) az ipari adó, beleértve a bérösszegadót;
  - g) a földadó;
  - h) a mező- és erdőgazdasági üzemek adója;
  - i) a mező- és erdőgazdasági üzemek hozzájárulásai a családi segélyekre vonatkozó kiegyenlítési alaphoz;
  - j) a beépítetlen telkek földértékadója.

(3) Az Egyezmény alkalmazandó mindarra a lényegében azonos vagy hasonló jellegű adóra, amelyet az Egyezmény aláírása után a Szerződő Államok egyikében az ezidőszerint létező adók mellett vagy azok helyett bevezetnek.

### 3. Cikk. ÁLTALÁNOS MEGHATÁROZÁSOK

(1) A jelen Egyezmény értelmében, ha az összefüggés mást nem kíván:

a) a „személy” kifejezés magában foglalja a természetes és jogi személyeket;

b) az „egyik Szerződő Állam vállalkozása” és a „másik Szerződő Állam vállalkozása” kifejezés az egyik Szerződő Államban illetőséggel bíró személy, illetőleg a másik Szerződő Államban illetőséggel bíró személy által folytatott vállalkozást jelent;

c) az „illetékes hatóság” kifejezés

- 1) a Magyar Népköztársaságban: a pénzügyminisztert,
  - 2) az Osztrák Köztársaságban: a szövetségi pénzügyminisztert
- jelenti.

(2) Az Egyezménynek az egyik Szerződő Állam által történő alkalmazásánál, ha a szövegösszefüggés mást nem kíván, bármely, másképpen meg nem határozott kifejezésnek olyan értelme van, mint amilyent arra nézve ennek az államnak a jelen Egyezmény tárgyát képező adókra vonatkozó joga megállapít.

### 4. Cikk. LAKÓHELY AZ ADÓ SZEMPONTJÁBÓL

(1) A jelen Egyezmény értelmében az „egyik Szerződő Államban illetőséggel bíró személy” kifejezés olyan személyt jelent, aki ennek az államnak a joga szerint ott, lakóhelye, állandó tartózkodási helye, üzletvezetésének helye vagy más hasonló ismérv alapján, adóköteles.

(2) Amennyiben egy természetes személy az (1) bekezdés szerint mindkét Szerződő Államban illetőséggel bír, úgy a következők érvényesek:

- a) A személy abban a Szerződő Államban tekintendő illetőséggel bírónak, amelyben állandó lakóhellyel rendelkezik. Ha mindkét Szerződő Államban rendelkezik állandó lakóhellyel, úgy abban a Szerződő Államban tekintendő illetőséggel bírónak, amelyhez szorosabb családi és gazdasági kapcsolatok fűzik (a létérdekek központja).
- b) Amennyiben nem határozható meg, hogy a személy létérdekeinek központja melyik Szerződő Államban van, vagy a Szerződő Államok egyikében sem rendelkezik állandó lakóhellyel, úgy abban a Szerződő Államban tekintendő illetőséggel bírónak, amelyben szokásos tartózkodási helye van.
- c) Abban az esetben, ha a személynek mindkét Szerződő Államban van, vagy a Szerződő Államok egyikében sincs szokásos tartózkodási helye, úgy abban a Szerződő Államban tekintendő illetőséggel bírónak, amelynek állampolgára.
- d) Ha a személy mindkét Szerződő Államnak, vagy egyik Szerződő Államnak sem állampolgára, úgy a Szerződő Államok a 24. cikk szerint járnak el.

(3) Amennyiben más, mint egy természetes személy az (1) bekezdés szerint mindkét Szerződő Államban illetőséggel bír, úgy abban a Szerződő Államban tekintendő illetőséggel bírónak, amelyben székhelye alapján adóköteles.

### 5. Cikk. TELEPHELY

(1) A jelen Egyezmény értelmében a „telephely” kifejezés állandó üzleti illetőleg termelőberendezést jelent, amelyben a vállalkozás tevékenységét egészben vagy részben kifejti.

(2) A „telephely” kifejezés magában foglalja különösen:

- a) a vezetés helyét,
- b) a fiókot,
- c) a kirendeltséget,
- d) a gyártelepet,
- e) a műhelyt,
- f) a bányát, a kőfejtőt vagy a föld kincseinek kiaknázására szolgáló más telepet,
- g) az olyan építési kivitelezést vagy szerelést, amelynek időtartama két évet meghalad.

(3) Nem tekintendők telephelynek:

- a) azok a berendezések, amelyeket kizárólag a vállalkozás javainak vagy áruinak raktározására, kiállítására vagy kiszolgáltatására használnak;
- b) a vállalkozás javainak vagy áruinak olyan készletei, amelyeket kizárólag raktározás, kiállítás vagy kiszolgáltatás céljából tartanak;
- c) a vállalkozás javainak vagy áruinak olyan készletei, amelyeket kizárólag abból a célból tartanak, hogy azokat egy másik vállalkozás megmunkálja vagy feldolgozza;
- d) az állandó üzleti berendezés, amelyet kizárólag abból a célból tartanak fenn, hogy a vállalkozás részére javakat vagy árukat vásároljanak vagy információkat szerezzenek;
- e) az állandó üzleti berendezés, amelyet kizárólag abból a célból tartanak fenn, hogy a vállalkozást reklámozzák, információkat adjanak, tudományos kutatást végezzenek vagy hasonló tevékenységet folytassanak, amely előkészítő vagy kiegészítő jellegű.

(4) Amennyiben egy személy—kivéve az (5) bekezdés értelmében a független képviselőt—az egyik Szerződő Államban a másik Szerződő Államban vállalkozása érdekében tevékenykedik, úgy az előbb említett államban akkor adott a telephely, ha a személynek meghatalmazása van a vállalkozás nevében szerződéseket kötni és meghatalmazásával ebben az államban rendszeresen él, kivéve, ha tevékenysége javaknak vagy áruknak a vállalkozás részére való vételére korlátozódik.

(5) Az egyik Szerződő Állam vállalkozását nem lehet úgy tekinteni, mintha annak a másik Szerződő Államban telephelye volna, csupán azért, mert tevékenységét ott alkusz, bizományos vagy más független képviselő útján fejti ki, amennyiben ezek a személyek rendes üzleti tevékenységük keretében járnak el.

(6) Egyedül azáltal, hogy az egyik Szerződő Államban illetőséggel bíró jogi személy egy olyan jogi személyt ural vagy azt egy olyan jogi személy uralja, amely a másik Szerződő Államban illetőséggel bír vagy ott (akár telephely útján, akár más módon) fejti ki tevékenységét, a két jogi személy egyike sem lesz a másik telephelye.

### 6. Cikk. INGATLANVAGYONBÓL SZÁRMAZÓ JÖVEDELEM

(1) Az ingatlanvagyonból származó jövedelem abban a Szerződő Államban adóztható, amelyben ez a vagyon fekszik.

(2) Az „ingatlanvagon” kifejezést annak a Szerződő Államnak a joga szerint kell meghatározni, amelyben a vagyon fekszik. A kifejezés minden esetben magában foglalja az ingatlanvagon tartozékát, a mező- és erdőgazdasági üzemek élő és holt felszerelését, azokat a jogokat, amelyekre a földterületekre vonatkozó magánjogi előírások nyerne alkalmazást, az ingatlanvagon használati jogát, valamint az ásványlelőhelyeknek, forrásoknak és a föld más kincseinek kiaknázásáért vagy kiaknázásának jogáért járó változó vagy állandó térítésekre vonatkozó jogokat; hajók és légi járművek nem tekintendők ingatlanvagonnak.

(3) Az (1) bekezdés az ingatlanvagon közvetlen használatából, bérbeadásából, vagy haszonbérbeadásából, valamint a használat minden más fajtájából származó jövedelemre érvényes.

(4) Az (1) és (3) bekezdés a vállalkozás ingatlanvagonából származó jövedelmére és a szabadfoglalkozás gyakorlására szolgáló ingatlanvagonból származó jövedelemre is érvényes.

#### 7. Cikk. VÁLLALKOZÁSI NYERESÉG

(1) Az egyik Szerződő Állam vállalkozásának nyeresége csak ebben az államban adóztatható, kivéve ha a vállalkozás tevékenységét a másik Szerződő Államban egy ott lévő telephely útján fejt ki. Amennyiben a vállalkozás ily módon fejt ki tevékenységét, úgy a vállalkozás nyeresége a másik államban adóztatható, azonban csak olyan mértékben, amilyen mértékben az ennek a telephelynek tudható be.

(2) Ha az egyik Szerződő Állam vállalkozása tevékenységét a másik Szerződő Államban egy ott lévő telephely útján fejt ki, úgy ennek a telephelynek mindegyik Szerződő Államban azokat a nyereségeket kell betudni, amelyet akkor érhetett volna el, ha azonos vagy hasonló tevékenységet, azonos vagy hasonló feltételek mellett mint önálló vállalkozás fejtett volna ki és azzal a vállalkozással lebonyolított forgalmában, amelynek telephelye, teljesen független lett volna.

(3) A telephely nyereségének megállapításánál az e telephely miatt felmerült költségek, beleértve az üzletvezetési és általános ügyviteli költségeket, levonhatók, tekintet nélkül arra, hogy abban az államban merültek-e fel, ahol a telephely fekszik, vagy máshol.

(4) Javaknak és áruknek a vállalkozás részére történő pusztta vásárlása alapján a telephelynek nem számítható be nyereség.

(5) Amennyiben a nyereségekhez olyan jövedelem tartozik, amellyel a jelen Egyezmény más cikkei foglalkoznak, úgy azoknak a cikkeknél rendelkezéseit a jelen cikk rendelkezései nem érintik.

(6) A jelen cikk rendelkezései alkalmazandók olyan nyereségrészesedésre is, amely egy vállalkozásban csendes társként való érdekeltségből származik.

#### 8. Cikk. HAJÓZÁS ÉS LÉGI FORGALOM

(1) Az egyik Szerződő Államban illetőséggel bíró személy tengeri hajóknak vagy légi járműveknek a nemzetközi forgalomban való üzemeltetéséből származó nyeresége után csak ebben a Szerződő Államban adóztatható.

(2) Az egyik Szerződő Államban illetőséggel bíró személy belvizi hajóknak a nemzetközi forgalomban való üzemeltetéséből származó nyeresége után csak ebben a Szerződő Államban adóztatható.

(3) Az (1) és (2) bekezdések akkor is érvényesek, ha a vállalkozásnak a másik állam területén személyek vagy áruk szállítására ügynöksége van. Ez azonban csak

olyan tevékenységre érvényes, amely közvetlenül a légiforgalommal és hajózással függ össze, beleértve a kiés beszállítási szolgáltatást.

(4) Jelen cikk rendelkezései érvényesek légiforgalmi vállalkozások üzem-közösségben való részvételére is függetlenül attól, hogy a forgalmat saját vagy bérelt járművekkel bonyolítják le.

#### 9. Cikk. KAPCSOLT VÁLLALKOZÁSOK

Amennyiben

- a) az egyik Szerződő Állam vállalkozása közvetlenül vagy közvetve a másik Szerződő Állam vállalkozásának üzemeltetésében, ellenőrzésében vagy tőkéjében részesedik, vagy
- b) ugyanazok a személyek közvetlenül vagy közvetve az egyik Szerződő Állam vállalkozásának és a másik Szerződő Állam vállalkozásának üzemeltetésében, ellenőrzésében vagy tőkéjében részesednek

és ezekben az esetekben a két vállalkozás egymás között kereskedelmi vagy pénzügyi kapcsolataikra tekintettel olyan feltételekben állapodnak meg, vagy olyan feltételeket szabnak, amelyek eltérnek azoktól, amelyekben független vállalkozások egymással megállapodnának, úgy az a nyereség, amelyet a vállalkozások egyike ezen feltételek nélkül elért volna, ezen feltételek miatt azonban nem ért el, ennek a vállalkozásnak a nyereségéhez hozzászámítható és megfelelően megadóztatható.

#### 10. Cikk. OSZTALÉK

(1) Az osztalék, amelyet az egyik Szerződő Államban illetőséggel bíró jogi személy a másik Szerződő Államban illetőséggel bíró személynek fizet, a másik államban adóztatható.

(2) Ez az osztalék mindamellettt abban a Szerződő Államban, amelyben az osztalékot fizető jogi személy illetőséggel bír, ennek az államnak a joga szerint megadóztatható; az adó azonban az osztalék bruttó összegének 10%-át nem haladhatja meg.

Ez a bekezdés nem érinti a jogi személy adóztatását azon nyereség vonatkozásában, amelyből az osztalékot fizetik.

(3) A jelen cikkben használt „osztalék” kifejezés részvényekből, élvezeti részvényekből vagy élvezeti jegyekből, bányarészjegyekből, alapítói érdekeltségből vagy nyereségrészesedést biztosító más jogokból—kivéve a követeléseket—származó jövedelmet, valamint egyéb társasági érdekeltségből származó olyan jövedelmet jelent, amely annak az államnak az adójoga szerint, amelyben a nyereséget felosztó jogi személy illetőséggel bír, a részvényekből származó jövedelemmel azonos elbírálás alá esik.

(4) Az (1) és (2) bekezdés nem alkalmazandó, ha az osztalék egyik Szerződő Államban illetőséggel bíró kedvezményezettjének a másik Szerződő Államban, amelyben az osztalékot fizető jogi személy illetőséggel bír, telephelye van és az érdekeltség, amely után az osztalékot fizetik, ténylegesen ehhez a telephelyhez tartozik. Ebben az esetben a 7. cikket kell alkalmazni.

(5) Ha az egyik Szerződő Államban illetőséggel bíró jogi személy nyereséget vagy jövedelmet élvez a másik Szerződő Államból, úgy ez a másik állam nem adóztathatja meg sem az osztalékot, amelyet a jogi személy nem ebben a másik államban illetőséggel bíró személyeknek fizet, sem a jogi személy nyereségét nem veheti a fel nem osztott nyereség adója alá, még akkor sem, ha a kifizetett osztalék vagy a fel

nem osztott nyereség egészben vagy részben a másik államban elért nyereségből vagy jövedelemből áll.

### 11. Cikk. KAMAT

(1) A kamat, amely az egyik Szerződő Államból származik és amelyet a másik Szerződő Államban illetőséggel bíró személynek fizetnek, csak a másik államban adóztatható.

(2) Az ebben a cikkben használt „kamat” kifejezés állami kölcsönökből, kötvényekből, még akkor is, ha azok a földterületre bejegyzett jelzálogjoggal vannak biztosítva vagy nyereségrészesedéssel vannak kiállítva, és mindenfajta követelésből származó jövedelmet, valamint minden más olyan jövedelmet jelent, amely annak az államnak az adójoga szerint, amelyből származik, a kölcsönből származó jövedelemmel azonos elbírálás alá esik.

(3) Az (1) bekezdés nem alkalmazandó, ha a kamat egyik Szerződő Államban illetőséggel bíró kedvezményezettjének a másik Szerződő Államban, amelyből a kamat származik, telephelye van és a követelés, amely után a kamatot fizetik, ténylegesen ehhez a telephelyhez tartozik. Ebben az esetben a 7. cikket kell alkalmazni.

(4) Ha az adós és hitelező, vagy mindegyikük és egy harmadik személy között különleges kapcsolatok állnak fenn és ezért a fizetett kamat az alapját képező követeléshez mérten meghaladja azt az összeget, amelyben az adós és a hitelező e kapcsolatok nélkül megállapodott volna, ugy ezt a cikket csak ezen utóbbi összegre kell alkalmazni. Ebben az esetben a többletösszeg mindegyik Szerződő Állam joga szerint és a jelen Egyezmény más rendelkezéseinek figyelembe vételével adóztatható.

### 12. Cikk. LICENCIJ

(1) A licencdíj, amely az egyik Szerződő Államból származik és amelyet a másik Szerződő Államban illetőséggel bíró személynek fizetnek, csak a másik államban adóztatható.

(2) Az ebben a cikkben használt „licencdíj” kifejezés azt a bármilyen jellegű térítést jelenti, amelyet irodalmi, művészeti vagy tudományos művek, beleértve a mozgóképfilmeket és a televíziós filmeket, szerzői jogának, szabadalmak, védjegyek, minták vagy modellek, tervek, titkos formulák vagy eljárások használatáért vagy használati jogáért, vagy ipari, kereskedelmi vagy tudományos felszerelések használatáért vagy használati jogáért, vagy ipari, kereskedelmi vagy tudományos tapasztalatok közléséért fizetnek.

(3) Az (1) bekezdés nem alkalmazandó, ha a licencdíj egyik Szerződő Államban illetőséggel bíró kedvezményezettjének a másik Szerződő Államban, amelyből a licencdíj származik, telephelye van és a jogok vagy vagyoni értékek, amelyekért a licencdíjat fizetik, ténylegesen ehhez a telephelyhez tartoznak. Ebben az esetben a 7. cikket kell alkalmazni.

(4) Ha az adós és hitelező, vagy mindegyikük és egy harmadik személy között különleges kapcsolatok állnak fenn és ezért a fizetett licencdíj, az alapját képező szolgáltatáshoz mérten, meghaladja azt az összeget, amelyben az adós és a hitelező e kapcsolatok nélkül megállapodott volna, ugy ezt a cikket csak ezen utóbbi összegre kell alkalmazni. Ebben az esetben a többletösszeg mindegyik Szerződő Állam joga szerint és a jelen Egyezmény más rendelkezéseinek figyelembe vételével adóztatható.

### 13. Cikk. ELIDEGENITÉSŐL SZÁRMAZÓ NYERESÉG

(1) A 6. cikk (2) bekezdésében meghatározott ingatlanvagyon elidegenítéséből származó nyereség abban a Szerződő Államban adóztatható, amelyben ez a vagyon fekszik.

(2) Az olyan ingó vagyon elidegenítéséből származó nyereség, amely az egyik Szerződő Állam vállalkozásának a másik Szerződő Államban lévő telephelye üzemi vagyont képezi, vagy amely egy olyan állandó berendezéshez tartozik, amellyel az egyik Szerződő Államban illetőséggel bíró személy szabad foglalkozás kifejtése céljából a másik Szerződő Államban rendelkezik, beleértve az olyan nyereséget, amelyet egy ilyen telephelynek (egyedül vagy az egész vállalkozással együtt történő) elidegenítésével vagy egy ilyen állandó berendezésnek az elidegenítésével érnek, a másik államban adóztatható. A 21. cikk (3) bekezdésében említett ingó vagyon elidegenítéséből származó nyereség azonban csak abban a Szerződő Államban adóztatható, amelyben ez az ingó vagyon a hivatkozott cikk szerint adóztatható.

(3) Az (1) és (2) bekezdésben nem említett vagyon elidegenítéséből származó nyereség csak abban a Szerződő Államban adóztatható, amelyben az elidegenítő illetőséggel bír.

### 14. Cikk. SZABAD FOGLALKOZÁS

(1) Az olyan jövedelem, amelyet az egyik Szerződő Államban illetőséggel bíró személy szabad foglalkozásból, vagy más hasonló jellegű önálló tevékenységből élvez, csak ebben az államban adóztatható, kivéve, ha a személy tevékenységének kifejtéséhez a másik Szerződő Államban rendszeresen állandó berendezéssel rendelkezik. Amennyiben a személy ilyen állandó berendezéssel rendelkezik, úgy a jövedelem a másik államban adóztatható, azonban csak annyiban, amennyiben az ennek az állandó berendezésnek tudható be.

(2) A „szabad foglalkozás” kifejezés magában foglalja különösen az önállóan kifejtett tudományos, irodalmi, művészeti, nevelési, oktatási vagy sporttevékenységet, valamint az orvosok, ügyvédek, mérnökök, építészek, fogorvosok és adószakértők önálló tevékenységét.

### 15. Cikk. NEM ÖNÁLLÓ MUNKA

(1) A 16., 17. és 18. cikkek fenntartásával a fizetés, a bér és más hasonló térítés, amelyet az egyik Szerződő Államban illetőséggel bíró személy nem önálló munkáért kap, csak ebben az államban adóztatható, kivéve, ha a munkát a másik államban végzik. Amennyiben a munkát ott végzik, úgy az ezért kapott térítés a másik államban adóztatható.

(2) Tekintet nélkül az (1) bekezdésre, az a térítés, amelyet az egyik Szerződő Államban illetőséggel bíró személy a másik Szerződő Államban végzett nem önálló munkáért kap, csak az először említett államban adóztatható, ha

- a) a térítést olyan munkaadó fizeti vagy olyan munkaadó nevében fizetik, aki nem bír illetőséggel a másik államban, és
- b) a térítést nem a munkaadónak a másik államban lévő telephelye vagy állandó berendezéseviseli és
- c) a kedvezményezett a másik államban a vonatkozó adózási évben összesen nem tartózkodik hosszabb ideig mint 183 nap.

(3) Tekintet nélkül ennek a cikknek előbbi rendelkezéseire, a nemzetközi forgalomban üzemeltetett tengeri hajó, légi jármű vagy belvízi hajózás lebonyo-



litására szolgáló hajó fedélzetén végzett nem önálló munkáért járó térítés abban a Szerződő Államban adóztatható, amelyben az a személy illetőséggel bír, aki a nyereséget a hajó vagy légi jármű üzemeltetéséből eléri.

*16. Cikk.* FELÜGYELŐBIZOTTSÁGI VAGY IGAZGATÓTANÁCSI TÉRÍTÉS

A felügyelőbizottsági vagy az igazgatótanácsi térítés és hasonló fizetés, amelyet az egyik Szerződő Államban illetőséggel bíró személy olyan minőségében élvez, mint a másik Szerződő Államban illetőséggel bíró jogi személy felügyelőbizottságának vagy igazgatótanácsának a tagja, a másik államban adóztatható.

*17. Cikk.* NYUGDIJ

A 18. cikk (1) bekezdésének fenntartásával a nyugdíj és hasonló térítés, amelyet az egyik Szerződő Államban illetőséggel bíró személynek korábbi, nem önálló munkáért fizetnek, csak ebben az államban adóztatható.

*18. Cikk.* KÖZSZOLGÁLAT

(1) A térítés, beleértve a nyugdíjat, amelyet az egyik Szerződő Állam vagy annak egyik területi köztestülete közvetlenül fizet, vagy ezen állam vagy a területi köztestület által létesített külön alapból fizetnek egy természetes személynek ezen államban vagy a területi köztestületnek közszolgálatban teljesített szolgálatért, ebben az államban adóztatható.

(2) A Szerződő Államok egyikének vagy egyik területi köztestületének kereskedelmi vagy ipari tevékenységével kapcsolatban teljesített szolgálatért járó térítésre és nyugdíjra a 15, 16 és 17 cikkek alkalmazandók.

*19. Cikk.* TANULÓK ÉS IPARI, KERESKEDELMI TANULÓK

Azt a fizetést, amelyet olyan tanuló vagy ipari, kereskedelmi tanuló kap ellátására, tanulmányaira vagy képzésére, aki az egyik Szerződő Államban illetőséggel bír, vagy azelőtt ott illetőséggel bírt és aki a másik Szerződő Államban kizárólag tanulmányi vagy képzési célból tartózkodik, a másik államban nem adóztatják, amennyiben ez a fizetés részére a másik államon kívül lévő forrásokból folyik be.

*20. Cikk.* KIFEJEZETTEN NEM EMLITETT JÓVEDELEM

Az egyik Szerződő Államban illetőséggel bíró személynek az előző cikkekben kifejezetten nem említett jövedelme csak ebben az államban adóztatható.

*21. Cikk.* A VAGYON MEGADÓZTATÁSA

(1) A 6. cikk (2) bekezdésében meghatározott ingatlanvagyon abban a Szerződő Államban adóztatható, amelyben ez a vagyon fekszik.

(2) Az ingó vagyon, amely egy vállalkozás telephelyének üzemi vagyonát képezi vagy szabad foglalkozás gyakorlására szolgáló állandó berendezéshez tartozik, abban a Szerződő Államban adóztatható, amelyben a telephely vagy az állandó berendezés van.

(3) A nemzetközi forgalomban üzemeltetett hajók és légi járművek, valamint az az ingó vagyon, amely ezen hajók és légi járművek üzemeltetésére szolgál, csak abban a Szerződő Államban adóztatható, amelyben az a személy illetőséggel bír, aki a hajó vagy a légi jármű üzemeltetéséből a nyereséget eléri.

(4) Az egyik Szerződő Államban illetőséggel bíró személy minden más vagyonrésze csak ebben az államban adóztatható.

## 22. Cikk. KETTŐS ADÓZTATÁS ELKERÜLÉSE

(1) Amennyiben az egyik Szerződő Államban illetőséggel bíró személy jövedelmet-élvez vagy vagyona van és ez a jövedelem vagy ez a vagyon a jelen Egyezmény szerint a másik Szerződő Államban adóztatható, úgy az először említett állam, a (2) bekezdés fenntartásával, ezt a jövedelmet vagy ezt a vagyont kiveszi az adóztatás alól; ez az állam azonban ennek a személynek a többi jövedelmére vagy a többi vagyonára történő adómegállapításnál azt az adótételt alkalmazhatja, amely alkalmazandó lenne, ha az a jövedelem vagy az a vagyon nem lenne kivéve az adóztatás alól.

(2) Amennyiben az egyik Szerződő Államban illetőséggel bíró személy olyan jövedelmet élvez, amely a 10. cikk szerint a másik Szerződő Államban adóztatható, úgy az először említett állam beszámítja a személy jövedelméből beszedendő adóba azt az összeget, amely megfelel a másik Szerződő Államban fizetett adónak. A beszámítandó összeg azonban nem haladhatja meg a beszámítás előtt megállapított adónak azt a részét, amely arra a jövedelemre esik, amelyet a másik Szerződő Államból élveznek.

## 23. Cikk. EGYENLŐ ELBÁNÁS

(1) Az egyik Szerződő Állam állampolgárai a másik Szerződő Államban nem vethetők sem olyan adóztatás, sem pedig az azzal összefüggő olyan kötelezettség alá, amely más vagy terhesebb mint az az adóztatás és az azzal összefüggő kötelezettségek, amelyeknek a másik állam állam-polgárai azonos körülmények között alá vannak vagy alá lehetnek vetve.

(2) Az „állampolgár” kifejezés jelenti:

- a) mindazon természetes személyeket, akik az egyik Szerződő Állam állampolgárságával rendelkeznek;
- b) mindazon jogi személyeket, személyi társaságokat és más személyi egyesüléseket, amelyeket az egyik Szerződő Államban érvényes jog szerint létesítettek.

(3) Az egyik Szerződő Állam vállalkozásának a másik Szerződő Államban lévő telephelyét a másik államban nem lehet kedvezőtlenebbül adóztatni, mint a másik állam azonos tevékenységet folytató vállalkozását.

Ez a rendelkezés nem értelmezendő akként, mintha az egyik Szerződő Államot arra köteleznék, hogy a másik Szerződő Államban illetőséggel bíró személyeknek személyi állapot vagy családi terhek alapján olyan adómentes összegeket, adókedvezményeket és adómérsékléseket nyújtson, amelyeket a saját területén illetőséggel bíró személyeknek nyújt.

(4) Az egyik Szerződő Állam vállalkozása, amelynek tőkéje teljesen vagy részben, közvetlenül vagy közvetve a másik Szerződő Államban illetőséggel bíró egy vagy több személy tulajdonában vagy ellenőrzése alatt van, az elsőként említett államban nem vethető sem olyan adóztatás, sem pedig azzal összefüggő olyan kötelezettség alá, amely más vagy terhesebb mint az az adóztatás és az azzal összefüggő kötelezettségek, amelyeknek az elsőként említett állam más hasonló vállalkozása alá van vagy alá lehet vetve.

(5) Ebben a cikkben az „adóztatás” kifejezés bármilyen fajta és megnevezésű adót jelent.

(6) Megállapítást nyer, hogy a magyar szocialista gazdálkodó szervezetek eltérő adóztatása nem mond ellent a jelen cikk rendelkezéseinek.

#### 24. Cikk. EGYEZTETŐ ELJÁRÁS

(1) Ha az egyik Szerződő Államban illetőséggel bíró személy véleménye szerint az egyik Szerződő Állam vagy mindkét Szerződő Állam intézkedései ránézve olyan adóztatáshoz vezetnek vagy vezetnek, amely nem felel meg a jelen Egyezménynek, ugy ezen államok belső joga szerinti jogorvoslat csorbitása nélkül ügyét előterjesztheti azon Szerződő Állam illetékes hatóságához, amelyben illetőséggel bír.

(2) Ha az illetékes hatóság a kifogást jogosnak találja és maga nincs abban a helyzetben, hogy kielégítő megoldást találjon, úgy törekedni fog az ügyet a másik Szerződő Állam illetékes hatóságával egyetértésben úgy rendezni, hogy az Egyezménynek meg nem felelő adóztatás elkerülhető legyen.

(3) A Szerződő Államok illetékes hatóságai törekedni fognak a nehézségeket vagy kétségeket, amelyek az Egyezmény értelmezésénél vagy alkalmazásánál felmerülnek, kölcsönös egyetértéssel eloszlatni. Tanácskozhatnak közösen arról is, hogy miként lehet a kettős adóztatást olyan esetekben, amelyeket az Egyezmény nem tartalmaz, elkerülni.

(4) A Szerződő Államok illetékes hatóságai az előző bekezdések értelmében létrehozandó egyetértés elérése céljából egymással közvetlenül érintkezhetnek. Amennyiben szóbeli véleménycsere az egyetértés elérése érdekében célszerűnek látszik, úgy az ilyen véleménycsere lefolytatható olyan bizottságban, amely a Szerződő Államok illetékes hatóságainak képviselőiből áll.

#### 25. Cikk. TAJÉKOZTATÁSCSERE

(1) A Szerződő Államok illetékes hatóságai ki fogják cserélni a jelen Egyezmény végrehajtásához szükséges tájékoztatásokat. A Szerződő Államok illetékes hatóságai azonban nincsenek arra kötelezve, hogy olyan felvilágosítást adjanak, amelyhez irat a pénzügyi hatóságoknak nem áll rendelkezésre, hanem külön kutatásra lenne szükség. Az így kicserélt valamennyi információt titokban kell tartani és csak olyan személyeknek vagy hatóságoknak lehet hozzáférhetővé tenni, amelyek az Egyezmény alá eső adók kivetésével vagy beszedésével foglalkoznak.

(2) Az (1) bekezdés semmiesetre sem értelmezhető úgy, mintha az a Szerződő Államok egyikét kötelezné:

- a) olyan államigazgatási intézkedések hozatalára, amelyek ennek vagy a másik Szerződő Államnak a törvényeitől vagy államigazgatási gyakorlatától eltérnek;
- b) olyan adatok átadására, amelyek ennek vagy a másik Szerződő Államnak törvényei szerint vagy rendes igazgatási eljárásában nem szerezhetők be;
- c) olyan tájékoztatás adására, amely kereskedelmi, üzleti, ipari vagy foglalkozási titkot vagy üzleti eljárást adna ki, vagy amelynek a közlése ellentmondana a közrendnek.

#### 26. Cikk. DIPLOMÁCIAI ÉS KONZULI TISZTVISELŐK

A jelen Egyezmény nem érinti a diplomáciai vagy konzuli képviselők tagjainak adózási kiváltságait, amelyek a nemzetközi jog általános szabályai szerint vagy külön megegyezések alapján őket megilletik.

#### 27. Cikk. HATÁLYBA LÉPÉS

(1) A jelen Egyezményt mindkét Szerződő Állam jogrendjének megfelelően meg kell erősíteni. A megerősítő okiratokat Budapesten mielőbb ki kell cserélni.

(2) Az Egyezmény 60 nappal a megerősítésről szóló okiratok kicserélése után lép hatályba.

28. *Cikk.* HATÁLYBALÉPÉS KEZDETE

A jelen Egyezmény rendelkezései minden olyan adózási évre alkalmazandók, amelyek azon év december 31-e után kezdődnek, amelyben a megerősítésről szóló okiratok kicserélése megtörtént.

29. *Cikk.* HATÁLYVESZTÉS

A jelen Egyezmény addig marad hatályban, ameddig a Szerződő Államok egyike azt fel nem mondja.

Mindegyik Szerződő Állam felmondhatja az Egyezményt írásban diplomáciai uton bármely naptári év végére 6 hónapos határidő betartásával. Ebben az esetben az Egyezmény már nem alkalmazandó azokra az adózási időszakokra, amelyek annak a naptári évnél a vége után kezdődnek, amelynek a végére a felmondás történt.

ENNEK HITELELÉUL a meghatalmazottak a jelen Egyezményt aláírták és pecsétjükkel ellátták.

KÉSZÜLT Bécsben, 1975. február 25. két eredeti példányban, magyar és német nyelven, mindkét szöveg egyaránt hiteles.

[*Signed—Signé*]<sup>1</sup>

A Magyar Népköztársaság nevében

Az Osztrák Köztársaság nevébe:

[*Signed—Signé*]<sup>2</sup>

---

<sup>1</sup> Signed by Dr. Lajos Faluvégi—Signé par Lajos Faluvégi.

<sup>2</sup> Signed by Dr. Hannes Androsch—Signé par Hannes Androsch.

[GERMAN TEXT — TEXTE ALLEMAND]

ABKOMMEN ZWISCHEN DER UNGARISCHEN VOLKSREPUBLIK  
UND DER REPUBLIK ÖSTERREICH ZUR VERMEIDUNG DER  
DOPPELBESTEuerung AUF DEM GEBIETE DER STEUERN  
VOM EINKOMMEN, ERTRAG UND VOM VERMÖGEN

Die Ungarische Volksrepublik und die Republik Österreich, von dem Wunsche geleitet, die Doppelbesteuerung auf dem Gebiete der Steuern vom Einkommen, Ertrag und vom Vermögen zu vermeiden, sind übereingekommen, das folgende Abkommen abzuschließen:

*Artikel 1. PERSÖNLICHER ANWENDUNGSBEREICH*

Dieses Abkommen gilt für Personen, die in einem Vertragsstaat oder in beiden Vertragsstaaten ansässig sind.

*Article 2. UNTER DAS ABKOMMEN FALLENDE STEUERN*

(1) Dieses Abkommen gilt für Steuern, die nach der Gesetzgebung jedes der beiden Vertragsstaaten unmittelbar vom Einkommen, Ertrag und vom Vermögen für die Vertragsstaaten oder ihre Gebietskörperschaften erhoben werden.

(2) Steuern im Sinne dieses Abkommens sind:

1. in der Ungarischen Volksrepublik:
  - a) die allgemeine Einkommensteuer;
  - b) die Einkommensteuer der eine geistige Tätigkeit ausübenden Personen;
  - c) die Einkommensteuer der landwirtschaftlichen Bevölkerung;
  - d) die Gewinnsteuer und betriebliche Sondersteuer;
  - e) die Gewinnsteuer der wirtschaftlichen Assoziationen mit ausländischer Beteiligung;
  - f) die Haussteuer;
  - g) die Hauswertsteuer;
  - h) die Grundsteuer;
  - i) der Beitrag zur Förderung des Wachstums der Gemeinden;
  - j) die Gebühr für die Dividenden- und Gewinnauszahlungen der Handelsgesellschaften;
2. in der Republik Österreich:
  - a) die Einkommensteuer;
  - b) die Körperschaftsteuer;
  - c) die Aufsichtsratsabgabe;
  - d) die Vermögensteuer;
  - e) die Abgabe von Vermögen, die der Erbschaftssteuer entzogen sind;
  - f) die Gewerbesteuer einschließlich der Lohnsummensteuer;
  - g) die Grundsteuer;
  - h) die Abgabe von land- und forstwirtschaftlichen Betrieben;

- i) die Beiträge von land- und forstwirtschaftlichen Betrieben zum Ausgleichsfonds für Familienbeihilfen;
  - j) die Abgabe vom Bodenwert bei unbebauten Grundstücken.
- (3) Das Abkommen ist auf jede andere ihrem Wesen nach gleiche oder ähnliche Steuer anzuwenden, die nach seiner Unterzeichnung in einem der Vertragsstaaten neben den zur Zeit bestehenden Steuern oder an deren Stelle eingeführt wird.

#### *Artikel 3. ALLGEMEINE DEFINITIONEN*

(1) Im Sinne dieses Abkommens, wenn der Zusammenhang nichts anderes erfordert:

- a) umfaßt der Ausdruck „Person“ natürliche und juristische Personen;
- b) bedeuten die Ausdrücke „Unternehmen eines Vertragsstaates“ und „Unternehmen des anderen Vertragsstaates“, je nachdem, ein Unternehmen, das von einer in einem Vertragsstaat ansässigen Person betrieben wird, oder ein Unternehmen, das von einer in dem anderen Vertragsstaat ansässigen Person betrieben wird;
- c) bedeutet der Ausdruck „zuständige Behörde“:
  1. in der Ungarischen Volksrepublik: den Finanzminister,
  2. in der Republik Österreich: den Bundesminister für Finanzen.

(2) Bei Anwendung des Abkommens durch einen Vertragsstaat hat, wenn der Zusammenhang nichts anderes erfordert, jeder nicht anders definierte Ausdruck die Bedeutung, die ihm nach dem Recht dieses Staates über die Steuern zukommt, welche Gegenstand des Abkommens sind.

#### *Artikel 4. STEUERLICHER WOHNSITZ*

(1) Im Sinne dieses Abkommen bedeutet der Ausdruck „eine in einem Vertragsstaat ansässige Person“ eine Person, die nach dem Recht dieses Staates dort auf Grund ihres Wohnsitzes, ihres ständigen Aufenthalts, des Ortes ihrer Geschäftsführung oder eines anderen ähnlichen Merkmals steuerpflichtig ist.

(2) Ist nach Absatz 1 eine natürliche Person in beiden Vertragsstaaten ansässig, so gilt folgendes:

- a) die Person gilt als in dem Vertragsstaat ansässig, in dem sie über eine ständige Wohnstätte verfügt. Verfügt sie in beiden Vertragsstaaten über eine ständige Wohnstätte, so gilt sie als in dem Vertragsstaat ansässig, zu dem sie die engeren familiären und wirtschaftlichen Beziehungen hat (Mittelpunkt der Lebensinteressen).
- b) Kann nicht bestimmt werden, in welchem Vertragsstaat die Person den Mittelpunkt der Lebensinteressen hat, oder verfügt sie in keinem der Vertragsstaaten über eine ständige Wohnstätte, so gilt sie als in dem Vertragsstaat ansässig, in dem sie ihren gewöhnlichen Aufenthalt hat.
- c) Hat die Person ihren gewöhnlichen Aufenthalt in beiden Vertragsstaaten oder in keinem der Vertragsstaaten, so gilt sie als in dem Vertragsstaat ansässig, dessen Staatsangehörigkeit sie besitzt.
- d) Besitzt die Person die Staatsangehörigkeit beider Vertragsstaaten oder keines Vertragsstaates, so werden die Vertragsstaaten gemäß Artikel 24 vorgehen.

(3) Ist nach Absatz 1 eine andere als eine natürliche Person in beiden Vertragsstaaten ansässig, so gilt sie als in dem Vertragsstaat ansässig, in dem sie auf Grund ihres Sitzes steuerpflichtig ist.

*Artikel 5. BETRIEBSTÄTTE*

(1) Im Sinne dieses Abkommens bedeutet der Ausdruck „Betriebsstätte“ eine feste Geschäfts- oder Produktionseinrichtung, in der die Tätigkeit des Unternehmens ganz oder teilweise ausgeübt wird.

(2) Der Ausdruck „Betriebsstätte“ umfaßt insbesondere:

- a) einen Ort der Leitung,
- b) eine Zweigniederlassung,
- c) eine Geschäftsstelle,
- d) eine Fabrikationsstätte,
- e) eine Werkstatt,
- f) ein Bergwerk, einen Steinbruch oder eine andere Stätte der Ausbeutung von Bodenschätzen,
- g) eine Bauausführung oder Montage, deren Dauer zwei Jahre überschreitet.

(3) Als Betriebsstätten gelten nicht:

- a) Einrichtungen, die ausschließlich zur Lagerung, Ausstellung oder Auslieferung von Gütern oder Waren des Unternehmens benutzt werden;
- b) Bestände von Gütern oder Waren des Unternehmens, die ausschließlich zur Lagerung, Ausstellung oder Auslieferung unterhalten werden;
- c) Bestände von Gütern oder Waren des Unternehmens, die ausschließlich zu dem Zweck unterhalten werden, durch ein anderes Unternehmen bearbeitet oder verarbeitet zu werden;
- d) eine feste Geschäftseinrichtung, die ausschließlich zu dem Zweck unterhalten wird, für das Unternehmen Güter oder Waren einzukaufen oder Informationen zu beschaffen;
- e) eine feste Geschäftseinrichtung, die ausschließlich zu dem Zweck unterhalten wird, für das Unternehmen zu werben, Informationen zu erteilen, wissenschaftliche Forschung zu betreiben oder ähnliche Tätigkeiten auszuüben, die vorbereitender Art sind oder eine Hilfstätigkeit darstellen.

(4) Ist eine Person — mit Ausnahme eines unabhängigen Vertreters im Sinne des Absatzes 5 — in einem Vertragsstaat für ein Unternehmen des anderen Vertragsstaates tätig, so gilt eine in dem erstgenannten Staat gelegene Betriebsstätte als gegeben, wenn die Person eine Vollmacht besitzt, im Namen des Unternehmens Verträge abzuschließen, und die Vollmacht in diesem Staat gewöhnlich ausübt, es sei denn, daß sich ihre Tätigkeit auf den Einkauf von Gütern oder Waren für das Unternehmen beschränkt.

(5) Ein Unternehmen eines Vertragsstaates wird nicht schon deshalb so behandelt, als habe es eine Betriebsstätte in dem anderen Vertragsstaat, weil es dort seine Tätigkeit durch einen Makler, Kommissionär oder einen anderen unabhängigen Vertreter ausübt, sofern diese Personen im Rahmen ihrer ordentlichen Geschäftstätigkeit handeln.

(6) Allein dadurch, daß eine in einem Vertragsstaat ansässige juristische Person eine juristische Person beherrscht oder von einer juristischen Person beherrscht wird, die in dem anderen Vertragsstaat ansässig ist oder dort (entweder durch eine Betriebsstätte oder in anderer Weise) ihre Tätigkeit ausübt, wird eine der beiden juristischen Personen nicht zur Betriebsstätte der anderen.

*Artikel 6. EINKÜNFTE AUS UNBEWEGLICHEM VERMÖGEN*

(1) Einkünfte aus unbeweglichem Vermögen dürfen in dem Vertragsstaat besteuert werden, in dem dieses Vermögen liegt.

(2) Der Ausdruck „unbewegliches Vermögen“ bestimmt sich nach dem Recht des Vertragsstaates, in dem das Vermögen liegt. Der Ausdruck umfaßt in jedem Fall das Zubehör zum unbeweglichen Vermögen, das lebende und tote Inventar land- und forstwirtschaftlicher Betriebe, die Rechte, auf die die Vorschriften des Privatrechts über Grundstücke Anwendung finden, die Nutzungsrechte an unbeweglichem Vermögen sowie die Rechte auf veränderliche oder feste Vergütungen für die Ausbeutung oder das Recht auf Ausbeutung von Mineralvorkommen, Quellen und anderen Bodenschätzen; Schiffe und Luftfahrzeuge gelten nicht als unbewegliches Vermögen.

(3) Absatz 1 gilt für Einkünfte aus der unmittelbaren Nutzung, der Vermietung oder Verpachtung sowie jeder anderen Art der Nutzung unbeweglichen Vermögens.

(4) Die Absätze 1 und 3 gelten auch für Einkünfte aus unbeweglichem Vermögen eines Unternehmens und für Einkünfte aus unbeweglichem Vermögen, das der Ausübung eines freien Berufes dient.

*Artikel 7. UNTERNEHMENSGEWINNE*

(1) Gewinne eines Unternehmens eines Vertragsstaates dürfen nur in diesem Staat besteuert werden, es sei denn, daß das Unternehmen seine Tätigkeit im anderen Vertragsstaat durch eine dort gelegene Betriebsstätte ausübt. Übt das Unternehmen seine Tätigkeit in dieser Weise aus, so dürfen die Gewinne des Unternehmens in dem anderen Staat besteuert werden, jedoch nur insoweit, als sie dieser Betriebsstätte zugerechnet werden können.

(2) Übt ein Unternehmen eines Vertragsstaates seine Tätigkeit in dem anderen Vertragsstaat durch eine dort gelegene Betriebsstätte aus, so sind in jedem Vertragsstaat dieser Betriebsstätte die Gewinne zuzurechnen, die sie hätte erzielen können, wenn sie eine gleiche oder ähnliche Tätigkeit unter gleichen oder ähnlichen Bedingungen als selbständiges Unternehmen ausgeübt hätte und im Verkehr mit dem Unternehmen, dessen Betriebsstätte sie ist, völlig unabhängig gewesen wäre.

(3) Bei der Ermittlung der Gewinne einer Betriebsstätte werden die für diese Betriebsstätte entstandenen Aufwendungen, einschließlich der Geschäftsführungs- und allgemeinen Verwaltungskosten, zum Abzug zugelassen, gleichgültig, ob sie in dem Staat, in dem die Betriebsstätte liegt, oder anderswo entstanden sind.

(4) Auf Grund des bloßen Einkaufs von Gütern oder Waren für das Unternehmen wird einer Betriebsstätte kein Gewinn zugerechnet.

(5) Gehören zu den Gewinnen Einkünfte, die in anderen Artikeln dieses Abkommens behandelt werden, so werden die Bestimmungen jener Artikel durch die Bestimmungen dieses Artikels nicht berührt.

(6) Die Bestimmungen dieses Artikels sind auch auf Gewinnanteile aus einer Beteiligung als stiller Gesellschafter an einem Unternehmen anzuwenden.

*Artikel 8. SCHIFFFAHRT UND LUFTFAHRT*

(1) Eine in einem Vertragsstaat ansässige Person darf mit Gewinnen aus dem Betrieb von Seeschiffen oder Luftfahrzeugen im internationalen Verkehr nur in diesem Vertragsstaat besteuert werden.



(2) Eine in einem Vertragstaat ansässige Person darf mit Gewinnen aus dem Betrieb von Binnenschiffen im internationalen Verkehr nur in diesem Vertragstaat besteuert werden.

(3) Die Absätze 1 und 2 gelten auch, wenn das Unternehmen im Gebiet des anderen Staates eine Agentur für die Beförderung von Personen oder Waren betreibt. Dies gilt jedoch nur für Tätigkeiten, die unmittelbar mit der Luftfahrt und Schifffahrt, einschließlich des Zubringerdienstes zusammenhängen.

(4) Die Bestimmungen dieses Artikels gelten auch für Beteiligungen von Unternehmen der Luftfahrt an einer Betriebsgemeinschaft, unabhängig davon, ob der Verkehr mit eigenen oder gecharterten Fahrzeugen durchgeführt wird.

#### *Artikel 9. VERBUNDENE UNTERNEHMEN*

Wenn

- a) ein Unternehmen eines Vertragstaates unmittelbar oder mittelbar an der Geschäftsleitung, der Kontrolle oder am Kapital eines Unternehmens des anderen Vertragstaates beteiligt ist, oder
- b) dieselben Personen unmittelbar oder mittelbar an der Geschäftsleitung, der Kontrolle oder am Kapital eines Unternehmens eines Vertragstaates und eines Unternehmens des anderen Vertragstaates beteiligt sind,

und in diesen Fällen zwischen den beiden Unternehmen hinsichtlich ihrer kaufmännischen oder finanziellen Beziehungen Bedingungen vereinbart oder auferlegt werden, die von denen abweichen, die unabhängige Unternehmen miteinander vereinbaren würden, so dürfen die Gewinne, die eines der Unternehmen ohne diese Bedingungen erzielt hätte, wegen dieser Bedingungen aber nicht erzielt hat, den Gewinnen dieses Unternehmens zugerechnet und entsprechend besteuert werden.

#### *Artikel 10. DIVIDENDEN*

(1) Dividenden, die eine in einem Vertragstaat ansässige juristische Person an eine in dem anderen Vertragstaat ansässige Person zahlt, dürfen in dem anderen Staat besteuert werden.

(2) Diese Dividenden dürfen jedoch in dem Vertragstaat, in dem die Dividenden zahlende juristische Person ansässig ist, nach dem Recht dieses Staates besteuert werden, die Steuer darf aber 10 vom Hundert des Bruttobetrag der Dividenden nicht übersteigen.

Dieser Absatz berührt nicht die Besteuerung der juristischen Person in bezug auf die Gewinne, aus denen die Dividenden gezahlt werden.

(3) Der in diesem Artikel verwendete Ausdruck „Dividenden“ bedeutet Einkünfte aus Aktien, Genußaktien, oder Genußscheinen, Kuxen, Gründeranteilen oder anderen Rechten — ausgenommen Forderungen — mit Gewinnbeteiligung sowie aus sonstigen Gesellschaftsanteilen stammende Einkünfte, die nach dem Steuerrecht des Staates, in dem die ausschüttende juristische Person ansässig ist, den Einkünften aus Aktien gleichgestellt sind.

(4) Die Absätze 1 und 2 sind nicht anzuwenden, wenn der in einem Vertragstaat ansässige Empfänger der Dividenden in dem anderen Vertragstaat, in dem die Dividenden zahlende juristische Person ansässig ist, eine Betriebstätte hat und die Beteiligung, für die die Dividenden gezahlt werden, tatsächlich zu dieser Betriebstätte gehört. In diesem Fall ist Artikel 7 anzuwenden.

(5) Bezieht eine in einem Vertragstaat ansässige juristische Person Gewinne oder Einkünfte aus dem anderen Vertragstaat, so darf dieser andere Staat weder die Dividenden besteuern, die die juristische Person an nicht in diesem anderen Staat ansässige Personen zahlt, noch Gewinne der juristischen Person einer Steuer für nicht-ausgeschüttete Gewinne unterwerfen, selbst wenn die gezahlten Dividenden oder die nichtausgeschütteten Gewinne ganz oder teilweise aus in dem anderen Staat erzielten Gewinnen oder Einkünften bestehen.

#### *Artikel 11. ZINSEN*

(1) Zinsen, die aus einem Vertragstaat stammen, und an eine in dem anderen Vertragstaat ansässige Person gezahlt werden, dürfen nur in dem anderen Staat besteuert werden.

(2) Der in diesem Artikel verwendete Ausdruck „Zinsen“ bedeutet Einkünfte aus öffentlichen Anleihen, aus Obligationen, auch wenn sie durch Pfandrechte an Grundstücken gesichert oder mit einer Gewinnbeteiligung ausgestattet sind, und aus Forderungen jeder Art sowie alle anderen Einkünfte, die nach dem Steuerrecht des Staates, aus dem sie stammen, den Einkünften aus Darlehen gleichgestellt sind.

(3) Absatz 1 ist nicht anzuwenden, wenn der in einem Vertragstaat ansässige Empfänger der Zinsen in dem anderen Vertragstaat, aus dem die Zinsen stammen, eine Betriebsstätte hat und die Forderung, für die die Zinsen gezahlt werden, tatsächlich zu dieser Betriebsstätte gehört. In diesem Fall ist Artikel 7 anzuwenden.

(4) Bestehen zwischen Schuldner und Gläubiger oder zwischen jedem von ihnen und einem Dritten besondere Beziehungen und übersteigen deshalb die gezahlten Zinsen, gemessen an der zugrundeliegenden Forderung, den Betrag, den Schuldner und Gläubiger ohne diese Beziehungen vereinbart hätten, so wird dieser Artikel nur auf diesen letzten Betrag angewendet. In diesem Fall kann der übersteigende Betrag nach dem Recht jedes Vertragstaates und unter Berücksichtigung der anderen Bestimmungen dieses Abkommens besteuert werden.

#### *Artikel 12. LIZENZGEBÜHREN*

(1) Lizenzgebühren, die aus einem Vertragstaat stammen und an eine in dem anderen Vertragstaat ansässige Person gezahlt werden, dürfen nur in dem anderen Staat besteuert werden.

(2) Der in diesem Artikel verwendete Ausdruck „Lizenzgebühren“ bedeutet Vergütungen jeder Art, die für die Benutzung oder für das Recht auf Benutzung von Urheberrechten an literarischen, künstlerischen oder wissenschaftlichen Werken, einschließlich kinematographischer Filme und Fernsehfilme, von Patenten, Marken, Mustern oder Modellen, Plänen, geheimen Formeln oder Verfahren oder für die Benutzung oder das Recht auf Benutzung gewerblicher, kaufmännischer oder wissenschaftlicher Ausrüstungen oder für die Mitteilung gewerblicher, kaufmännischer oder wissenschaftlicher Erfahrungen gezahlt werden.

(3) Absatz 1 ist nicht anzuwenden, wenn der in einem Vertragstaat ansässige Empfänger der Lizenzgebühren in dem anderen Vertragstaat, aus dem die Lizenzgebühren stammen, eine Betriebsstätte hat und die Rechte oder Vermögenswerte, für die die Lizenzgebühren gezahlt werden, tatsächlich zu dieser Betriebsstätte gehören. In diesem Fall ist Artikel 7 anzuwenden.

(4) Bestehen zwischen Schuldner und Gläubiger oder zwischen jedem von ihnen und einem Dritten besondere Beziehungen und übersteigen deshalb die gezahlten Lizenzgebühren, gemessen an der zugrundeliegenden Leistung, den Betrag, den

Schuldner und Gläubiger ohne diese Beziehungen vereinbart hätten, so wird dieser Artikel nur auf diesen letzten Betrag angewendet. In diesem Fall darf der übersteigende Betrag nach dem Recht jedes Vertragsstaates und unter Berücksichtigung der anderen Bestimmungen dieses Abkommens besteuert werden.

#### *Artikel 13. VERÄUSSERUNGSGEWINNE*

(1) Gewinne aus der Veräußerung unbeweglichen Vermögens im Sinne des Artikels 6 Absatz 2 dürfen in dem Vertragsstaat besteuert werden, in dem dieses Vermögen liegt.

(2) Gewinne aus der Veräußerung beweglichen Vermögens, das Betriebsvermögen einer Betriebsstätte darstellt, die ein Unternehmen eines Vertragsstaates in dem anderen Vertragsstaat hat, oder das zu einer festen Einrichtung gehört, über die eine in einem Vertragsstaat ansässige Person für die Ausübung eines freien Berufes in dem anderen Vertragsstaat verfügt, einschließlich derartiger Gewinne, die bei der Veräußerung einer solchen Betriebsstätte (allein oder zusammen mit dem übrigen Unternehmen) oder einer solchen festen Einrichtung erzielt werden, dürfen in dem anderen Staat besteuert werden. Jedoch dürfen Gewinne aus der Veräußerung des in Artikel 21 Absatz 3 genannten beweglichen Vermögens nur in dem Vertragsstaat besteuert werden, in dem dieses bewegliche Vermögen nach dem angeführten Artikel besteuert werden darf.

(3) Gewinne aus der Veräußerung des in den Absätzen 1 und 2 nicht genannten Vermögens dürfen nur in dem Vertragsstaat besteuert werden, in dem der Veräußerer ansässig ist.

#### *Artikel 14. FREIE BERUFE*

(1) Einkünfte, die eine in einem Vertragsstaat ansässige Person aus einem freien Beruf oder aus sonstiger selbständiger Tätigkeit ähnlicher Art bezieht, dürfen nur in diesem Staat besteuert werden, es sei denn, daß die Person für die Ausübung ihrer Tätigkeit in dem anderen Vertragsstaat regelmäßig über eine feste Einrichtung verfügt. Verfügt sie über eine solche feste Einrichtung, so dürfen die Einkünfte in dem anderen Staat besteuert werden, jedoch nur insoweit, als sie dieser festen Einrichtung zugerechnet werden können.

(2) Der Ausdruck „freier Beruf“ umfaßt insbesondere die selbständig ausgeübte wissenschaftliche, literarische, künstlerische, erzieherische, unterrichtende oder sportliche Tätigkeit sowie die selbständige Tätigkeit der Ärzte, Rechtsanwälte, Ingenieure, Architekten, Zahnärzte und Steuerberater.

#### *Artikel 15. NICHTSELBSTÄNDIGE ARBEIT*

(1) Vorbehaltlich der Artikel 16, 17 und 18 dürfen Gehälter, Löhne und ähnliche Vergütungen, die eine in einem Vertragsstaat ansässige Person aus unselbständiger Arbeit bezieht, nur in diesem Staat besteuert werden, es sei denn, daß die Arbeit in dem anderen Vertragsstaat ausgeübt wird. Wird die Arbeit dort ausgeübt, so dürfen die dafür bezogenen Vergütungen in dem anderen Staat besteuert werden.

(2) Ungeachtet des Absatzes 1 dürfen Vergütungen, die eine in einem Vertragsstaat ansässige Person für eine in dem anderen Vertragsstaat ausgeübte unselbständige Arbeit bezieht, nur in dem erstgenannten Staat besteuert werden, wenn

a) die Vergütungen von einem Arbeitgeber oder für einen Arbeitgeber gezahlt werden, der nicht in dem anderen Staat ansässig ist, und

- b) die Vergütungen nicht von einer Betriebsstätte oder einer festen Einrichtung getragen werden, die der Arbeitgeber in dem anderen Staat hat und
- c) der Empfänger sich in dem anderen Staat insgesamt nicht länger als 183 Tage während des betreffenden Steuerjahres aufhält.

(3) Ungeachtet der vorstehenden Bestimmungen dieses Artikels dürfen Vergütungen für unselbständige Arbeit, die an Bord eines Seeschiffes, Luftfahrzeuges oder eines Schiffes, das der Binnenschifffahrt dient, im internationalen Verkehr ausgeübt wird, in dem Vertragsstaat besteuert werden, in dem die Person ansässig ist, die die Gewinne aus dem Betrieb des Schiffes oder Luftfahrzeuges erzielt.

#### *Artikel 16. AUFSICHTSRATS- ODER VERWALTUNGSRATSVERGÜTUNGEN*

Aufsichtsrats- oder Verwaltungsratsvergütungen und ähnliche Zahlungen, die eine in einem Vertragsstaat ansässige Person in ihrer Eigenschaft als Mitglied des Aufsichtsrats- oder Verwaltungsrates einer juristischen Person bezieht, die in dem anderen Vertragsstaat ansässig ist, dürfen in dem anderen Staat besteuert werden.

#### *Artikel 17. RUHEGEHÄLTER*

Vorbehaltlich des Artikels 18 Absatz 1 dürfen Ruhegehälter und ähnliche Vergütungen, die einer in einem Vertragsstaat ansässigen Person für frühere unselbständige Arbeit gezahlt werden, nur in diesem Staat besteuert werden.

#### *Artikel 18. ÖFFENTLICHE FUNKTIONEN*

(1) Vergütungen, einschließlich der Ruhegehälter, die von einem Vertragsstaat oder einer seiner Gebietskörperschaften unmittelbar oder aus einem von diesem Staat oder der Gebietskörperschaft errichteten Sondervermögen an eine natürliche Person für die diesem Staat oder der Gebietskörperschaft in Ausübung öffentlicher Funktionen erbrachten Dienste gezahlt werden, dürfen in diesem Staat besteuert werden.

(2) Auf Vergütungen oder Ruhegehälter für Dienstleistungen, die im Zusammenhang mit einer kaufmännischen oder gewerblichen Tätigkeit eines der Vertragsstaaten oder einer seiner Gebietskörperschaften erbracht werden, finden die Artikel 15, 16 und 17 Anwendung.

#### *Artikel 19. STUDENTEN UND LEHRLINGE*

Zahlungen, die ein Student oder Lehrling, der in einem Vertragsstaat ansässig ist oder vorher dort ansässig war und der sich in dem anderen Vertragsstaat ausschließlich zum Studium oder zur Ausbildung aufhält, für seinen Unterhalt, sein Studium oder seine Ausbildung erhält, werden in dem anderen Staat nicht besteuert, sofern ihm diese Zahlungen aus Quellen ausserhalb des anderen Staates zufließen.

#### *Artikel 20. NICHT AUSDRÜCKLICH ERWÄHNTE EINKÜNFTE*

Die in den vorstehenden Artikeln nicht ausdrücklich erwähnten Einkünfte einer in einem Vertragsstaat ansässigen Person dürfen nur in diesem Staat besteuert werden.

#### *Artikel 21. BESTEUERUNG DES VERMÖGENS*

(1) Unbewegliches Vermögen im Sinne des Artikels 6 Absatz 2 darf in dem Vertragsstaat besteuert werden, in dem dieses Vermögen liegt.

(2) Bewegliches Vermögen, das Betriebsvermögen einer Betriebsstätte eines Unternehmens darstellt oder das zu einer der Ausübung eines freien Berufes dien-

enden festen Einrichtung gehört, darf in dem Vertragsstaat besteuert werden, in dem sich die Betriebsstätte oder die feste Einrichtung befindet.

(3) Schiffe und Luftfahrzeuge im internationalen Verkehr sowie bewegliches Vermögen, das dem Betrieb dieser Schiffe und Luftfahrzeuge dient, dürfen nur in dem Vertragsstaat besteuert werden, in dem die Person ansässig ist, die die Gewinne aus dem Betrieb des Schiffes oder Luftfahrzeuges erzielt.

(4) Alle anderen Vermögensteile einer in einem Vertragsstaat ansässigen Person dürfen nur in diesem Staat besteuert werden.

#### *Artikel 22. VERMEIDUNG DER DOPPELBESTEuerung*

(1) Bezieht eine in einem Vertragsstaat ansässige Person Einkünfte oder hat sie Vermögen und dürfen diese Einkünfte oder dieses Vermögen nach diesem Abkommen in dem anderen Vertragsstaat besteuert werden, so nimmt der erstgenannte Staat, vorbehaltlich des Absatzes 2, diese Einkünfte oder dieses Vermögen von der Besteuerung aus; dieser Staat darf aber bei der Festsetzung der Steuer für das übrige Einkommen oder das übrige Vermögen dieser Person den Steuersatz anwenden, der anzuwendend wäre, wenn die betreffenden Einkünfte oder das betreffende Vermögen nicht von der Besteuerung ausgenommen wären.

(2) Bezieht eine in einem Vertragsstaat ansässige Person Einkünfte, die nach Artikel 10 in dem anderen Vertragsstaat besteuert werden dürfen, so rechnet der erstgenannte Staat auf die vom Einkommen dieser Person zu erhebende Steuer den Betrag an, der der in dem anderen Vertragsstaat gezahlten Steuer entspricht. Der anzurechnende Betrag darf jedoch den Teil der vor der Anrechnung ermittelten Steuer nicht übersteigen, der auf die Einkünfte entfällt, die aus dem anderen Vertragsstaat bezogen werden.

#### *Artikel 23. GLEICHBEHANDLUNG*

(1) Die Staatsangehörigen eines Vertragsstaates dürfen in dem anderen Vertragsstaat weder einer Besteuerung noch einer damit zusammenhängenden Verpflichtung unterworfen werden, die anders oder belastender sind als die Besteuerung und die damit zusammenhängenden Verpflichtungen, denen die Staatsangehörigen des anderen Staates unter gleichen Verhältnissen unterworfen sind oder unterworfen werden können.

(2) Der Ausdruck „Staatsangehörige“ bedeutet:

- a) alle natürlichen Personen, die die Staatsangehörigkeit eines Vertragsstaates besitzen;
- b) alle juristischen Personen, Personengesellschaften und anderen Personenvereinigungen, die nach dem in einem Vertragsstaat geltenden Recht errichtet worden sind.

(3) Die Besteuerung einer Betriebsstätte, die ein Unternehmen eines Vertragsstaates in dem anderen Vertragsstaat hat, darf in dem anderen Staat nicht ungünstiger sein als die Besteuerung von Unternehmen des anderen Staates, die die gleiche Tätigkeit ausüben.

Diese Bestimmung ist nicht so auszulegen, als verpflichte sie einen Vertragsstaat, den in dem anderen Vertragsstaat ansässigen Personen Steuerfreibeträge, -vergünstigungen und -ermäßigungen auf Grund des Personenstandes oder der Familienlasten zu gewähren, die er den in seinem Gebiet ansässigen Personen gewährt.

(4) Die Unternehmen eines Vertragsstaates, deren Kapital ganz oder teilweise, unmittelbar oder mittelbar, einer in dem anderen Vertragsstaat ansässigen Person oder mehreren solchen Personen gehört oder ihrer Kontrolle unterliegt, dürfen in dem erstgenannten Vertragsstaat weder einer Besteuerung noch einer damit zusammenhängenden Verpflichtung unterworfen werden, die anders oder belastender sind als die Besteuerung und die damit zusammenhängenden Verpflichtungen, denen andere ähnliche Unternehmen des erstgenannten Staates unterworfen sind oder unterworfen werden können.

(5) In diesem Artikel bedeutet der Ausdruck „Besteuerung“ Steuern jeder Art und Bezeichnung.

(6) Es wird festgestellt, daß die abweichende Besteuerung der ungarischen sozialistischen Wirtschaftseinheiten den Bestimmungen dieses Artikels nicht widerspricht.

#### *Artikel 24. VERSTÄNDIGUNGSVERFAHREN*

(1) Ist eine in einem Vertragsstaat ansässige Person der Auffassung, daß die Maßnahmen eines Vertragsstaates oder beider Vertragsstaaten für sie zu einer Besteuerung geführt haben oder führen werden, die diesem Abkommen nicht entspricht, so kann sie unbeschadet der nach innerstaatlichem Recht dieser Staaten vorgesehenen Rechtsmittel ihren Fall der zuständigen Behörde des Vertragsstaates unterbreiten, in dem sie ansässig ist.

(2) Hält diese zuständige Behörde die Einwendung für begründet und ist sie selbst nicht in der Lage, eine befriedigende Lösung herbeizuführen, so wird sie sich bemühen, den Fall nach Verständigung mit der zuständigen Behörde des anderen Vertragsstaates so zu regeln, daß eine dem Abkommen nicht entsprechende Besteuerung vermieden wird.

(3) Die zuständigen Behörden der Vertragsstaaten werden sich bemühen, Schwierigkeiten oder Zweifel, die bei der Auslegung oder Anwendung des Abkommens entstehen, in gegenseitigem Einvernehmen zu beseitigen. Sie können auch gemeinsam darüber beraten, wie eine Doppelbesteuerung in Fällen, die in dem Abkommen nicht behandelt sind, vermieden werden kann.

(4) Die zuständigen Behörden der Vertragsstaaten können zur Herbeiführung einer Einigung im Sinne der vorstehenden Absätze unmittelbar miteinander verkehren. Erscheint ein mündlicher Meinungsaustausch für die Herbeiführung der Einigung zweckmäßig, so kann ein solcher Meinungsaustausch in einer Kommission durchgeführt werden, die aus Vertretern der zuständigen Behörden der Vertragsstaaten besteht.

#### *Artikel 25. AUSTAUSCH VON INFORMATIONEN*

(1) Die zuständigen Behörden der Vertragsstaaten werden die zur Durchführung dieses Abkommens erforderlichen Informationen austauschen. Die zuständigen Behörden der Vertragsstaaten sind jedoch nicht verpflichtet, Auskünfte zu erteilen, die nicht auf Grund der bei den Finanzbehörden vorhandenen Unterlagen gegeben werden können, sondern gesonderte Ermittlungen erfordern würden. Alle so ausgetauschten Informationen sind geheimzuhalten und dürfen nur solchen Personen oder Behörden zugänglich gemacht werden, die mit der Veranlagung oder Einhebung der unter das Abkommen fallenden Steuern befaßt sind.

(2) Absatz 1 ist auf keinen Fall so auszulegen, als verpflichte er einen der Vertragsstaaten:

- a) Verwaltungsmaßnahmen durchzuführen, die von den Gesetzen oder des Verwaltungspraxis dieses oder des anderen Vertragsstaates abweichen;
- b) Angaben zu übermitteln, die nach den Gesetzen oder im üblichen Verwaltungsverfahren dieses oder des anderen Vertragsstaates nicht beschafft werden können;
- c) Information zu erteilen, die ein Handels-, Geschäfts-, Gewerbe- oder Berufsgeheimnis oder ein Geschäftsverfahren preisgeben würden oder deren Erteilung dem *Ordre public* widerspräche.

*Artikel 26. DIPLOMATISCHE UND KONSULARISCHE BEAMTE*

Dieses Abkommen berührt nicht die steuerlichen Vorrechte, die den Mitgliedern diplomatischer oder konsularischer Vertretungen nach den allgemeinen Regeln des Völkerrechts oder auf Grund besonderer Vereinbarungen zustehen.

*Artikel 27. INKRAFTTRETEN*

(1) Dieses Abkommen ist der Rechtsordnung eines jeden der beiden Vertragsstaaten gemäß zu ratifizieren. Die Ratifikationsurkunden sind so bald wie möglich in Budapest auszutauschen.

(2) Das Abkommen tritt 60 Tage nach dem Austausch der Ratifikationsurkunden in Kraft.

*Artikel 28. WIRKSAMKEITSBEGINN*

Die Bestimmungen dieses Abkommens finden Anwendung auf alle Steuerjahre, die nach dem 31. Dezember des Jahres beginnen, in dem der Austausch der Ratifikationsurkunden erfolgt ist.

*Artikel 29. AUSSERKRAFTTRETEN*

Dieses Abkommen bleibt in Kraft, solange es nicht von einem der Vertragsstaaten gekündigt worden ist.

Jeder der beiden Vertragsstaaten kann das Abkommen schriftlich auf diplomatischem Weg unter Einhaltung einer sechsmonatigen Frist auf das Ende eines Kalenderjahres kündigen. In diesem Fall ist das Abkommen für die Steuerzeiträume nicht mehr anzuwenden, die nach dem Ende des Kalenderjahres beginnen, zu dessen Ende die Kündigung erfolgt ist.

ZU URKUND DESSEN haben die Bevollmächtigten dieses Abkommen unterzeichnet und mit ihren Siegeln versehen.

GESCHEHEN zu Wien, am 25. Februar 1975 in zweifacher Urschrift, in ungarischer und in deutscher Sprache, wobei beide Texte in gleicher Weise authentisch sind.

Für die Ungarische Volksrepublik:

[Signed — Signé]<sup>1</sup>

Für die Republik Österreich:

[Signed — Signé]<sup>2</sup>

<sup>1</sup> Signed by Dr. Lajos Faluvégi — Signé par Lajos Faluvégi.

<sup>2</sup> Signed by Dr. Hannes Androsch — Signé par Hannes Androsch.

## [TRANSLATION — TRADUCTION]

**CONVENTION<sup>1</sup> BETWEEN THE HUNGARIAN PEOPLE'S REPUBLIC  
AND THE REPUBLIC OF AUSTRIA FOR THE AVOIDANCE OF  
DOUBLE TAXATION WITH RESPECT TO TAXES ON INCOME,  
ON REVENUE AND ON FORTUNE**

The Hungarian People's Republic and the Republic of Austria, desiring to avoid double taxation with respect to taxes on income, on revenue and on fortune, have agreed to conclude the following Convention:

*Article 1. PERSONAL SCOPE*

This Convention shall apply to persons who are residents of one or both of the Contracting States.

*Article 2. TAXES COVERED BY THE CONVENTION*

1. This Convention shall apply to taxes imposed directly on income, on revenue and on fortune on behalf of the Contracting States or of their political subdivisions or local authorities, according to the legislation of either Contracting State.

2. The taxes to which this Convention shall apply are the following:

- (1) In the Hungarian People's Republic:
  - (a) The general income tax;
  - (b) The income tax on persons engaged in intellectual work;
  - (c) The income tax on the agricultural population;
  - (d) The profit tax and the special company tax;
  - (e) The profit tax on economic associations operating with foreign participation;
  - (f) The house tax;
  - (g) The house value tax;
  - (h) The unimproved real property tax;
  - (i) The contribution to community development;
  - (j) The tax on the payment by trading companies of dividends and profits;
- (2) In the Republic of Austria:
  - (a) The income tax;
  - (b) The corporation tax;
  - (c) The tax on directors' fees;
  - (d) The tax on fortune;
  - (e) The tax on fortune exempt from the inheritance tax;
  - (f) The business tax, including the payroll tax;
  - (g) The land tax;
  - (h) The tax on agricultural and forestry enterprises;

<sup>1</sup> Came into force on 9 February 1976, i.e., 60 days after the exchange of the instruments of ratification, which took place at Budapest on 11 December 1975, in accordance with article 27.



(i) The contributions from agricultural and forestry enterprises to the equalization fund for family subsidies;

(j) The tax on the land value of undeveloped real estate.

3. The Convention shall be applied to any identical or substantially similar tax which, after the signing of the Convention, is imposed in addition to, or in place of, the existing taxes.

#### *Article 3. GENERAL DEFINITIONS*

1. For the purposes of this Convention, unless the context otherwise requires:

(a) The term “persons” includes individuals and bodies corporate;

(b) The terms “enterprise of a Contracting State” and “enterprise of the other Contracting State” mean respectively an enterprise carried on by a resident of a Contracting State and an enterprise carried on by a resident of the other Contracting State;

(c) The term “competent authority” means:

(1) In the Hungarian People’s Republic: the Minister of Finance;

(2) In the Republic of Austria: the Federal Minister of Finance.

2. As regards the application of the Convention by a Contracting State, any term not otherwise defined shall, unless the context otherwise requires, have the meaning which it has under the law of that State concerning the taxes to which the Convention applies.

#### *Article 4. FISCAL DOMICILE*

1. For the purposes of this Convention, the term “resident of a Contracting State” means any person who, under the laws of that State, is liable to tax therein by reason of his domicile, residence, place of management or any other criterion of a similar nature.

2. Where by reason of the provisions of paragraph 1 an individual is a resident of both Contracting States, the following rules shall apply:

(a) He shall be deemed to be a resident of the Contracting State in which he has a permanent home available to him. If he has a permanent home available to him in both Contracting States, he shall be deemed to be a resident of the Contracting State with which his familial and economic relations are closer (centre of vital interests);

(b) If the Contracting State in which he has his centre of vital interests cannot be determined, or if he has not a permanent home available to him in either Contracting State, he shall be deemed to be a resident of the Contracting State in which he has an habitual abode;

(c) If he has an habitual abode in both Contracting States or in neither of them, he shall be deemed to be a resident of the Contracting State of which he is a national;

(d) If he is a national of both Contracting States or of neither of them, the Contracting States shall proceed in accordance with article 24.

3. Where by reason of the provisions of paragraph 1 a person other than an individual is a resident of both Contracting States, it shall be deemed to be a resident of the Contracting State in which it is liable to tax by reason of the location of its head office.

*Article 5. PERMANENT ESTABLISHMENT*

1. For the purposes of this Convention, the term “permanent establishment” means a fixed place of business or manufacture at which the business of the enterprise is wholly or partly carried on.

2. The term “permanent establishment” includes especially:

- (a) A place of management;
- (b) A branch;
- (c) An office;
- (d) A factory;
- (e) A workshop;
- (f) A mine, a quarry or any other place of extraction of natural resources;
- (g) A building site or construction or installation project which lasts more than two years.

3. The term “permanent establishment” shall not be deemed to include:

- (a) The use of facilities solely for the purpose of storage, display or delivery of goods or merchandise belonging to the enterprise;
- (b) The maintenance of a stock of goods or merchandise belonging to the enterprise solely for the purpose of storage, display or delivery;
- (c) The maintenance of a stock of goods or merchandise belonging to the enterprise solely for the purpose of treatment or processing by another enterprise;
- (d) The maintenance of a fixed place of business solely for the purpose of purchasing goods or merchandise, or of collecting information, for the enterprise;
- (e) The maintenance of a fixed place of business solely for the purpose of advertising, for the supply of information, for scientific research, or for similar activities which have a preparatory or auxiliary character, for the enterprise.

4. Where a person — other than an agent of an independent status to whom paragraph 5 applies — is acting in a Contracting State on behalf of an enterprise of the other Contracting State, a permanent establishment shall be deemed to exist in the first-mentioned State if the said person has, and habitually exercises in that State, an authority to conclude contracts in the name of the enterprise, unless his activities are limited to the purchase of goods or merchandise for the enterprise.

5. An enterprise of a Contracting State shall not be deemed to have a permanent establishment in the other Contracting State merely because it carries on business in that other State through a broker, a general commission agent or any other agent of an independent status, provided that such persons are acting in the ordinary course of their business.

6. The fact that a body corporate which is a resident of a Contracting State controls or is controlled by a body corporate which is a resident of the other Contracting State, or which carries on business in that other State (whether through a permanent establishment or otherwise), shall not of itself constitute either body corporate a permanent establishment of the other.

*Article 6. INCOME FROM IMMOVABLE PROPERTY*

1. Income from immovable property may be taxed in the Contracting State in which such property is situated.

2. The term “immovable property” shall have the meaning which it has under the law of the Contracting State in which the property in question is situated. The term shall in any case include property accessory to immovable property, livestock and equipment used in agriculture and forestry, rights to which the provisions of general law respecting landed property apply, usufruct of immovable property and rights to variable or fixed payments as consideration for the working of, or the right to work, mineral deposits, sources and other natural resources; ships, boats and aircraft shall not be regarded as immovable property.

3. Paragraph 1 shall apply to income derived from the direct use, letting, or use in any other form, of immovable property.

4. Paragraphs 1 and 3 shall also apply to the income from immovable property of an enterprise and to income from immovable property used for the performance of independent personal services.

#### *Article 7. BUSINESS PROFITS*

1. The profits of an enterprise of a Contracting State shall be taxable only in that State, unless the enterprise carries on business in the other Contracting State through a permanent establishment situated therein. If the enterprise carries on business as aforesaid, the profits of the enterprise may be taxed in the other State, but only so much of them as is attributable to that permanent establishment.

2. Where an enterprise of a Contracting State carries on business in the other Contracting State through a permanent establishment situated therein, there shall in each Contracting State be attributed to that permanent establishment the profits which it might be expected to make if it were a distinct and separate enterprise engaged in the same or similar activities under the same or similar conditions and dealing wholly independently with the enterprise of which it is a permanent establishment.

3. In determining the profits of a permanent establishment, there shall be allowed as deductions expenses which are incurred for the purposes of the permanent establishment, including executive and general administrative expenses so incurred, whether in the State in which the permanent establishment is situated or elsewhere.

4. No profits shall be attributed to a permanent establishment by reason of the mere purchase by that permanent establishment of goods or merchandise for the enterprise.

5. Where profits include items of income which are dealt with separately in other articles of this Convention, the provisions of those articles shall not be affected by the provisions of this article.

6. The provisions of this article shall also apply to such shares of profits as are acquired from participation in an enterprise as a silent partner.

#### *Article 8. SHIPPING, INLAND WATERWAYS TRANSPORT AND AIR TRANSPORT*

1. A resident of a Contracting State deriving profits from the operation of ships or aircraft in international traffic may be subjected to taxation only in that Contracting State.

2. A resident of a Contracting State deriving profits from the operation of inland waterways boats in international traffic may be subjected to taxation only in that Contracting State.

3. Paragraphs 1 and 2 shall also apply where an enterprise has, in the territory of the other State, an agency for the transport of persons or goods. This provision...

shall, however, apply only to activities related to air transport, shipping and inland waterways transport, including delivery services.

4. The provisions of this article shall also apply to the participation of air transport enterprises in joint operations, irrespective of whether they own or charter the aircraft used for such transport.

#### *Article 9. ASSOCIATED ENTERPRISES*

Where:

- (a) An enterprise of a Contracting State participates directly or indirectly in the management, control or capital of an enterprise of the other Contracting State, or
- (b) The same persons participate directly or indirectly in the management, control or capital of an enterprise of a Contracting State and an enterprise of the other Contracting State,

and in either case conditions are made or imposed between the two enterprises in their commercial or financial relations which differ from those which would be made between independent enterprises, any profits which would, but for those conditions, have accrued to one of the enterprises but, by reason of those conditions, have not so accrued may be included in the profits of that enterprise and taxed accordingly.

#### *Article 10. DIVIDENDS*

1. Dividends paid by a body corporate which is a resident of a Contracting State to a resident of the other Contracting State may be taxed in that other State.

2. However, such dividends may be taxed in the Contracting State of which the body corporate paying the dividends is a resident and according to the laws of that State, but the tax so charged shall not exceed 10 per cent of the gross amount of the dividends.

This paragraph shall not affect the taxation of the body corporate in respect of the profits out of which the dividends are paid.

3. The term “dividends” as used in this article means income from shares, *jouissance* shares or *jouissance* rights, mining shares, founders’ shares or other rights, not being debt claims, participating in profits, as well as income from other corporate rights which is subjected to the same treatment as income from shares by the taxation laws of the State of which the body corporate making the distribution is a resident.

4. Paragraphs 1 and 2 shall not apply if the beneficial owner of the dividends, being a resident of a Contracting State, has a permanent establishment in the other Contracting State, of which the body corporate paying the dividends is a resident, and the holding in respect of which the dividends are paid is effectively connected with such permanent establishment. In such case, article 7 shall apply.

5. Where a body corporate which is a resident of a Contracting State derives profits or income from the other Contracting State, that other State may not impose any tax on the dividends paid by the body corporate to persons who are not residents of that other State, nor subject the profits of the body corporate to a tax on undistributed profits, even if the dividends paid or the undistributed profits consist wholly or partly of profits or income arising in such other State.

#### *Article 11. INTEREST*

1. Interest arising in a Contracting State and paid to a resident of the other Contracting State may be taxed only in that other State.

2. The term “interest” as used in this article means income from government securities, from bonds or debentures, whether or not secured by mortgage and whether or not carrying a right to participate in profits, and from debt claims of every kind, as well as all other income which is subjected to the same treatment as income from money lent by the taxation law of the State in which the income arises.

3. Paragraph 1 shall not apply if the beneficial owner of the interest, being a resident of a Contracting State, has a permanent establishment in the other Contracting State, in which the interest arises, and the debt-claim from which the interest arises is effectively connected with such permanent establishment. In such case, article 7 shall apply.

4. Where, by reason of a special relationship between the payer and the beneficial owner or between both of them and some other person, the amount of the interest paid, having regard to the debt claim for which it is paid, exceeds the amount which would have been agreed upon by the payer and the beneficial owner in the absence of such relationship, this article shall apply only to the last-mentioned amount. In such case, the excess part of the payments shall remain taxable according to the laws of each Contracting State, due regard being had to the other provisions of this Convention.

#### *Article 12. ROYALTIES*

1. Royalties arising in a Contracting State and paid to a resident of the other Contracting State shall be taxable only in that other State.

2. The term “royalties” as used in this article means payments of any kind received as a consideration for the use of, or the right to use, any copyright of literary, artistic or scientific work, including cinematograph and television films, or any patent, trade mark, design or model, plan, secret formula or process, or for the use of, or the right to use, industrial, commercial or scientific equipment, or for information concerning industrial, commercial or scientific experience.

3. Paragraph 1 shall not apply if the beneficial owner of the royalties, being a resident of a Contracting State, has a permanent establishment in the other Contracting State, in which the royalties arise, and the right or property in respect of which the royalties are paid is effectively connected with such permanent establishment. In such case, article 7 shall apply.

4. Where, by reason of a special relationship between the payer and the beneficial owner or between both of them and some other person, the amount of the royalties paid, having regard to the use, right or information for which they are paid, exceeds the amount which would have been agreed upon by the payer and the beneficial owner in the absence of such relationship, this article shall apply only to the last-mentioned amount. In such case, the excess part of the payments shall remain taxable according to the laws of each Contracting State, due regard being had to the other provisions of this Convention.

#### *Article 13. CAPITAL GAINS*

1. Gains from the alienation of immovable property referred to in article 6, paragraph 2, may be taxed in the Contracting State in which such property is situated.

2. Gains from the alienation of movable property forming part of the business property of a permanent establishment which an enterprise of a Contracting State has in the other Contracting State or of movable property pertaining to a fixed base available to a resident of a Contracting State in the other Contracting State for the

purpose of performing independent personal services, including such gains from the alienation of such permanent establishment (alone or with the whole enterprise) or of such fixed base, may be taxed in that other State. However, gains from the alienation of movable property referred to in article 21, paragraph 3, may be taxed only in the Contracting State in which such movable property is taxable according to the said article.

3. Gains from the alienation of any property other than that referred to in paragraphs 1 and 2 shall be taxable only in the Contracting State of which the alienator is a resident.

#### *Article 14. INDEPENDENT PERSONAL SERVICES*

1. Income derived by a resident of a Contracting State in respect of professional services or other independent activities of a similar character shall be taxable only in that State, unless he has a fixed base regularly available to him in the other Contracting State for the purpose of performing his activities. If he has such a fixed base, the income may be taxed in the other State, but only so much of it as is attributable to that fixed base.

2. The term "professional services" includes especially independent scientific, literary, artistic, educational, teaching or sports activities, as well as the independent activities of physicians, lawyers, engineers, architects, dentists and tax experts.

#### *Article 15. DEPENDENT PERSONAL SERVICES*

1. Subject to the provisions of articles 16, 17 and 18, salaries, wages and other similar remuneration derived by an individual who is a resident of a Contracting State in respect of an employment shall be taxable only in that State, unless the employment is exercised in the other Contracting State. If the employment is so exercised, such remuneration as is derived therefrom may be taxed in that other State.

2. Notwithstanding the provisions of paragraph 1, remuneration derived by an individual who is a resident of a Contracting State in respect of an employment exercised in the other Contracting State shall be taxable only in the first-mentioned State if:

- (a) The remuneration is paid by, or on behalf of, an employer who is not a resident of the other State, and
- (b) The remuneration is not borne by a permanent establishment or a fixed base which the employer has in the other State, and
- (c) The recipient is present in the other State for a period not exceeding in the aggregate 183 days in the fiscal year concerned.

3. Notwithstanding the preceding provisions of this article, remuneration derived in respect of an employment exercised aboard a ship, aircraft or inland waterways boat operated in international traffic may be taxed in the Contracting State of which the person deriving profits from the operation of the ship, aircraft or boat is a resident.

#### *Article 16. DIRECTORS' FEES*

Directors' fees and other similar payments derived by a resident of a Contracting State in his capacity as a member of the board of directors of a body corporate which is a resident of the other Contracting State may be taxed in that other State.

*Article 17. PENSIONS*

Subject to the provisions of article 18, paragraph 1, pensions and other similar remuneration paid to a resident of a Contracting State in consideration of past employment shall be taxable only in that State.

*Article 18. GOVERNMENT SERVICE*

1. Remuneration, including pensions, paid directly by, or out of special funds created by, a Contracting State or a political subdivision or a local authority thereof to an individual in respect of services rendered to that State, subdivision or authority in the discharge of functions of a governmental nature may be taxed in that State.

2. Articles 15, 16 and 17 shall apply to remuneration or pensions in respect of services rendered in connection with any trade or business carried on by a Contracting State or a political subdivision or a local authority thereof.

*Article 19. STUDENTS AND BUSINESS APPRENTICES*

Payments which a student or business apprentice who is or previously was a resident of a Contracting State and who is present in the other Contracting State solely for the purpose of his education or training receives for the purpose of his maintenance, education or training shall not be taxed in that other State, provided that such payments are made to him from sources outside that other State.

*Article 20. INCOME NOT EXPRESSLY MENTIONED*

Items of income of a resident of a Contracting State which are not expressly mentioned in the foregoing articles shall be taxable only in that State.

*Article 21. TAXATION OF FORTUNE*

1. Fortune represented by immovable property referred to in article 6, paragraph 2, may be taxed in the Contracting State in which such property is situated.

2. Fortune represented by movable property forming part of the business property of a permanent establishment of an enterprise, or by movable property pertaining to a fixed base used for the performance of independent personal services, may be taxed in the Contracting State in which the permanent establishment or fixed base is situated.

3. Ships, boats and aircraft operated in international traffic and movable property pertaining to the operation of such ships, boats and aircraft shall be taxable only in the Contracting State of which the person deriving profits from the operation of the ship, boat or aircraft is a resident.

4. All other elements of fortune of a resident of a Contracting State shall be taxable only in that State.

*Article 22. AVOIDANCE OF DOUBLE TAXATION*

1. Where a resident of a Contracting State derives income or owns fortune which, in accordance with this Convention, may be taxed in the other Contracting State, the first-mentioned State shall, subject to the provisions of paragraph 2, exempt such income or fortune from tax; the first-mentioned State may, however, in calculating the tax on the remaining income or fortune of that resident, apply the rate of tax which would have been applicable if the income or fortune in question had not been exempted from taxation.

2. Where a resident of a Contracting State derives items of income which, in accordance with the provisions of article 10, may be taxed in the other Contracting State, the first-mentioned State shall allow as a deduction from the tax on the income of that resident an amount equal to the tax paid in the other Contracting State. Such deduction shall not, however, exceed that part of the tax, as computed before the deduction is given, which is attributable to such items of income derived from the other Contracting State.

#### *Article 23. NON-DISCRIMINATION*

1. Nationals of a Contracting State shall not be subjected in the other Contracting State to any taxation, or any requirement connected therewith, which is other or more burdensome than the taxation and connected requirements to which nationals of that other Contracting State in the same circumstances are or may be subjected.

2. The term "national" means:

- (a) All individuals possessing the nationality of a Contracting State;
- (b) All bodies corporate, partnerships and other associations which were established according to the law of a Contracting State.

3. The taxation on a permanent establishment which an enterprise of a Contracting State has in the other Contracting State shall not be less favourably levied in that other State than the taxation levied on enterprises of that other State carrying on the same activities.

This provision shall not be construed as obliging a Contracting State to grant to residents of the other Contracting State any personal allowances, reliefs and reductions for taxation purposes on account of civil status or family responsibilities which it grants to its own residents.

4. Enterprises of a Contracting State, the capital of which is wholly or partly owned or controlled, directly or indirectly, by one or more residents of the other Contracting State, shall not be subjected in the first-mentioned State to any taxation or any requirement connected therewith which is other or more burdensome than the taxation and connected requirements to which other similar enterprises of the first-mentioned State are or may be subjected.

5. The term "taxation" used in this article means taxes of every kind and description.

6. It is stipulated that the taxation of Hungarian socialist economic organizations which differs from the foregoing is not contrary to the provisions of this article.

#### *Article 24. MUTUAL-AGREEMENT PROCEDURE*

1. Where a resident of a Contracting State considers that the actions of one or both of the Contracting States result or will result for him in taxation not in accordance with this Convention, he may, irrespective of the remedies provided by the domestic law of those States, present his case to the competent authority of the Contracting State of which he is a resident.

2. The competent authority shall, if the objection appears to it to be justified and if it is not itself able to arrive at a satisfactory solution, endeavour to resolve the case by mutual agreement with the competent authority of the other Contracting State, with a view to the avoidance of taxation which is not in accordance with the Convention.



3. The competent authorities of the Contracting States shall endeavour to resolve by mutual agreement any difficulties or doubts arising as to the interpretation or application of the Convention. They may also consult together for the elimination of double taxation in cases not provided for in the Convention.

4. The competent authorities of the Contracting States may communicate with each other directly for the purpose of reaching an agreement in the sense of the preceding paragraphs. Where it seems advisable, in order to reach agreement, to have an oral exchange of opinions, such exchange may take place through a commission consisting of representatives of the competent authorities of the Contracting States.

#### *Article 25.* EXCHANGE OF INFORMATION

1. The competent authorities of the Contracting States shall exchange such information as is necessary for carrying out the provisions of this convention. The competent authorities of the Contracting States shall not, however, be obliged to give information which cannot be given on the basis of documents available to the revenue authorities but would require separate inquiries. Any information so exchanged shall be treated as secret and shall not be made available to any persons or authorities other than those concerned with the assessment or collection of the taxes covered by the Convention.

2. In no case shall paragraph 1 be construed so as to impose on one of the Contracting States the obligation:

- (a) To carry out administrative measures at variance with the laws or the administrative practice of that or of the other Contracting State;
- (b) To supply particulars which are not obtainable under the laws or in the normal course of the administration of that or of the other Contracting State;
- (c) To supply information which would disclose any trade, business, industrial, commercial or professional secret or trade process, or information the disclosure of which would be contrary to public policy (*ordre public*).

#### *Article 26.* DIPLOMATIC AGENTS AND CONSULAR OFFICERS

Nothing in this Convention shall affect the fiscal privileges of members of diplomatic missions or consular posts under the general rules of international law or under special agreements.

#### *Article 27.* ENTRY INTO FORCE

1. This Convention shall be ratified in accordance with the legal system of each of the two Contracting States. The instruments of ratification shall be exchanged at Budapest as soon as possible.

2. The Convention shall enter into force 60 days after the exchange of the instruments of ratification.

#### *Article 28.* BEGINNING OF APPLICABILITY

The provisions of this Convention shall apply to all fiscal years which begin after 31 December of the year in which the instruments of ratification are exchanged.

#### *Article 29.* TERMINATION

This Convention shall remain in force until it is denounced by one of the Contracting States.

Either Contracting State may denounce the Convention in writing, through the diplomatic channel, giving notice six months before the end of the calendar year. In such event, the Convention shall not apply to fiscal periods which begin after the end of the calendar year by the end of which notice has been received.

IN WITNESS WHEREOF the plenipotentiaries have signed this Convention and have thereto affixed their seals.

DONE at Vienna on 25 February 1975, in duplicate in the Hungarian and German languages, both texts being equally authentic.

For the Hungarian People's Republic:

[LAJOS FALUVÉGI]

For the Republic of Austria:

[HANNES ANDROSCH]

---

[TRADUCTION — TRANSLATION]

CONVENTION<sup>1</sup> ENTRE LA RÉPUBLIQUE POPULAIRE HONGROISE  
ET LA RÉPUBLIQUE D'AUTRICHE POUR ÉVITER LA DOUBLE  
IMPOSITION EN MATIÈRE D'IMPÔTS SUR LE REVENU ET SUR  
LA FORTUNE

La République populaire hongroise et la République d'Autriche, désireuses d'éviter la double imposition en matière d'impôts sur le revenu et sur la fortune, sont convenues de conclure la Convention suivante :

*Article premier.* PERSONNES VISÉES

La présente Convention s'applique aux résidents de l'un des deux Etats contractants ou de l'un et l'autre Etats.

*Article 2.* IMPÔTS SOUMIS À LA CONVENTION

1. La présente Convention s'applique aux impôts qui se perçoivent, en vertu de la législation des deux Etats contractants, sur le revenu et sur la fortune et au profit des Etats contractants ou de leurs subdivisions.

2. Les impôts auxquels s'applique la présente Convention sont :

1) Dans la République populaire hongroise :

- a) L'impôt général sur le revenu;
- b) L'impôt sur le revenu des professions intellectuelles;
- c) L'impôt sur le revenu agricole;
- d) L'impôt sur les bénéfices et l'impôt spécial sur les entreprises;
- e) L'impôt sur les bénéfices des associations économiques à participation étrangère;
- f) La taxe d'habitation;
- g) L'impôt sur la valeur du logement;
- h) L'impôt foncier;
- i) La contribution au progrès des collectivités;
- j) La redevance sur les répartitions de dividendes et de bénéfices des sociétés commerciales.

2) Dans la République d'Autriche :

- a) L'impôt sur le revenu;
- b) L'impôt sur les sociétés;
- c) La taxe sur les conseils d'administration;
- d) L'impôt sur la fortune;
- e) La taxe sur les biens non soumis aux droits de succession;
- f) La contribution des patentes, y compris l'impôt sur la masse salariale;
- g) L'impôt foncier;

<sup>1</sup> Entrée en vigueur le 9 février 1976, soit 60 jours après l'échange des instruments de ratification, qui a eu lieu à Budapest le 11 décembre 1975, conformément à l'article 27.

- h)* La taxe sur les exploitations agricoles ou forestières;
- i)* La contribution des exploitations agricoles ou forestières à la Caisse de péréquation des allocations familiales;
- j)* La contribution foncière des propriétés non bâties.

3. La présente Convention s'applique aussi à tous les impôts identiques ou analogues qui pourraient après sa signature s'ajouter aux impôts actuels ou s'y substituer.

#### *Article 3. DÉFINITIONS GÉNÉRALES*

1. Dans la présente Convention et sauf si le contexte exige une autre interprétation :

*a)* Le terme « personne » désigne une personne physique ou une personne morale;

*b)* L'expression « entreprise de l'un des Etats contractants » désigne l'entreprise qu'exploite un résident de l'un des Etats contractants; l'expression « entreprise de l'autre Etat contractant » désigne l'entreprise qu'exploite un résident de l'autre Etat contractant;

*c)* L'expression « autorité compétente » désigne :

- 1) Dans la République populaire hongroise, le Ministre des finances;
- 2) Dans la République d'Autriche, le Ministre fédéral des finances.

2. Quand un Etat contractant applique la présente Convention, toute expression non autrement définie a le sens que lui donne le droit fiscal de cet Etat, sauf si le contexte exige une autre interprétation.

#### *Article 4. DOMICILE FISCAL*

1. Au sens de la présente Convention, l'expression « résident de l'un des Etats contractants » désigne une personne qui, en vertu du droit de cet Etat, y est redevable de l'impôt à cause de son domicile, de son séjour permanent, du siège de son entreprise ou d'un autre critère analogue.

2. Si une personne physique se trouve, en vertu du paragraphe précédent, être résidente à la fois des deux Etats, les dispositions suivantes sont applicables :

- a)* On la considère comme résidente de l'Etat où est sa demeure permanente. Si elle a une demeure permanente dans les deux Etats, on la considère comme résidente de l'Etat avec lequel elle a des liens personnels et économiques plus étroits;
- b)* Si l'on ne peut pas déterminer avec quel Etat elle a des liens personnels et économiques plus étroits, ou si elle n'a de demeure permanente dans aucun des Etats contractants, on la considère comme résidente de celui où elle séjourne habituellement;
- c)* Si elle séjourne habituellement dans les deux Etats ou ne séjourne habituellement dans aucun d'eux, on la considère comme résidente de celui dont elle a la nationalité;
- d)* Si elle a la nationalité des deux Etats ou n'a la nationalité d'aucun d'eux, on la traite conformément aux dispositions de l'article 24.

3. Si une personne morale au sens du paragraphe 1 réside dans les deux Etats contractants, on la considère comme résidente de l'Etat où se trouve en fait le siège de son entreprise.

*Article 5. ETABLISSEMENT STABLE*

1. Dans la présente Convention, l'expression «établissement stable» désigne une installation fixe d'affaires ou de production où l'entreprise exerce son activité en tout ou en partie.

2. L'expression «établissement stable» comprend notamment :

- a) Un siège de direction;
- b) Une succursale;
- c) Un bureau;
- d) Une usine;
- e) Un atelier;
- f) Une mine, une carrière, ou un autre point d'extraction de ressources naturelles;
- g) Un chantier de construction ou de montage actif plus de deux ans.

3. On ne considère pas comme établissement stable :

- a) Des installations qui servent seulement à entreposer, exposer ou livrer les produits ou marchandises de l'entreprise;
- b) Des stocks de produits ou marchandises de l'entreprise qui ne sont destinés qu'à être entreposés, exposés ou livrés;
- c) Des stocks de produits ou marchandises de l'entreprise qui ne sont destinés qu'à être transformés ou traités par une autre entreprise;
- d) Des installations fixes d'affaires qui ne servent qu'à acheter des produits ou marchandises pour l'entreprise ou à lui procurer des renseignements;
- e) Une installation fixe d'affaires qui ne sert qu'à faire de la publicité pour l'entreprise, à la renseigner, à faire pour elle des recherches scientifiques, ou à s'acquitter de fonctions analogues, d'un caractère préparatoire ou auxiliaire.

4. Quiconque, à l'exception des représentants indépendants visés au paragraphe 5, agit dans l'un des Etats contractants pour le compte d'une entreprise de l'autre Etat contractant est à considérer comme établissement stable dans le premier Etat si cette personne a pouvoir de conclure des contrats pour le compte de son entreprise et exerce habituellement ce pouvoir dans ce premier Etat, sauf si son rôle se borne à acheter pour elle des produits ou marchandises.

5. On ne considère pas une entreprise de l'un des Etats contractants comme ayant un établissement stable dans l'autre Etat contractant pour la seule raison qu'elle y exerce son activité par l'intermédiaire d'un courtier, commissionnaire ou autre représentant indépendant, si cet agent s'acquitte de cette fonction dans le cadre de son activité normale.

6. Le seul fait qu'une société résidente de l'un des Etats contractants ait sous sa dépendance une société qui réside dans l'autre Etat ou y exerce son activité — au moyen d'un établissement stable ou autrement — ou qu'elle soit sous la dépendance de cette autre société ne suffit pas à faire de l'une de ces deux sociétés un établissement stable de l'autre.

*Article 6. REVENUS DES BIENS IMMEUBLES*

1. Les revenus de biens immeubles sont imposables dans l'Etat où se trouvent ces biens.

2. L'expression «biens immeubles» est à prendre dans le sens où l'entend le droit de l'Etat où se trouvent ces biens. Elle embrasse en tout cas les accessoires des biens immeubles, le cheptel vif et mort des entreprises agricoles ou forestières, les

titres régis par le droit foncier privé, l'usufruit des biens immeubles, ainsi que le droit à des redevances variables ou fixes pour l'exploitation — ou le droit d'exploitation — de gisements, de sources ou d'autres richesses naturelles; les navires ou les aéronefs ne sont pas considérés comme biens immeubles.

3. Le paragraphe 1 s'applique aux revenus de l'exploitation directe, de la location ou de l'affermage, ainsi qu'à ceux de toute autre forme d'exploitation de biens immeubles.

4. Les paragraphes 1 et 3 s'appliquent aussi aux revenus des biens immeubles d'une entreprise, comme à ceux des biens immeubles qui servent à exercer une profession libérale.

#### *Article 7. BÉNÉFICES DES ENTREPRISES*

1. Les bénéfices d'une entreprise de l'un des Etats contractants ne sont imposables que dans cet Etat, à moins qu'elle n'exerce son activité dans l'autre Etat au moyen d'un établissement stable qui s'y trouve. Dans ce cas, ses bénéfices sont imposables dans l'autre Etat, mais seulement pour la part imputable à l'établissement stable en question.

2. Si une entreprise de l'un des Etats contractants exerce son activité dans l'autre Etat au moyen d'un établissement stable qui s'y trouve, chaque Etat impute à cet établissement stable les bénéfices qu'il aurait pu réaliser s'il avait exercé en entreprise autonome une activité identique ou analogue dans des conditions identiques ou analogues, et avait eu des rapports complètement indépendants avec l'entreprise dont il est l'établissement stable.

3. Pour déterminer les bénéfices d'un établissement stable, on déduit les dépenses que l'entreprise a faites pour cet établissement stable, y compris les dépenses de direction et les frais généraux d'administration, qu'elle ait fait ces dépenses dans l'Etat où se trouve l'établissement stable ou ailleurs.

4. On ne peut pas imputer un bénéfice à un établissement stable pour la seule raison qu'il a acheté pour son entreprise des produits ou des marchandises.

5. Si les bénéfices comprennent des revenus dont traitent d'autres articles de la présente Convention, le présent article n'affecte pas les dispositions de ces autres articles.

6. Le présent article s'applique aussi aux bénéfices tirés de la participation en commandite à une entreprise.

#### *Article 8. TRANSPORTS MARITIMES ET AÉRIENS*

1. Une personne qui réside dans l'un des Etats contractants n'est imposable que dans cet Etat pour les bénéfices qu'elle tire de l'exploitation de navires ou d'aéronefs en trafic international.

2. Une personne qui réside dans l'un des Etats contractants n'est imposable que dans cet Etat pour les bénéfices qu'elle tire de l'exploitation de bateaux de navigation intérieure en trafic international.

3. Les paragraphes 1 et 2 s'appliquent aussi quand l'entreprise exploite sur le territoire de l'autre Etat une agence de transport de passagers ou de marchandises. Mais ils ne s'appliquent qu'aux fonctions directement liées aux transports par air ou par eau, y compris le service d'amenée.

4. Le présent article s'applique aussi à la participation de l'entreprise de transports aériens à une collectivité d'exploitation, que les transports se fassent par ses propres avions ou par avions nolisés.

*Article 9. ENTREPRISES ASSOCIÉES*

Si :

- a) Une entreprise de l'un des Etats contractants participe directement ou indirectement à la gestion, à la direction ou au capital d'une entreprise de l'autre Etat, ou si
- b) Les mêmes personnes participent directement ou indirectement à la gestion, à la direction ou au capital d'une entreprise de l'un des Etats contractants et d'une entreprise de l'autre Etat,

et si, dans un cas comme dans l'autre, les entreprises sont liées, dans leurs rapports commerciaux ou financiers, par des conditions, convenues ou imposées, qui diffèrent de celles dont conviendraient entre elles des entreprises indépendantes, on pourra inclure dans les bénéfices de l'une de ces deux entreprises les bénéfices qu'elle aurait pu faire sans ces conditions et qu'elle n'a pas pu faire à cause d'elles, et les imposer en conséquence.

*Article 10. DIVIDENDES*

1. Les dividendes qu'une société qui réside dans l'un des Etats contractants verse à un résident de l'autre Etat sont imposables dans cet autre Etat.

2. Ces dividendes sont pourtant imposables dans l'Etat où réside la société, conformément au droit de cet Etat; mais cet impôt ne peut pas dépasser 10 p. 100 du montant brut des dividendes.

Le présent paragraphe n'affecte pas les impôts dont la société peut être redevable au titre des bénéfices qui ont permis cette distribution de dividendes.

3. Le terme «dividendes» désigne, dans le présent article, les revenus d'actions, d'actions ou certificats préférentiels, de participations minières, de parts de fondateur ou d'autres droits — à l'exception des créances — qui entraînent participation aux bénéfices, ainsi que les revenus d'autres titres que le droit fiscal de l'Etat où réside la personne morale distributrice assimile aux revenus d'actions.

4. Les paragraphes 1 et 2 ne s'appliquent pas quand le bénéficiaire de dividendes qui réside dans l'un des Etats contractants a, dans l'autre Etat où réside la société distributrice des dividendes, un établissement stable auquel revient en fait la participation qui a produit ces dividendes. C'est dans ce cas l'article 7 qui s'applique.

5. Si une société qui réside dans l'un des Etats contractants tire des bénéfices ou des revenus de l'autre Etat, cet autre Etat ne peut ni imposer les dividendes que cette société verse à des personnes qui ne résident pas chez lui, ni imposer les bénéfices de la société au titre de bénéfices non distribués, même si ces dividendes versés ou bénéfices non distribués constituent, en tout ou en partie, des bénéfices ou revenus réalisés chez lui.

*Article 11. INTÉRÊTS*

1. Les intérêts qui proviennent de l'un des Etats contractants et que touche une personne qui réside dans l'autre Etat ne sont imposables que dans cet autre Etat.

2. Le terme «intérêts» signifie, dans le présent article, les revenus d'emprunts publics, d'obligations — même quand elles s'accompagnent de garanties hypothécaires ou de participations aux bénéfices — ou de créances de toute nature, de même que tout autre revenu que le droit fiscal de l'Etat dont il provient assimile au revenu d'un prêt.

3. Le paragraphe 1 ne s'applique pas lorsque le bénéficiaire des intérêts réside dans l'un des Etats contractants et que ces intérêts viennent de l'autre Etat s'il a dans

cet autre Etat un établissement stable auquel revient en fait la créance d'où proviennent ces intérêts. C'est dans ce cas l'article 7 qui s'applique.

4. S'il existe entre débiteur et créancier, ou entre chacun d'eux et un tiers, des rapports particuliers en vertu desquels les intérêts versés, comparés à la créance qui les motive, dépassent le montant dont débiteur et créancier seraient convenus en l'absence de ces rapports, le présent article ne s'applique qu'à ce montant normal. En pareil cas, l'excédent est imposable selon le droit de chaque Etat, et compte tenu des autres dispositions de la présente Convention.

#### *Article 12. REDEVANCES*

1. Les redevances qui proviennent de l'un des Etats contractants et que perçoit un résident de l'autre Etat ne sont imposables que dans cet autre Etat.

2. Le terme «redevances» désigne, dans le présent article, les rémunérations de toute sorte versées pour l'exploitation ou le droit d'exploitation de droits d'auteur sur des ouvrages littéraires, artistiques ou scientifiques, y compris les films de cinéma ou de télévision, de brevets, marques de fabrique, patrons ou modèles, de formules ou procédés secrets, ou encore pour l'exploitation ou le droit d'exploitation d'un équipement industriel, commercial ou scientifique, ou encore pour la communication de connaissances industrielles, commerciales ou scientifiques.

3. Le paragraphe 1 ne s'applique pas lorsque le bénéficiaire des redevances réside dans l'un des Etats contractants et que ces redevances viennent de l'autre Etat s'il a dans cet autre Etat un établissement stable auquel reviennent en fait les droits ou biens d'où proviennent les redevances. C'est dans ce cas l'article 7 qui s'applique.

4. S'il existe entre débiteur et créancier, ou entre chacun d'eux et un tiers, des rapports particuliers en vertu desquels les redevances versées, comparées à la créance qui les motive, dépassent le montant dont débiteur et créancier seraient convenus en l'absence de ces rapports, le présent article ne s'applique qu'à ce montant normal. En pareil cas, l'excédent est imposable selon le droit de chaque Etat contractant et compte tenu des autres dispositions de la présente Convention.

#### *Article 13. GAINS DE CAPITAL*

1. Les gains qui proviennent de l'aliénation de biens immeubles, tels que les définit le paragraphe 2 de l'article 6, sont imposables dans l'Etat contractant où ils se trouvent.

2. Les gains qui proviennent de l'aliénation de biens meubles que possède un établissement stable qu'une entreprise de l'un des Etats contractants a dans l'autre Etat ou une base fixe qu'un résident de l'un des Etats contractants a dans l'autre Etat pour exercer une profession libérale, et de même ceux qui proviennent de l'aliénation de cet établissement stable (seul ou en même temps que le reste de l'entreprise) ou de cette base fixe, sont imposables dans l'autre Etat. Cependant les gains qui proviennent de l'aliénation des biens meubles visés par le paragraphe 3 de l'article 21 ne sont imposables que dans l'Etat contractant où ces biens meubles sont imposables eux-mêmes en vertu de cet article 21.

3. Les gains qui proviennent de l'aliénation de biens non mentionnés aux paragraphes 1 et 2 ne sont imposables que dans l'Etat contractant où réside le bénéficiaire de la transaction.



#### *Article 14. PROFESSIONS LIBÉRALES*

1. Les revenus que le résident de l'un des Etats contractants tire d'une profession libérale, ou d'une autre occupation indépendante de nature analogue, ne sont imposables que dans cet Etat, à moins que ce résident n'ait régulièrement une base fixe dans l'autre Etat pour exercer cette profession. S'il a cette base fixe, ses revenus sont imposables dans l'autre Etat, mais seulement pour la part qu'on peut imputer à cette base fixe.

2. L'expression « professions libérales » désigne notamment les occupations indépendantes d'ordre scientifique, littéraire, artistique, éducatif ou pédagogique, ainsi que les occupations indépendantes des médecins, des avocats, des ingénieurs, des architectes, des dentistes et des conseillers fiscaux.

#### *Article 15. TRAVAIL SALARIÉ*

1. Sous réserve des articles 16, 17 et 18, les traitements, salaires et autres rémunérations analogues que le résident de l'un des Etats contractants perçoit pour son travail ne sont imposables que dans cet Etat, à moins qu'il ne s'acquitte de ce travail dans l'autre Etat. Dans ce cas, les rémunérations qu'il perçoit à ce titre sont imposables dans cet autre Etat.

2. Nonobstant le paragraphe 1, les rémunérations que le résident de l'un des Etats contractants perçoit pour un emploi salarié dans l'autre Etat ne sont imposables que dans le premier si :

- a) Les rémunérations émanent directement ou indirectement d'un employeur qui n'est pas résident de l'autre Etat;
- b) Les rémunérations n'émanent pas d'un établissement stable ou d'une base fixe que l'employeur aurait dans l'autre Etat;
- c) Le bénéficiaire ne séjourne pas dans l'autre Etat plus de 183 jours pendant l'année fiscale en question.

3. Nonobstant les paragraphes 1 et 2, les rémunérations perçues pour l'emploi salarié exercé en trafic international à bord d'un navire, un aéronef ou un bâtiment de navigation intérieure ne sont imposables que dans l'Etat contractant où réside la personne qui exploite ce moyen de transport.

#### *Article 16. CONSEIL D'ADMINISTRATION*

Les tantièmes, jetons de présence et autres rémunérations analogues que le résident de l'un des Etats contractants perçoit en qualité de membre du conseil de direction ou d'administration d'une société qui réside dans l'autre Etat sont imposables dans cet autre Etat.

#### *Article 17. PENSIONS*

Sous réserve du paragraphe 1 de l'article 18, les pensions et rémunérations analogues que le résident de l'un des Etats contractants perçoit au titre d'un emploi salarié antérieur ne sont imposables que dans cet Etat.

#### *Article 18. FONCTIONS PUBLIQUES*

1. Les rémunérations, y compris les pensions, que l'un des Etats contractants, ou une de ses subdivisions politiques, verse à une personne physique, directement ou par l'intermédiaire d'une caisse spécialement constituée, au titre de services rendus à cet Etat ou à cette subdivision dans l'exercice de fonctions publiques, sont imposables dans cet Etat.

2. Les articles 15, 16 et 17 s'appliquent aux rémunérations versées au titre de services rendus dans le cadre de l'activité industrielle ou commerciale de l'un des Etats contractants ou d'une de ses subdivisions.

*Article 19. ETUDIANTS ET APPRENTIS*

Les sommes qu'un étudiant ou apprenti qui réside, ou résidait jusque-là, dans l'un des Etats contractants et qui ne séjourne dans l'autre Etat que pour ses études ou sa formation perçoit pour ses frais d'entretien, d'études ou de formation ne sont pas imposables dans l'autre Etat, à condition que ces sommes lui parviennent de sources extérieures à cet autre Etat.

*Article 20. REVENUS NON MENTIONNÉS EXPRESSÉMENT*

Les revenus d'un résident de l'un des Etats contractants que ne mentionnent pas les articles précédents ne sont imposables que dans cet Etat.

*Article 21. IMPÔTS SUR LA FORTUNE*

1. Les biens immeubles, au sens du paragraphe 2 de l'article 6, sont imposables dans l'Etat contractant où ils se trouvent.

2. Les biens meubles qui font partie de l'actif de l'établissement stable d'une entreprise ou appartiennent à la base fixe qui sert à l'exercice d'une profession indépendante sont imposables dans l'Etat contractant où se trouve cet établissement stable ou cette base fixe.

3. Les navires ou aéronefs en trafic international, ainsi que les biens meubles qui servent à leur exploitation, ne sont imposables que dans l'Etat contractant où réside la personne qui exploite ces moyens de transport.

4. Tous les autres éléments de la fortune d'un résident de l'un des Etats contractants ne sont imposables que dans cet Etat.

*Article 22. PRÉVENTION DE LA DOUBLE IMPOSITION*

1. Quand un résident de l'un des Etats contractants bénéficie de revenus ou biens qui sont, en vertu de la présente Convention, imposables dans l'autre Etat contractant, le premier Etat, sous réserve du paragraphe 2 du présent article, exempté de l'impôt ces revenus ou ces biens; mais il peut, quand il détermine l'impôt à payer sur le reste des revenus ou biens de l'intéressé, y appliquer le taux qui aurait été applicable sans cette exemption.

2. Quand un résident de l'un des Etats contractants perçoit des revenus qui sont imposables dans l'autre Etat en vertu de l'article 10, le premier Etat déduit de l'impôt à prélever sur les revenus de ce résident une somme correspondant à l'impôt perçu dans l'autre Etat. Mais cette déduction ne doit pas dépasser la fraction de l'impôt, calculé avant la déduction, qui correspondait aux revenus perçus dans l'autre Etat.

*Article 23. EGALITÉ DE TRAITEMENT*

1. Les ressortissants de l'un des Etats contractants ne sont soumis dans l'autre Etat à aucune imposition ou obligation connexe qui serait autre ou plus lourde que celles auxquelles sont ou peuvent être soumis les ressortissants de cet autre Etat.

2. Le terme «ressortissants» désigne :

a) Toutes les personnes physiques qui ont la nationalité de l'un des Etats contractants;

b) Toutes les personnes morales, sociétés de personnes et autres associations constituées selon les lois en vigueur dans l'un des Etats contractants.

3. Quand une entreprise de l'un des Etats contractants a un établissement stable dans l'autre Etat contractant, cet établissement stable n'est pas imposable dans cet autre Etat de façon moins favorable que les entreprises qui y exercent les mêmes fonctions.

Il ne faut pas interpréter cette disposition comme obligeant l'un des Etats contractants à accorder à des résidents de l'autre Etat les exemptions, privilèges ou abattements qu'il accorde à ses propres résidents à cause de leur situation particulière ou de leurs charges de famille, ni à leur accorder les faveurs dont les résidents d'un Etat tiers pourraient bénéficier en vertu d'un accord spécial conclu avec cet Etat tiers.

4. Les entreprises de l'un des Etats contractants, dont un ou plusieurs résidents de l'autre Etat détiennent ou commandent le capital en tout ou en partie, directement ou indirectement, ne sont soumises dans le premier Etat à aucune imposition ou obligation connexe qui serait autre ou plus lourde que celles auxquelles sont ou peuvent être soumises des entreprises analogues de ce premier Etat.

5. Le terme «imposition» désigne, dans le présent article, les impôts de toute sorte ou dénomination.

6. Il est entendu que l'imposition divergente des organisations économiques socialistes hongroises ne contredit pas les dispositions du présent article.

#### *Article 24. PROCÉDURE AMIABLE*

1. Si un résident d'un des Etats contractants estime que les mesures prises par l'un de ces Etats, ou par l'un et l'autre, ont entraîné ou vont entraîner pour lui une imposition non conforme à la présente Convention, il peut, sans préjudice des recours prévus par le droit interne de ces Etats, soumettre son cas à l'autorité compétente de l'Etat où il réside.

2. Cette autorité, si l'objection lui paraît fondée et si elle n'est pas elle-même en situation d'apporter une solution satisfaisante, s'efforce de régler l'affaire par accord amiable avec l'autorité compétente de l'autre Etat, de façon à éviter une imposition non conforme à la Convention.

3. Les autorités compétentes des deux Etats contractants s'efforcent d'éliminer par accord mutuel les difficultés ou doutes qui pourraient surgir dans l'interprétation et l'application de la Convention. Elles peuvent aussi se concerter sur la façon d'éviter la double imposition dans les cas que la Convention ne traite pas.

4. Les autorités compétentes des deux Etats peuvent communiquer directement entre elles en vue de parvenir à un accord comme il est indiqué dans les paragraphes précédents. Si un échange d'idées oral paraît propre à réaliser cet accord, cet échange pourra se faire dans une commission composée de représentants des deux Etats contractants.

#### *Article 25. ECHANGE DE RENSEIGNEMENTS*

1. Les autorités compétentes des deux Etats échangent les renseignements nécessaires à l'application de la présente Convention. Les autorités compétentes des deux Etats ne sont toutefois pas tenues de communiquer des renseignements qui ne peuvent pas être donnés à partir des documents mis à la disposition des autorités financières mais qui nécessitent des recherches indépendantes. Les renseignements ainsi échangés sont à tenir secrets; on ne peut en faire part qu'aux personnes ou auto-

rités chargées de l'assiette ou de la perception des impôts visés par la présente Convention.

2. On ne peut en aucun cas interpréter le paragraphe 1 comme obligeant l'un des Etats contractants :

- a) A prendre des mesures administratives non conformes à sa législation ou à sa pratique administrative ou à celles de l'autre Etat contractant;
- b) A communiquer des renseignements qui ne sont pas communicables en vertu de la législation en vigueur ou de la procédure administrative habituelle chez lui ou dans l'autre Etat;
- c) A communiquer des renseignements qui révéleraient un secret commercial, industriel ou professionnel, ou un procédé de fabrication, ou dont la divulgation serait contraire à l'ordre public.

#### *Article 26.* PERSONNEL DIPLOMATIQUE ET CONSULAIRE

La présente Convention ne porte pas atteinte aux privilèges fiscaux dont jouit le personnel diplomatique et consulaire en vertu des règles générales du droit international ou au titre d'accords particuliers.

#### *Article 27.* ENTRÉE EN VIGUEUR

1. La présente Convention est soumise à ratification conformément à la législation de chacun des deux Etats contractants. Les instruments de ratification seront échangés à Budapest aussitôt que possible.

2. La Convention entrera en vigueur 60 jours après l'échange des instruments de ratification.

#### *Article 28.* DÉBUT DE L'APPLICATION

Les dispositions de la présente Convention s'appliqueront à tous les exercices fiscaux qui suivront le 31 décembre de l'année où l'échange des instruments de ratification aura eu lieu.

#### *Article 29.* DÉNONCIATION

La présente Convention restera en vigueur tant que l'un des Etats contractants ne l'aura pas dénoncée.

Chacun des deux Etats contractants peut dénoncer la Convention par écrit, en suivant la voie diplomatique et en respectant un préavis de six mois avant la fin de l'année civile. En pareil cas, la Convention n'est plus applicable aux périodes fiscales qui suivent la fin de l'année civile où la dénonciation a été effectuée.

EN FOI DE QUOI les plénipotentiaires ont signé la présente Convention et y ont apposé leur sceau.

FAIT à Vienne, le 25 février 1975, en deux exemplaires, en langues hongroise et allemande, les deux textes faisant également foi.

Pour la République populaire  
hongroise :

[LAJOS FALUVÉGI]

Pour la République d'Autriche :

[HANNES ANDROSCH]

**No. 17437**



**HUNGARY  
and  
AUSTRIA**

**Convention for the avoidance of double taxation in the  
field of estate and inheritance taxes. Signed at Vienna  
on 25 February 1975**

*Authentic texts: Hungarian and German.*

*Registered by Hungary on 19 January 1979.*



**HONGRIE  
et  
AUTRICHE**

**Convention tendant à éviter la double imposition en matière  
d'impôts sur les successions. Signée à Vienne le 25 fé-  
vrier 1975**

*Textes authentiques : hongrois et allemand.*

*Enregistrée par la Hongrie le 19 janvier 1979.*

## [HUNGARIAN TEXT — TEXTE HONGROIS]

EGYEZMÉNY A MAGYAR NÉPKÖZTÁRSASÁG ÉS AZ OSZTRÁK  
KÖZTÁRSASÁG KÖZÖTT A KETTŐS ADÓZTATÁS ELKERÜ-  
LÉSÉRE A HAGYATÉKI ÉS AZ ÖRÖKLÉSI ADÓK TERÜLETÉN

A Magyar Népköztársaság és az Osztrák Köztársaság attól az óhajtól vezetve, hogy a hagyatéki és az öröklési adók területén elkerüljék a kettős adóztatást, a következő Egyezmény megkötésében állapodtak meg:

*1. Cikk.* AZ EGYEZMÉNY ALÁ ESŐ HAGYATÉKOK

A jelen Egyezmény olyan örökhagyó hagyatékára terjed ki, akinek elhalálozása időpontjában az egyik Szerződő Államban vagy mindkét Szerződő Államban lakóhelye volt.

*2. Cikk.* AZ EGYEZMÉNY ALÁ ESŐ ADÓK

(1) A jelen Egyezmény, a beszédés módjára való tekintet nélkül, azokra a hagyatéki és öröklési adókra terjed ki, amelyeket a két Szerződő Állam egyike vagy annak területi köztestületei részére szednek be.

(2) Hagyatéki és öröklési adónak tekintendő az olyan adó (illeték), amelyet halál esetére szülően mint hagyatéki adót (illetéket), öröklési adót (illetéket), vagyonátzállási adót (illetéket), vagy halál esetére szóló ajándékozási adót (illetéket) szednek be.

(3) Az ezidőszerint létező adók, amelyekre az Egyezmény kiterjed, a következők:

- a) a Magyar Népköztársaságban: az öröklési illeték,
- b) az Osztrák Köztársaságban: az öröklési adó, amennyiben az halál esetére szóló szerzésre vagy halál esetére szóló, meghatározott célú felhasználásra vonatkozik.

(4) Az Egyezmény alkalmazandó mindazokra a hagyatéki és öröklési adókra is, amelyeket a jövőben a jelenleg már meglévő adók mellett vagy azok helyett be fognak szedni.

*3. Cikk.* ÁLTALÁNOS MEGHATÁROZÁSOK

(1) A jelen Egyezmény értelmében az „illetékes hatóság” kifejezés

- 1) a Magyar Népköztársaságban: a pénzügyminisztert,
- 2) az Osztrák Köztársaságban: a szövetségi pénzügyminisztert jelenti.

(2) Az Egyezménynek az egyik Szerződő Állam által történő alkalmazásánál, ha a szövegösszefüggés mást nem kíván, bármely, másképpen meg nem határozott kifejezésnek olyan értelme van, mint amilyent arra nézve ennek az államnak a jelen Egyezmény tárgyát képező adókra vonatkozó joga megállapít.

#### 4. Cikk. LAKÓHELY AZ ADÓ SZEMPONTJÁBÓL

(1) A jelen Egyezmény alkalmazásánál azt, hogy az örökgyónak elhalálozása időpontjában volt-e lakóhelye az egyik Szerződő Államban, ennek az államnak a joga szerint kell meghatározni.

(2) Amennyiben az örökgyónak az (1) bekezdés szerint mindkét Szerződő Államban volt lakóhelye, ugy a következők érvényesek:

- a) Az örökgyó lakóhelye abban a Szerződő Államban volt, amelyben állandó lakóhellyel rendelkezett. Ha mindkét Szerződő Államban rendelkezett állandó lakóhellyel, ugy abban a Szerződő Államban volt lakóhelye, amelyhez szorosabb családi és gazdasági kapcsolatok fűzték (a létérdekek központja).
- b) Amennyiben nem határozható meg, hogy az örökgyó létérdekeinek központja melyik Szerződő Államban volt, vagy a Szerződő Államok egyikében sem rendelkezett állandó lakóhellyel, ugy abban a Szerződő Államban volt a lakóhelye, amelyikben szokásos tartózkodási helye volt.
- c) Abban az esetben, ha az örökgyónak mindkét Szerződő Államban vagy a Szerződő Államok egyikében sem volt szokásos tartózkodási helye, ugy abban a Szerződő Államban volt lakóhelye, amelynek állampolgárságával rendelkezett.
- d) Ha az örökgyó mindkét Szerződő Államnak vagy egyik Szerződő Államnak sem volt állampolgára, ugy a Szerződő Államok a 11. cikk szerint járnak el.

#### 5. Cikk. INGATLANVAGYON

(1) Az ingatlanvagyon abban a Szerződő Államban adóztatható, amelyben ez a vagyon fekszik.

(2) Az „ingatlanvagyon” kifejezést annak a Szerződő Államnak a joga szerint kell meghatározni, amelyben a vagyon fekszik. A kifejezés minden esetben magában foglalja az ingatlanvagyon tartozékát, a mező- és erdőgazdasági üzemek élő és holt felszerelését, azokat a jogokat, amelyekre a földterületekre vonatkozó magánjogi előírások nyerne alkalmazást, az ingatlanvagyon használati jogát, valamint az ásványlelőhelyeknek, forrásoknak és a föld más kincseinek kiaknázásáért vagy kiaknázásának jogáért járó változó vagy állandó térítésekre vonatkozó jogokat; hajók és légi járművek nem tekintendők ingatlanvagyonnak.

(3) Az (1) és (2) bekezdés a vállalkozás ingatlanvagyonára és a szabadfoglalkozás vagy más hasonló jelegű önálló tevékenység gyakorlására szolgáló ingatlanvagyonra is érvényes.

#### 6. Cikk. TELEPHELY VAGYONA ÉS SZABAD FOGLALKOZÁS GYAKORLÁSÁRA SZOLGÁLÓ ÁLLANDÓ BERENDEZÉS VAGYONA

(1) Az olyan vagyon, amely egy vállalkozás telephelyének üzemi vagyonát képezi—kivéve az 5. és 7. cikk szerint kezelendő vagyont—abban a Szerződő Államban adóztatható, amelyben a telephely van.

(2) A „telephely” kifejezés állandó üzleti illetőleg termelőberendezést jelent, amelyben a vállalkozás tevékenységét egészben vagy részben kifejti.

(3) A „telephely” kifejezés magában foglalja különösen:

- a) a vezetés helyét,
- b) a fiókot,
- c) a kirendeltséget,
- d) a gyártelepet,

- e) a műhelyt,
- f) a bányát, a kőfejtőt vagy a föld kincseinek kiaknázására szolgáló más telepet,
- g) az olyan építési kivitelezést vagy szerelést, amelynek időtartama két évet meghalad.

(4) Nem tekintendők telephelynek:

- a) azok a berendezések, amelyeket kizárólag a vállalkozás javainak vagy áruinak raktározására, kiállítására vagy kiszolgáltatására használnak;
- b) a vállalkozás javainak vagy áruinak olyan készletei, amelyeket kizárólag raktározás, kiállítás vagy kiszolgáltatás céljából tartanak;
- c) a vállalkozás javainak vagy áruinak olyan készletei, amelyeket kizárólag abból a célból tartanak, hogy azokat egy másik vállalkozás megmunkálja vagy feldolgozza;
- d) az állandó üzleti berendezés, amelyet kizárólag abból a célból tartanak fenn, hogy a vállalkozás részére javakat vagy árukat vásároljanak vagy információkat szerezzenek;
- e) az állandó üzleti berendezés, amelyet kizárólag abból a célból tartanak fenn, hogy a vállalkozást reklámozzák, információkat adjanak, tudományos kutatást végezzenek vagy hasonló tevékenységet folytassanak, amely előkészítő vagy kiegészítő jellegű.

(5) Amennyiben egy személy—kivéve a (6) bekezdés értelmében a független képviselőt—az egyik Szerződő Államban a másik Szerződő Állam vállalkozása érdekében tevékenykedik, úgy az előbb említett államban akkor adott a telephely, ha a személynek meghatalmazása van a vállalkozás nevében szerződéseket kötni és meghatalmazásával ebben az államban rendszeresen él, kivéve, ha tevékenysége javknak vagy áruknak a vállalkozás részére való vételére korlátozódik.

(6) Az egyik Szerződő Állam vállalkozását nem lehet úgy tekinteni, mintha annak a másik Szerződő Államban telephelye volna, csupán azért mert tevékenységét ott alkusz, bizományos vagy más független képviselő útján fejti ki, amennyiben ezek a személyek rendes üzleti tevékenységük keretében járnak el.

(7) Az a vagyon, amely szabad foglalkozás vagy más hasonló jellegű önálló tevékenység gyakorlását szolgáló állandó berendezéshez tartozik—kivéve az 5. cikk szerint kezelendő vagyont—abban a Szerződő Államban adóztatható, amelyben az állandó berendezés van.

#### 7. Cikk. HAJÓK ÉS LÉGIJÁRMŰVEK

A nemzetközi forgalomban üzemeltetett hajók és légi járművek, valamint az az ingó vagyon, amely ezen hajók és légi járművek üzemeltetésére szolgál, abban a Szerződő Államban adóztathatók, amelyben az örökhatáronak az elhalálozás időpontjában lakóhelye volt.

#### 8. Cikk. KIFEJEZETTEN NEM EMLITETT VAGYON

Az a vagyon, amelyet nem az 5., 6. és 7. cikkek szerint kell kezelni, csak abban a Szerződő Államban adóztatható, amelyben az örökhatáronak az elhalálozás időpontjában lakóhelye volt.

#### 9. Cikk. ADÓSSÁGLEVONÁS

(1) Azt az adósságot, amelyet az 5. cikkben említett vagyon külön biztosít, ennek a vagyonnak az értékéből kell levonni. Az olyan adósságot, amely bár nincs az



5. cikkben említett vagyonnal külön biztosítva, amely azonban az ilyen vagyon megszerzéséhez, változásához, helyreállításához vagy fenntartásához kapcsolódott, ennek a vagyonnak az értékéből kell levonni.

(2) Az (1) bekezdés fenntartásával, azt az adósságot, amely a vállalkozás telephelyével vagy szabad foglalkozás vagy más hasonló jellegű önálló tevékenység kifejtését szolgáló állandó berendezéssel kapcsolatban van és az olyan adósságot, amely a tengerhajózás, a belvizi hajózás vagy légiforgalom üzemével van kapcsolatban, a 6., illetőleg a 7. cikkben említett vagyon értékéből kell levonni.

(3) A többi adósságot annak a vagyonnak az értékéből kell levonni, amelyre a 8. cikk vonatkozik.

(4) Amennyiben az adósság meghaladja annak a vagyonnak az értékét, amelyből azt az egyik Szerződő Államban az (1), (2) és (3) bekezdés szerint le kell vonni, úgy a meghaladó összeget az ebben az államban megadóztatható többi vagyon értékéből kell levonni.

(5) Amennyiben az előző bekezdések alapján végrehajtandó levonások után még adósság marad fenn, úgy azt a másik Szerződő Államban megadóztatható vagyon értékéből kell levonni.

#### 10. Cikk. KETTŐS ADÓZTATÁS ELKERÜLÉSE

Az a Szerződő Állam, amelyben az örökhatározó az elhalálozás időpontjában lakóhelye volt, a jelen Egyezmény szerint a másik Szerződő Államban megadóztatható vagyont kiveszi az adóztatás alól; ez az állam azonban arra a vagyonra történő adó megállapításánál, amelyre vonatkozóan az adóztatás jogát megtartja, azt az adótételt alkalmazhatja, amely alkalmazandó lenne, ha az a vagyon nem lenne kivéve az adóztatás alól.

#### 11. Cikk. EGYEZTETŐ ELJÁRÁS

(1) Ha egy személy véleménye szerint az egyik Szerződő Állam vagy mindkét Szerződő Állam intézkedései ránézve olyan adóztatáshoz vezetnek vagy vezetnek, amely nem felel meg a jelen Egyezménynek, úgy ezen államok belső joga szerinti jogorvoslat csorbitása nélkül ügyét előterjesztheti a két Szerződő Állam egyikének illetékes hatóságához.

(2) Ha az illetékes hatóság a kifogást jogosnak találja és maga nincs abban a helyzetben, hogy kielégítő megoldást találjon, úgy törekedni fog az ügyet a másik Szerződő Állam illetékes hatóságával egyetértésben úgy rendezni, hogy az Egyezménynek meg nem felelő adóztatás elkerülhető legyen.

(3) A Szerződő Államok illetékes hatóságai törekedni fognak a nehézségeket vagy kétségeket, amelyek az Egyezmény értelmezésénél vagy alkalmazásánál felmerülnek, kölcsönös egyetértéssel eloszlatni. Tanácskozhatnak közösen arról is, hogy miként lehet a kettős adóztatást olyan esetekben, amelyeket az Egyezmény nem tartalmaz, elekrülni.

(4) A Szerződő Államok illetékes hatóságai az előző bekezdések értelmében létrehozandó egyetértés elérése céljából egymással közvetlenül érintkezhetnek. Amennyiben szóbeli véleménycsere az egyetértés elérése érdekében célszerűnek látszik, úgy az ilyen véleménycsere lefolytatható olyan bizottságban, amely a Szerződő Államok illetékes hatóságainak képviselőiből áll.

### 12. Cikk. TÁJÉKOZTATÁSCSERE

(1) A Szerződő Államok illetékes hatóságai ki fogják cserélni a jelen Egyezmény végrehajtásához szükséges tájékoztatásokat. A Szerződő Államok illetékes hatóságai azonban nincsenek arra kötelezve, hogy olyan felvilágosítást adjanak, amelyhez irat a pénzügyi hatóságoknak nem áll rendelkezésre, hanem külön kutatásra lenne szükség. Az így kicserélt valamennyi információt titokban kell tartani és csak olyan személyeknek vagy hatóságoknak lehet hozzáférhetővé tenni, amelyek az Egyezmény alá eső adók kivetésével vagy beszedésével foglalkoznak.

(2) Az (1) bekezdés semmiesetre sem értelmezhető úgy, mintha az a Szerződő Államok egyikét köteleznék:

- a) olyan államigazgatási intézkedések hozatalára, amelyek ennek vagy a másik Szerződő Államnak a törvényeitől vagy államigazgatási gyakorlatától eltérnek;
- b) olyan adotok átadására, amelyek ennek vagy a másik Szerződő Államnak törvényei szerint vagy rendes igazgatási eljárásában nem szerezhetők be;
- c) olyan tájékoztatás adására, amely kereskedelmi, üzleti, ipari vagy foglalkozási titkot vagy üzleti aljárást adna ki, vagy amelynek a közlése ellentmondana a közrendnek.

### 13. Cikk. DIPLOMÁCIAI ÉS KONZULI TISZTVISELŐK

A jelen Egyezmény nem érinti a diplomáciai vagy konzuli képviseltek tagjainak adózási kiváltságait, amelyek a nemzetközi jog általános szabályai szerint vagy külön megegyezések alapján őket megilletik.

### 14. Cikk. HATÁLYBA LÉPÉS

(1) A jelen Egyezményt mindkét Szerződő Állam jogrendjének megfelelően meg kell erősíteni. A megerősítő okiratokat Budapesten mielőbb ki kell cserélni.

(2) Az Egyezmény 60 nappal a megerősítésről szóló okiratok kicserélése után lép hatályba és rendelkezései olyan személyek hagyatékára nyerne alkalmazást, akik ezen a napon vagy azt követően halnak meg.

### 15. Cikk. HATÁLYVESZTÉS

A jelen Egyezmény addig marad hatályban, ameddig a Szerződő Államok egyike azt fel nem mondja.

Mindegyik Szerződő Állam felmondhatja az Egyezményt írásban diplomáciai uton bármely naptári év végére 6 hónapos határidő betartásával. Ebben az esetben az Egyezmény már nem nyer alkalmazást olyan személyek hagyatékára, akik annak a naptári évnek a lejárta után haltak meg, amelynek a végére a felmondás történt.

ENNEK HITELEŰL a meghatalmazottak a jelen Egyezményt aláírták és pecsétjükkel ellátták.

KÉZULT Bécsben, 1975. február 25 két eredeti példányban, magyar és német nyelven, mindkét szöveg egyaránt hiteles.

A Magyar Népköztársaság nevében:

[Signed — Signé]<sup>1</sup>

Az Osztrák Köztársaság nevében:

[Signed — Signé]<sup>2</sup>

<sup>1</sup> Signed by Dr. Lajos Faluvégi—Signé par Lajos Faluvégi.

<sup>2</sup> Signed by Dr. Hannes Androsch—Signé par Hannes Androsch.

[GERMAN TEXT — TEXTE ALLEMAND]

ABKOMMEN ZWISCHEN DER UNGARISCHEN VOLKSREPUBLIK  
UND DER REPUBLIK ÖSTERREICH ZUR VERMEIDUNG DER  
DOPPELBESTEUERUNG AUF DEM GEBIETE DER NACHLASS-  
UND ERBSCHAFTSTEUERN

Die Ungarische Volksrepublik und die Republik Österreich, von dem Wunsche geleitet, die Doppelbesteuerung auf dem Gebiete der Nachlaß- und Erbschaftsteuern zu vermeiden, sind übereingekommen, das folgende Abkommen abzuschließen:

*Artikel 1. UNTER DAS ABKOMMEN FALLENDE NACHLÄSSE*

Dieses Abkommen gilt für Nachlässe von Erblassern, die im Zeitpunkt ihres Todes einen Wohnsitz in einem Vertragsstaat oder in beiden Vertragsstaaten hatten.

*Artikel 2. UNTER DAS ABKOMMEN FALLENDE STEUERN*

(1) Dieses Abkommen gilt, ohne Rücksicht auf die Art der Erhebung, für Nachlaß- und Erbschaftsteuern, die für Rechnung eines der beiden Vertragsstaaten oder seiner Gebietskörperschaften erhoben werden.

(2) Als Nachlaß- und Erbschaftsteuern gelten alle Steuern (Gebühren), die von Todes wegen als Nachlaßsteuern(-gebühren), Erbanfallsteuern(-gebühren), Abgaben (Gebühren) vom Vermögensübergang oder Steuern (Gebühren) von Schenkungen auf den Todesfall erhoben werden.

(3) Die zur Zeit bestehenden Steuern, für die das Abkommen gilt, sind:

- a) in der Ungarischen Volksrepublik: die Erbschaftsgebühr;
- b) in der Republik Österreich: die Erbschaftssteuer, soweit ihr Erwerbe von Todes wegen oder Zweckzuwendungen von Todes wegen unterliegen.

(4) Das Abkommen gilt auch für alle Nachlaß- und Erbschaftsteuern, die künftig neben den zur Zeit bestehenden Steuern oder an deren Stelle erhoben werden.

*Artikel 3. ALLGEMEINE DEFINITIONEN*

(1) Im Sinne dieses Abkommens bedeutet der Ausdruck „zuständige Behörde“

1. in der Ungarischen Volksrepublik: den Finanzminister;
2. in der Republik Österreich: den Bundesminister für Finanzen.

(2) Bei Anwendung des Abkommens durch einen Vertragsstaat hat, wenn der Zusammenhang nichts anders erfordert, jeder nicht anders definierte Ausdruck die Bedeutung, die ihm nach dem Recht dieses Staates über die Steuern zukommt, welche Gegenstand des Abkommens sind.

*Artikel 4. STEUERLICHER WOHNSITZ*

(1) Ob ein Erblasser im Zeitpunkt seines Todes einen Wohnsitz in einem Vertragsstaat hatte, bestimmt sich bei Anwendung dieses Abkommens nach dem Recht dieses Staates.

(2) Hatte nach Absatz 1 ein Erblasser in beiden Vertragsstaaten einen Wohnsitz, so gilt folgendes:

- a) Der Wohnsitz des Erblassers gilt als in dem Vertragstaat gelegen, in dem er über eine ständige Wohnstätte verfügte. Verfügte er in beiden Vertragstaaten über eine ständige Wohnstätte, so gilt sein Wohnsitz als in dem Vertragstaat gelegen, zu dem er die engeren familiären und wirtschaftlichen Beziehungen hatte (Mittelpunkt der Lebensinteressen).
- b) Kann nicht bestimmt werden, in welchem Vertragstaat der Erblasser den Mittelpunkt der Lebensinteressen hatte, oder verfügte er in keinem der Vertragstaaten über eine ständige Wohnstätte, so gilt sein Wohnsitz als in dem Vertragstaat gelegen, in dem er seinen gewöhnlichen Aufenthalt hatte.
- c) Hatte der Erblasser seinen gewöhnlichen Aufenthalt in beiden Vertragstaaten oder in keinem der Vertragstaaten, so gilt sein Wohnsitz als in dem Vertragstaat gelegen, dessen Staatsangehörigkeit er besaß.
- d) Besaß der Erblasser die Staatsangehörigkeit beider Vertragstaaten oder keines Vertragstaates, so werden die Vertragstaaten gemäß Artikel 11 vorgehen.

#### *Artikel 5. UNBEWEGLICHES VERMÖGEN*

(1) Unbewegliches Vermögen darf in dem Vertragstaat besteuert werden, in dem dieses Vermögen liegt.

(2) Der Ausdruck „unbewegliches Vermögen“ bestimmt sich nach dem Recht des Vertragstaates, in dem das Vermögen liegt. Der Ausdruck umfaßt in jedem Fall das Zubehör zum unbeweglichen Vermögen, das lebende und tote Inventar land- und forstwirtschaftlicher Betriebe, die Rechte, auf die die Vorschriften des Privatrechts über Grundstücke Anwendung finden, die Nutzungsrechte an unbeweglichem Vermögen sowie die Rechte auf veränderliche oder feste Vergütungen für die Ausbeutung oder das Recht auf Ausbeutung von Mineralvorkommen, Quellen und anderen Bodenschätzen; Schiffe und Luftfahrzeuge gelten nicht als unbewegliches Vermögen.

(3) Die Absätze (1) und (2) gelten auch für unbewegliches Vermögen eines Unternehmens und für unbewegliches Vermögen, das der Ausübung eines freien Berufes oder einer sonstigen selbständigen Tätigkeit ähnlicher Art dient.

#### *Artikel 6. VERMÖGEN EINER BETRIEBSTAETTE UND VERMÖGEN EINER DER AUSÜBUNG EINES FREIEN BERUFES DIENENDEN FESTEN EINRICHTUNG*

(1) Vermögen, das Betriebsvermögen einer Betriebstätte eines Unternehmens darstellt — ausgenommen das nach den Artikeln 5 und 7 zu behandelnde Vermögen — darf in dem Vertragstaat besteuert werden, in dem sich die Betriebstätte befindet.

(2) Der Ausdruck „Betriebstätte“ bedeutet eine feste Geschäfts- oder Produktionseinrichtung, in der die Tätigkeit des Unternehmens ganz oder teilweise ausgeübt wird.

(3) Der Ausdruck „Betriebstätte“ umfaßt insbesondere:

- a) einen Ort der Leitung;
- b) eine Zweigniederlassung;
- c) eine Geschäftsstelle;
- d) eine Fabrikationsstätte;
- e) eine Werkstätte;

- f) ein Bergwerk, einen Steinbruch oder eine andere Stätte der Ausbeutung von Bodenschätzen;
- g) eine Bauausführung oder Montage, deren Dauer zwei Jahre überschreitet.
- (4) Als Betriebsstätten gelten nicht:
- a) Einrichtungen, die ausschließlich zur Lagerung, Ausstellung oder Auslieferung von Gütern oder Waren des Unternehmens benutzt werden;
- b) Bestände von Gütern oder Waren des Unternehmens, die ausschließlich zur Lagerung, Ausstellung oder Auslieferung unterhalten werden;
- c) Bestände von Gütern oder Waren des Unternehmens, die ausschließlich zu dem Zweck unterhalten werden, durch ein anderes Unternehmen bearbeitet oder verarbeitet zu werden;
- d) eine feste Geschäftseinrichtung, die ausschließlich zu dem Zweck unterhalten wird, für das Unternehmen Güter oder Waren einzukaufen oder Informationen zu beschaffen;
- e) eine feste Geschäftseinrichtung, die ausschließlich zu dem Zweck unterhalten wird, für das Unternehmen zu werben, Informationen zu erteilen, wissenschaftliche Forschung zu betreiben oder ähnliche Tätigkeiten auszuüben, die vorbereitender Art sind oder eine Hilfstätigkeit darstellen.

(5) Ist eine Person — mit Ausnahme eines unabhängigen Vertreters im Sinne des Absatzes (6) — in einem Vertragsstaat für ein Unternehmen des anderen Vertragsstaates tätig, so gilt eine in dem erstgenannten Staat gelegene Betriebsstätte als gegeben, wenn die Person eine Vollmacht besitzt, im Namen des Unternehmens Verträge abzuschließen, und die Vollmacht in diesem Staat gewöhnlich ausübt, es sei denn, daß sich ihre Tätigkeit auf den Einkauf von Gütern oder Waren für das Unternehmen beschränkt.

(6) Ein Unternehmen eines Vertragsstaates wird nicht schon deshalb so behandelt, als habe es eine Betriebsstätte in dem anderen Vertragsstaat, weil es dort seine Tätigkeit durch einen Makler, Kommissionär oder einen anderen unabhängigen Vertreter ausübt, sofern diese Personen im Rahmen ihrer ordentlichen Geschäftstätigkeit handeln.

(7) Vermögen, das zu einer der Ausübung eines freien Berufes oder einer sonstigen selbständigen Tätigkeit ähnlicher Art dienenden festen Einrichtung gehört — ausgenommen das nach Artikel 5 zu behandelnde Vermögen — darf in dem Vertragsstaat besteuert werden, in dem sich die feste Einrichtung befindet.

#### *Artikel 7. SCHIFFE UND LUFTFAHRZEUGE*

Schiffe und Luftfahrzeuge im internationalen Verkehr sowie bewegliches Vermögen, das dem Betrieb dieser Schiffe und Luftfahrzeuge dient, dürfen in dem Vertragsstaat besteuert werden, in dem der Erblasser zum Zeitpunkt des Todes seinen Wohnsitz hatte.

#### *Artikel 8. NICHT AUSDRÜCKLICH ERWÄHNTES VERMÖGEN*

Das nicht nach den Artikeln 5, 6 und 7 zu behandelnde Vermögen darf nur in dem Vertragsstaat besteuert werden, in dem der Erblasser zum Zeitpunkt des Todes seinen Wohnsitz hatte.

#### *Artikel 9. SCHULDENABZUG*

(1) Schulden, die durch das in Artikel 5 genannte Vermögen besonders gesichert sind, werden vom Wert dieses Vermögens abgezogen. Schulden, die zwar nicht durch das in Artikel 5 genannte Vermögen besonders gesichert sind, die aber im Zusammenhang mit dem Erwerb, der Änderung, der Instandsetzung oder der Instandhaltung solchen Vermögens entstanden sind, werden vom Wert dieses Vermögens abgezogen.

(2) Vorbehaltlich des Absatzes (1) werden Schulden, die mit einer Betriebsstätte eines Unternehmens oder mit einer der Ausübung eines freien Berufes oder einer sonstigen selbständigen Tätigkeit ähnlicher Art dienenden festen Einrichtung zusammenhängen, und Schulden, die mit einem Betrieb der Seeschifffahrt, Binnenschifffahrt oder Luftfahrt zusammenhängen, vom Wert des in Artikel 6 beziehungsweise des in Artikel 7 genannten Vermögens abgezogen.

(3) Die anderen Schulden werden vom Wert des Vermögens abgezogen, für das Artikel 8 gilt.

(4) Übersteigt eine Schuld den Wert des Vermögens, von dem sie in einem Vertragstaat nach den Absätzen (1), (2) und (3) abzuziehen ist, so wird der übersteigende Betrag vom Wert des übrigen Vermögens, das in diesem Staat besteuert werden darf, abgezogen.

(5) Verbleibt nach den Abzügen, die auf Grund der vorstehenden Absätze vorzunehmen sind, ein Schuldenrest, so wird dieser vom Wert des Vermögens, das im anderen Vertragstaat besteuert werden darf, abgezogen.

#### *Artikel 10. VERMEIDUNG DER DOPPELBESTEUERUNG*

Der Vertragstaat, in dem der Erblasser zum Zeitpunkt des Todes seinen Wohnsitz hatte, nimmt das Vermögen, das nach diesem Abkommen im anderen Vertragstaat besteuert werden darf, von der Besteuerung aus; dieser Staat darf aber bei der Festsetzung der Steuer für das Vermögen, für das er das Besteuerungsrecht behält, den Steuersatz anwenden, der anzuwenden wäre, wenn das betreffende Vermögen nicht von der Besteuerung ausgenommen wäre.

#### *Artikel 11. VERSTAENDIGUNGSVERFAHREN*

(1) Ist eine Person der Auffassung, daß die Maßnahmen eines Vertragstaates oder beider Vertragstaaten für sie zu einer Besteuerung geführt haben oder führen werden, die diesem Abkommen nicht entspricht, so kann sie unbeschadet der nach innerstaatlichem Recht dieser Staaten vorgesehenen Rechtsmittel ihren Fall der zuständigen Behörde eines der beiden Staaten unterbreiten.

(2) Hält diese zuständige Behörde die Einwendung für begründet und ist sie selbst nicht in der Lage, eine befriedigende Lösung herbeizuführen, so wird sie sich bemühen, den Fall nach Verständigung mit der zuständigen Behörde des anderen Vertragstaates so zu regeln, daß eine dem Abkommen nicht entsprechende Besteuerung vermieden wird.

(3) Die zuständigen Behörden der Vertragstaaten werden sich bemühen, Schwierigkeiten oder Zweifel, die bei der Auslegung oder Anwendung des Abkommens entstehen, in gegenseitigem Einvernehmen zu beseitigen. Sie können auch gemeinsam darüber beraten, wie eine Doppelbesteuerung in Fällen, die in dem Abkommen nicht behandelt sind, vermieden werden kann.

(4) Die zuständigen Behörden der Vertragstaaten können zur Herbeiführung einer Einigung im Sinne der vorstehenden Absätze unmittelbar miteinander verkehren.

Erscheint ein mündlicher Meinungsaustausch für die Herbeiführung der Einigung zweckmässig, so kann ein solcher Meinungsaustausch in einer Kommission durchgeführt werden, die aus Vertretern der zuständigen Behörden der Vertragsstaaten besteht.

#### *Artikel 12. AUSTAUSCH VON INFORMATIONEN*

(1) Die zuständigen Behörden der Vertragsstaaten werden die zur Durchführung dieses Abkommens erforderlichen Informationen austauschen. Die zuständigen Behörden der Vertragsstaaten sind jedoch nicht verpflichtet, Auskünfte zu erteilen, die nicht auf Grund der bei den Finanzbehörden vorhandenen Unterlagen gegeben werden können, sondern gesonderte Ermittlungen erfordern würden. Alle so ausgetauschten Informationen sind geheimzuhalten und dürfen nur solchen Personen oder Behörden zugänglich gemacht werden, die mit der Veranlagung oder Einhebung der unter das Abkommen fallenden Steuern befaßt sind.

(2) Absatz (1) ist auf keinen Fall so auszulegen, als verpflichte er einen der Vertragsstaaten:

- a) Verwaltungsmaßnahmen durchzuführen, die von den Gesetzen oder der Verwaltungspraxis dieses oder des anderen Vertragsstaates abweichen;
- b) Angaben zu übermitteln, die nach den Gesetzen oder im üblichen Verwaltungsv erfahren dieses oder des anderen Vertragsstaates nicht beschafft werden können;
- c) Informationen zu erteilen, die ein Handels-, Geschäfts-, Gewerbe- oder Berufsgeheimnis oder ein Geschäftsverfahren preisgeben würden oder deren Erteilung dem *Ordre public* widerspräche.

#### *Artikel 13. DIPLOMATISCHE UND KONSULARISCHE BEAMTE*

Dieses Abkommen berührt nicht die steuerlichen Vorrechte, die den Mitgliedern diplomatischer oder konsularischer Vertretungen nach den allgemeinen Regeln des Völkerrechts oder auf Grund besonderer Vereinbarungen zustehen.

#### *Artikel 14. INKRAFTTRETEN*

(1) Dieses Abkommen ist der Rechtsordnung eines jeden der beiden Vertragsstaaten gemäß zu ratifizieren. Die Ratifikationsurkunden sind so bald wie möglich in Budapest auszutauschen.

(2) Das Abkommen tritt 60 Tage nach dem Austausch der Ratifikationsurkunden in Kraft und seine Bestimmungen finden auf Nachlässe von Personen Anwendung, die an oder nach diesem Tag sterben.

#### *Artikel 15. AUSSERKRAFTTRETEN*

Dieses Abkommen bleibt in Kraft, solange es nicht von einem der Vertragsstaaten gekündigt worden ist.

Jeder der beiden Vertragsstaaten kann das Abkommen schriftlich auf diplomatischem Weg unter Einhaltung einer sechsmonatigen Frist auf das Ende eines Kalenderjahres kündigen. In diesem Fall findet das Abkommen nicht mehr auf Nachlässe von Personen Anwendung, die nach Ablauf des Kalenderjahres verstorben sind, zu dessen Ende das Abkommen gekündigt worden ist.

ZU URKUND DESSEN haben die Bevollmächtigten dieses Abkommen unterzeichnet und mit ihren Siegeln versehen.

GESCHEHEN zu Wien, am 25. Februar 1975 in zweifacher Urschrift, in ungarischer und in deutscher Sprache, wobei beide Texte in gleicher Weise authentisch sind.

Für die Ungarische Volksrepublik:

[*Signed — Signé*]<sup>1</sup>

Für die Republik Österreich:

[*Signed — Signé*]<sup>2</sup>

---

---

<sup>1</sup> Signed by Dr. Lajos Faluvégi — Signé par Lajos Faluvégi.

<sup>2</sup> Signed by Dr. Hannes Androsch — Signé par Hannes Androsch.



## [TRANSLATION — TRADUCTION]

**CONVENTION<sup>1</sup> BETWEEN THE HUNGARIAN PEOPLE'S REPUBLIC  
AND THE REPUBLIC OF AUSTRIA FOR THE AVOIDANCE OF  
DOUBLE TAXATION IN THE FIELD OF ESTATE AND INHERI-  
TANCE TAXES**

The Hungarian People's Republic and the Republic of Austria, desiring to avoid double taxation in the field of estate and inheritance taxes, have decided to conclude the following Convention:

*Article 1. ESTATES COVERED BY THE CONVENTION*

This Convention relates to the estates of decedents who at the time of their death were residents of one or both of the Contracting States.

*Article 2. TAXES COVERED BY THE CONVENTION*

1. This Convention shall apply, irrespective of the method of collection, to those estate and inheritance taxes which are levied on behalf of one of the two Contracting States or of a territorial subdivision or a local authority thereof.

2. There shall be regarded as estate and inheritance taxes all taxes (duties), which are levied in the event of death as estate taxes (duties), inheritance taxes (duties), property transfer taxes (duties), or taxes (duties) on gifts made in contemplation of death.

3. The existing taxes to which the Convention shall apply are:

- (a) In the Hungarian People's Republic: the inheritance duty;
- (b) In the Republic of Austria: the inheritance tax, in so far as it applies to acquisition by reason of death or bequests for specific purposes in the event of death.

4. The Convention shall also apply to all estate and inheritance taxes which may subsequently be levied in addition to, or in place of, the existing taxes.

*Article 3. GENERAL DEFINITIONS*

1. For the purposes of this Convention, the term "competent authority" means:

- (1) In the Hungarian People's Republic, the Minister of Finance;
- (2) In the Republic of Austria, the Federal Minister of Finance.

2. As regards the application of the Convention by a Contracting State, any expression not otherwise defined shall, unless the context otherwise requires, have the meaning which it has under the law of that State concerning the taxes to which the Convention applies.

*Article 4. FISCAL DOMICILE*

I. In the application of this Convention, the question whether the decedent was at the time of death a resident of a Contracting State shall be determined in accordance with the laws of that State.

<sup>1</sup> Came into force on 9 February 1978, i.e., 60 days after the exchange of the instruments of ratification, which took place at Budapest on 11 December 1975, in accordance with article 14.

2. Where by reason of the provisions of paragraph 1 the decedent was a resident of both Contracting States, the following rules shall apply:

- (a) The decedent shall be deemed to have been a resident of the Contracting State in which he had a permanent home available to him. If he had a permanent home available to him in both Contracting States, he shall be deemed to have been a resident of the Contracting State with which his personal and economic relations were closer (centre of vital interests);
- (b) If the Contracting State in which the decedent had his centre of vital interests cannot be determined, or if he had not a permanent home available to him in either Contracting State, he shall be deemed to have been a resident of the Contracting State in which he had an habitual abode;
- (c) If the decedent had an habitual abode in both Contracting States or in neither of them, he shall be deemed to have been a resident of the Contracting State of which he was a national;
- (d) If the decedent was a national of both Contracting States or of neither of them, the Contracting States shall proceed in accordance with article 11.

#### *Article 5. IMMOVABLE PROPERTY*

1. Immovable property shall be taxable in the Contracting State in which such property is situated.

2. The term "immovable property" shall have the meaning which it has under the law of the Contracting State in which the property in question is situated. The term shall in any case include property accessory to immovable property, livestock and equipment used in agriculture and forestry, rights to which the provisions of general law respecting landed property apply, usufruct of immovable property and rights to variable or fixed payments as consideration for the working of, or the right to work, mineral deposits, sources and other natural resources; ships, boats and aircraft shall not be regarded as immovable property.

3. Paragraphs 1 and 2 shall also apply to the immovable property of an enterprise and to immovable property used for the performance of professional services or other independent personal services of a similar character.

#### *Article 6. PROPERTY OF A PERMANENT ESTABLISHMENT AND PROPERTY OF A FIXED BASE USED FOR THE EXERCISE OF A PROFESSION*

1. Property constituting the business property of a permanent establishment of an enterprise — with the exception of property which is to be treated in accordance with articles 5 and 7 — shall be taxable in the Contracting State in which the permanent establishment is situated.

2. The term "permanent establishment" means a permanent place of business or production at which the business of an enterprise is wholly or partly carried on.

3. The term "permanent establishment" includes especially:

- (a) A place of management;
- (b) A branch;
- (c) An office;
- (d) A factory;
- (e) A workshop;

- (f) A mine, a quarry or any other place of extraction of natural resources;
  - (g) A building site or installation project which lasts more than two years.
4. The following shall not be deemed to be permanent establishments:
- (a) Facilities used solely for the purpose of storage, display or delivery of goods or merchandise belonging to the enterprise;
  - (b) A stock of goods or merchandise belonging to the enterprise which is maintained solely for the purpose of storage, display or delivery;
  - (c) A stock of goods or merchandise belonging to the enterprise which is maintained solely for the purpose of processing or treatment by another enterprise;
  - (d) A fixed place of business which is maintained solely for the purpose of purchasing goods or merchandise, or of collecting information, for the enterprise;
  - (e) A fixed place of business maintained solely for the purpose of advertising, for the supply of information, for scientific research, or for similar activities which have a preparatory or auxiliary character, for the enterprise.

5. Where a person — other than an agent of an independent status to whom paragraph 6 applies — is acting in a Contracting State on behalf of an enterprise of the other Contracting State, a permanent establishment shall be deemed to exist in the first-mentioned State if the said person has, and habitually exercises in that State, an authority to conclude contracts in the name of the enterprise, unless his activities are limited to the purchase of goods or merchandise for the enterprise.

6. An enterprise of a Contracting State shall not be deemed to have a permanent establishment in the other Contracting State merely because it carries on business in that other State through a broker, a general commission agent or any other agent of an independent status, provided that such persons are acting in the ordinary course of their business.

7. Property belonging to a fixed base used for the purpose of performing professional services or of other independent personal services of a similar character shall — except in the case of property to be treated in accordance with article 5 — be taxable in the Contracting State in which the fixed base is situated.

#### *Article 7. SHIPS, BOATS AND AIRCRAFT*

Ships, boats and aircraft operated in international traffic, as well as movable property used for the operation of such ships, boats and aircraft, shall be taxable in the Contracting State of which the decedent was a resident at the time of his death.

#### *Article 8. PROPERTY NOT EXPRESSLY MENTIONED*

Property which is not to be treated in accordance with articles 5, 6 and 7 shall be taxable only in the Contracting State of which the decedent was a resident at the time of his death.

#### *Article 9. DEDUCTION OF DEBTS*

1. Debts especially secured by the property referred to in article 5 shall be deducted from the value of the said property. Debts which are not especially secured by the property referred to in article 5 but are connected with the acquisition, alteration, repair or maintenance of such property shall be deducted from the value of the said property.

2. Subject to the provisions of paragraph 1, debts which are connected with a permanent establishment of an enterprise or with a fixed base used for the performance

of professional services or other independent personal services of a similar character and debts which are connected with shipping, inland waterways transport or air transport operations shall be deducted from the value of the property referred to in article 6 or article 7, as the case may be.

3. Other debts shall be deducted from the value of the property covered by article 8.

4. Where the debt exceeds the value of the property from which, in accordance with paragraphs 1, 2 and 3, it is to be deducted in a Contracting State, the excess amount shall be deducted from the value of the remaining property which is taxable in that State.

5. Where any debt remains after the deductions made on the basis of the preceding paragraphs, such debt shall be deducted from the value of the property taxable in the other Contracting State.

#### *Article 10.* AVOIDANCE OF DOUBLE TAXATION

The Contracting State of which the decedent was a resident at the time of his death shall exempt from taxation such property as is taxable in the other Contracting State under this Convention; the latter State may, however, in calculating the tax on the property in respect of which it retains the right to tax, apply the rate of tax which would have been applicable if the property in question had not been exempted from taxation.

#### *Article 11.* MUTUAL AGREEMENT PROCEDURE

1. Where a person considers that the actions of one or both of the Contracting States result or will result for him in taxation not in accordance with this Convention, he may, irrespective of the remedies provided by the domestic law of those States, present his case to the competent authority of one of the two Contracting States.

2. The competent authority shall endeavour, if the objection appears to it to be justified and if it is not itself able to arrive at a satisfactory solution, to resolve the case by mutual agreement with the competent authority of the other Contracting State, with a view to the avoidance of taxation which is not in accordance with the Convention.

3. The competent authorities of the Contracting States shall endeavour to resolve by mutual agreement any difficulties or doubts arising as to the interpretation or application of the Convention. They may also consult together for the elimination of double taxation in cases not provided for in the Convention.

4. The competent authorities of the Contracting States may communicate with each other directly for the purpose of reaching an agreement in the sense of the preceding paragraphs. Where it seems advisable, in order to reach agreement, to have an oral exchange of opinions, such exchange may take place through a commission consisting of representatives of the competent authorities of the Contracting States.

#### *Article 12.* EXCHANGE OF INFORMATION

1. The competent authorities of the Contracting States shall exchange such information as is necessary for carrying out the provisions of this Convention. The competent authorities of the Contracting States shall not, however, be obliged to give information which cannot be given on the basis of documents available to the revenue authorities but would require separate inquiries. Any information so exchanged shall be treated as secret and shall not be made available to any persons or

authorities other than those concerned with the assessment or collection of the taxes covered by the Convention.

2. In no case shall paragraph 1 be construed so as to impose on a Contracting State the obligation:

- (a) To carry out administrative measures at variance with the laws or the administrative practice of that or of the other Contracting State;
- (b) To supply particulars which are not obtainable under the laws or in the normal course of the administration of that or of the other Contracting State;
- (c) To supply information which would disclose any trade, business, industrial, commercial or professional secret or trade process, or information the disclosure of which would be contrary to public policy (*ordre public*).

*Article 13.* DIPLOMATIC AGENTS AND CONSULAR OFFICERS

Nothing in this Convention shall affect the fiscal privileges of members of diplomatic missions or consular posts under the general rules of international law or under special agreements.

*Article 14.* ENTRY INTO FORCE

1. This Convention shall be ratified in accordance with the legal system of each of the two Contracting States. The instruments of ratification shall be exchanged at Budapest as soon as possible.

2. The Convention shall enter into force 60 days after the exchange of the instruments of ratification, and its provisions shall apply to the estates of persons who die on or after that date.

*Article 15.* TERMINATION

This Convention shall remain in force until denounced by a Contracting State.

Either Contracting State may denounce the Convention in writing, through the diplomatic channel, giving notice six months before the end of any calendar year. In such event, the Convention shall not apply to the estates of persons who die after the end of the calendar year by the end of which notice has been received.

IN WITNESS WHEREOF the plenipotentiaries have signed this Convention and have thereto affixed their seals.

DONE at Vienna on 25 February 1975, in duplicate in the Hungarian and German languages, both texts being equally authentic.

For the Hungarian People's Republic:

[Dr. LAJOS FALUVÉGI]

For the Republic of Austria:

[Dr. HANNES ANDROSCH]

## [TRADUCTION — TRANSLATION]

**CONVENTION<sup>1</sup> ENTRE LA RÉPUBLIQUE POPULAIRE HONGROISE  
ET LA RÉPUBLIQUE D'AUTRICHE TENDANT À ÉVITER LA  
DOUBLE IMPOSITION EN MATIÈRE D'IMPÔTS SUR LES SUC-  
CESSIONS**

La République populaire hongroise et la République d'Autriche, désireuses de conclure une convention tendant à éviter la double imposition en matière d'impôts sur les successions, sont convenues de conclure la Convention suivante :

*Article premier.* APPLICATION DE LA CONVENTION AUX SUCCESSIONS

La présente Convention s'applique aux successions des personnes ayant, au moment de leur décès, leur domicile dans un Etat contractant ou dans chacun des deux Etats contractants.

*Article 2.* APPLICATION DE LA CONVENTION AUX IMPÔTS

1. La présente Convention s'applique aux impôts sur les successions perçus pour le compte de chacun des Etats contractants ou de ses collectivités territoriales, quel que soit le mode de perception.

2. Sont considérés comme impôts sur les successions les impôts (droits) perçus par suite de décès sous forme d'impôts (droits) sur la masse successorale, d'impôts (droits) sur les parts héréditaires, de droits de mutation ou d'impôts (droits) sur les donations pour cause de décès.

3. Les impôts actuels auxquels s'applique la Convention sont :

- a) En République populaire hongroise : l'impôt sur les successions,
- b) En République d'Autriche : l'impôt sur les successions, dans la mesure où il est applicable aux mutations ou aux donations pour cause de décès.

4. La Convention s'appliquera aussi aux impôts sur les successions qui s'ajouteraient aux impôts actuels ou qui les remplaceraient.

*Article 3.* DÉFINITIONS GÉNÉRALES

1. Dans la présente Convention, l'expression « autorités compétentes » désigne :

- 1) En République populaire hongroise : le Ministre des finances;
- 2) En République d'Autriche : le Ministre fédéral des finances.

2. Aux fins de l'application de la présente Convention par chaque Etat contractant, chaque expression, à moins qu'elle ne soit contraire au contexte ou qu'elle n'ait été définie autrement, a le sens que lui donne la législation de cet Etat concernant les impôts qui font l'objet de la présente Convention.

*Article 4.* DOMICILE FISCAL

1. Aux fins de l'application de la présente Convention, le domicile d'une personne, au moment de son décès, dans un Etat contractant, est déterminé conformément à la législation de cet Etat.

<sup>1</sup> Entrée en vigueur le 9 février 1976, soit 60 jours après l'échange des instruments de ratification, qui a eu lieu à Budapest le 11 décembre 1975, conformément à l'article 14.

2. Lorsque, selon la disposition du paragraphe 1, une personne avait son domicile dans chacun des Etats contractants, le cas est résolu d'après les règles suivantes :

- a) Le défunt est considéré comme ayant son domicile dans l'Etat contractant où il disposait d'un foyer d'habitation permanent. Si le défunt disposait d'un foyer d'habitation permanent dans chacun des Etats contractants, le domicile est considéré comme se trouvant dans l'Etat contractant avec lequel ses liens personnels et économiques étaient le plus étroits (centre des intérêts vitaux);
- b) Si l'Etat contractant où le défunt avait le centre de ses intérêts vitaux ne peut pas être déterminé, ou si le défunt ne disposait d'un foyer d'habitation permanent dans aucun des Etats contractants, le domicile est considéré comme se trouvant dans l'Etat contractant où le défunt séjournait de façon habituelle;
- c) Si le défunt séjournait de façon habituelle dans chacun des Etats contractants ou s'il ne séjournait de façon habituelle dans aucun d'eux, le domicile est considéré comme se trouvant dans l'Etat contractant dont le défunt possédait la nationalité;
- d) Si le défunt possédait la nationalité de chacun des Etats contractants ou s'il ne possédait la nationalité d'aucun d'eux, les autorités compétentes des Etats contractants recherchent un accord conformément aux dispositions de l'article 11.

#### *Article 5. BIENS IMMEUBLES*

1. Les biens immeubles sont imposables dans l'Etat contractant où ces biens sont situés.

2. L'expression « biens immeubles » est définie conformément au droit de l'Etat contractant où les biens considérés sont situés. L'expression englobe en tout cas les accessoires, le cheptel mort ou vif des exploitations agricoles et forestières, les droits auxquels s'appliquent les dispositions du droit privé concernant la propriété foncière, l'usufruit des biens immobiliers et les droits à des redevances variables ou fixes pour l'exploitation ou la concession de l'exploitation de gisements minéraux, sources et autres richesses du sol; les navires, bateaux et aéronefs ne sont pas considérés comme biens immeubles.

3. Les dispositions des paragraphes 1 et 2 s'appliquent également aux biens immeubles d'une entreprise ainsi qu'aux biens immeubles servant à l'exercice d'une profession libérale ou d'une autre activité indépendante de caractère analogue.

#### *Article 6. BIENS D'UN ÉTABLISSEMENT STABLE ET BIENS CONSTITUTIFS D'UNE BASE FIXE SERVANT À L'EXERCICE D'UNE PROFESSION LIBÉRALE*

1. Sauf lorsqu'il s'agit de biens visés aux articles 5 et 7, les biens faisant partie de l'actif d'un établissement stable d'une entreprise sont imposables dans l'Etat contractant où est situé l'établissement stable.

2. L'expression « établissement stable » désigne une installation fixe d'affaires ou de production où l'entreprise exerce tout ou partie de son activité.

3. L'expression « établissement stable » comprend notamment :

- a) Un siège de direction;
- b) Une succursale;
- c) Un bureau;
- d) Une usine;

- e) Un atelier;
  - f) Une mine, une carrière ou tout autre lieu d'extraction de ressources naturelles;
  - g) Un chantier de construction ou de montage dont la durée dépasse deux ans.
4. On ne considère pas qu'il y a établissement stable si :
- a) Il est fait usage d'installations aux seules fins de stockage, d'exposition ou de livraison de marchandises appartenant à l'entreprise;
  - b) Des marchandises appartenant à l'entreprise sont entreposées aux seules fins de stockage, d'exposition ou de livraison;
  - c) Des marchandises appartenant à l'entreprise sont entreposées aux seules fins de transformation par une autre entreprise;
  - d) Une installation fixe d'affaires est utilisée aux seules fins d'acheter des marchandises ou de réunir des informations pour l'entreprise;
  - e) Une installation fixe d'affaires est utilisée, pour l'entreprise, aux seules fins de publicité, de fourniture d'informations, de recherches scientifiques ou d'activités analogues qui ont un caractère préparatoire ou auxiliaire.

5. Une personne agissant dans un Etat contractant pour le compte d'une entreprise de l'autre Etat contractant — autre qu'un agent jouissant d'un statut indépendant, visé au paragraphe 6 — est considérée comme «établissement stable» dans le premier Etat si elle dispose dans cet Etat de pouvoirs qu'elle y exerce habituellement lui permettant de conclure des contrats au nom de l'entreprise, à moins que l'activité de cette personne ne soit limitée à l'achat de marchandises pour l'entreprise.

6. On ne considère pas qu'une entreprise d'un Etat contractant a un établissement stable dans l'autre Etat contractant du seul fait qu'elle y exerce son activité par l'entremise d'un courtier, d'un commissionnaire général ou de tout autre intermédiaire jouissant d'un statut indépendant, à condition que ces personnes agissent dans le cadre ordinaire de leur activité.

7. Sauf lorsqu'il s'agit de biens visés à l'article 5, les biens constitutifs d'une base fixe servant à l'exercice d'une profession libérale ou d'une autre activité indépendante de caractère analogue sont imposables dans l'Etat contractant où est située la base fixe.

#### *Article 7. NAVIRES ET AÉRONEFS*

Les navires et les aéronefs exploités en trafic international, ainsi que les biens meubles affectés à leur exploitation, sont imposables dans l'Etat contractant où le défunt avait son domicile au moment de son décès.

#### *Article 8. BIENS NON EXPRESSÉMENT MENTIONNÉS*

Les biens autres que ceux visés aux articles 5, 6 et 7 ne sont imposables que dans l'Etat contractant où le défunt avait son domicile au moment de son décès.

#### *Article 9. DÉDUCTION DES DETTES*

1. Les dettes qui sont expressément garanties par les biens visés à l'article 5 sont déduites de la valeur de ces biens. Les dettes qui ne sont pas expressément garanties par les biens visés à l'article 5, mais qui découlent de l'acquisition, la modification, la réparation ou l'entretien de tels biens, sont déduites de la valeur de ces biens.

2. Sous réserve des dispositions du paragraphe 1, les dettes découlant de l'utilisation d'un établissement stable d'une entreprise ou d'une base fixe ayant servi pour l'exercice d'une profession libérale ou d'une autre activité indépendante de caractère



analogue, ainsi que les dettes découlant de l'exploitation de navires, de bateaux servant à la navigation intérieure ou d'aéronefs, sont déduites de la valeur des biens respectivement visés aux articles 6 et 7.

3. Les autres dettes sont déduites de la valeur des biens auxquels s'applique l'article 8.

4. Si une dette est supérieure à la valeur d'un bien dont elle doit être déduite dans un Etat contractant conformément aux paragraphes 1, 2 et 3 ci-dessus, le reliquat de la dette est déduit de la valeur des autres biens qui sont imposables dans cet Etat.

5. Si après une déduction effectuée conformément au paragraphe précédent, il subsiste un reliquat de dette, celui-ci est déduit de la valeur des autres biens qui sont imposables dans l'autre Etat contractant.

#### *Article 10.* PRÉVENTION DE LA DOUBLE IMPOSITION

L'Etat contractant dans lequel le défunt avait son domicile au moment de son décès exempté de l'impôt les biens qui, conformément aux dispositions de la présente Convention, sont imposables dans l'autre Etat contractant, mais peut, pour calculer le montant de l'impôt sur les biens qui sont réservés à son imposition, appliquer le taux qui serait applicable si les biens en question n'avaient pas été exemptés.

#### *Article 11.* PROCÉDURE AMIABLE

1. Toute personne, qui estime que les mesures prises par un Etat contractant ou par chacun des deux Etats contractants entraînent ou entraîneront pour elle une imposition non conforme à la présente Convention, peut, indépendamment des recours prévus par la législation nationale de ces Etats, soumettre son cas à l'autorité compétente de l'un des deux Etats.

2. Cette autorité compétente s'efforcera, si la réclamation lui paraît fondée et si elle n'est pas elle-même en mesure d'apporter une solution satisfaisante, de régler la question par voie d'accord amiable avec l'autorité compétente de l'autre Etat contractant, en vue d'éviter une imposition non conforme à la Convention.

3. Les autorités compétentes des Etats contractants s'efforcent, par voie d'accord amiable, de résoudre les difficultés ou de dissiper les doutes auxquels peuvent donner lieu l'interprétation ou l'application de la Convention. Elles peuvent aussi se concerter en vue d'éviter la double imposition dans les cas non prévus par la Convention.

4. Les autorités compétentes des Etats contractants peuvent communiquer directement entre elles en vue de parvenir à un accord comme il est indiqué aux paragraphes précédents et échanger les renseignements nécessaires à ce sujet. Si des échanges de vues oraux semblent devoir faciliter cet accord, ces échanges de vues peuvent avoir lieu au sein d'une commission composée de représentants des autorités compétentes des Etats contractants.

#### *Article 12.* ECHANGE DE RENSEIGNEMENTS

1. Les autorités compétentes des Etats contractants se communiqueront réciproquement les renseignements qui seront nécessaires pour exécuter les dispositions de la présente Convention. Les autorités compétentes des Etats contractants ne seront toutefois pas tenues de communiquer des renseignements, qui ne pourraient pas être donnés à partir des documents mis à la disposition des autorités financières mais qui nécessiteraient des recherches indépendantes.

Les renseignements ainsi échangés seront tenus secrets et ne seront communiqués qu'aux personnes ou autorités chargées d'asseoir ou de percevoir les impôts qui font l'objet de la présente Convention.

2. Les dispositions du paragraphe 1 du présent article ne seront en aucun cas interprétées comme obligeant l'un ou l'autre des Etats contractants :

- a) A prendre des mesures administratives incompatibles avec sa législation ou sa pratique administrative, ou avec la législation ou la pratique administrative de l'autre Etat contractant;
- b) A fournir des renseignements qui ne peuvent être obtenus aux termes de la législation en vigueur dans l'un ou dans l'autre Etat contractant, ou qui ne peuvent être recueillis par les voies administratives normales;
- c) A communiquer des renseignements de nature à divulguer un secret commercial, industriel ou professionnel, ou un procédé de fabrication, ou des renseignements dont la divulgation serait contraire à l'ordre public.

#### *Article 13. AGENTS DIPLOMATIQUES ET CONSULAIRES*

Les dispositions de la présente Convention ne portent aucunement atteinte aux privilèges fiscaux accordés aux membres des missions diplomatiques ou consulaires en vertu des règles générales du droit international ou au titre d'accords particuliers.

#### *Article 14. ENTRÉE EN VIGUEUR*

1. La présente Convention est soumise à ratification conformément à la législation de chacun des deux Etats contractants. Les instruments de ratification seront échangés à Budapest aussitôt que possible.

2. La Convention entrera en vigueur 60 jours après l'échange des instruments de ratification et ses dispositions seront applicables aux successions des personnes décédées à la date de son entrée en vigueur ou à une date ultérieure.

#### *Article 15. DÉNONCIATION*

La présente Convention demeurera en vigueur tant qu'elle n'aura pas été dénoncée par l'un des Etats contractants.

Chacun des Etats contractants peut dénoncer la Convention par voie diplomatique sur préavis écrit donné au moins six mois avant la fin de chaque année civile. Dans ce cas, la Convention ne s'appliquera pas aux successions de personnes décédées après l'expiration de l'année civile pour la fin de laquelle la Convention aura été dénoncée.

EN FOI DE QUOI les plénipotentiaires, à ce dûment autorisés, ont signé la présente Convention et y ont apposé leur sceau.

FAIT à Vienne, le 25 février 1975, en deux exemplaires, en langues hongroise et allemande, les deux textes faisant également foi.

Pour la République populaire hongroise :

[LAJOS FALUVÉGI]

Pour la République d'Autriche :

[HANNES ANDROSCH]

No. 17438

---

**INTERNATIONAL BANK FOR  
RECONSTRUCTION AND DEVELOPMENT  
and  
GREECE**

**Loan Agreement—*Salonica and Volos Sewerage Project*  
(with schedules and General Conditions Applicable to  
Loan and Guarantee Agreements dated 15 March  
1974). Signed at Washington on 3 February 1977**

*Authentic text: English.*

*Registered by the International Bank for Reconstruction and Development  
on 19 January 1979.*

---

**BANQUE INTERNATIONALE POUR  
LA RECONSTRUCTION ET LE DÉVELOPPEMENT  
et  
GRÈCE**

**Contrat d'emprunt — *Projet de construction d'égouts dans  
les villes de Salonique et de Volos* (avec annexes et  
Conditions générales applicables aux contrats d'em-  
prunt et de garantie en date du 15 mars 1974). Signé à  
Wasbiugtou le 3 février 1977**

*Texte authentique : anglais.*

*Enregistré par la Banque internationale pour la reconstruction et le dévelop-  
pement le 19 janvier 1979.*

[TRADUCTION — TRANSLATION]

LOAN AGREEMENT<sup>1</sup>CONTRAT D'EMPRUNT<sup>1</sup>

*Publication effected in accordance with article 12 (2) of the General Assembly regulations to give effect to Article 102 of the Charter of the United Nations as amended in the last instance by General Assembly resolution 33/141 A of 19 December 1978.*

*Publication effectuée conformément au paragraphe 2 de l'article 12 du règlement de l'Assemblée générale destiné à mettre en application l'Article 102 de la Charte des Nations Unies tel qu'amendé en dernier lieu par la résolution 33/141 A de l'Assemblée générale en date du 19 décembre 1978.*

<sup>1</sup> Came into force on 30 November 1978, upon notification by the Bank to the Government of Greece.

<sup>1</sup> Entré en vigueur le 30 novembre 1978, dès notification par la Banque au Gouvernement grec.

No. 17439

---

**INTERNATIONAL BANK FOR  
RECONSTRUCTION AND DEVELOPMENT  
and  
CHILE**

**Guarantee Agreement — Sixth Power Project (with General Conditions Applicable to Loan and Guarantee Agreements dated 15 March 1974). Signed at Washington on 15 February 1977**

*Authentic text: English.*

*Registered by the International Bank for Reconstruction and Development on 19 January 1979.*

---

**BANQUE INTERNATIONALE POUR  
LA RECONSTRUCTION ET LE DÉVELOPPEMENT  
et  
CHILI**

**Contrat de garantie — Sixième projet relatif à l'électrification (avec Conditions générales applicables aux contrats d'emprunt et de garantie en date du 15 mars 1974). Signé à Washington le 15 février 1977**

*Texte authentique : anglais.*

*Enregistré par la Banque internationale pour la reconstruction et le développement le 19 janvier 1979.*

[TRADUCTION — TRANSLATION]

GUARANTEE AGREEMENT<sup>1</sup>

---

*Publication effected in accordance with article 12 (2) of the General Assembly regulations to give effect to Article 102 of the Charter of the United Nations as amended in the last instance by General Assembly resolution 33/141 A of 19 December 1978.*

---

CONTRAT DE GARANTIE<sup>1</sup>

---

*Publication effectuée conformément au paragraphe 2 de l'article 12 du règlement de l'Assemblée générale destiné à mettre en application l'Article 102 de la Charte des Nations Unies tel qu'amendé en dernier lieu par la résolution 33/141 A de l'Assemblée générale en date du 19 décembre 1978.*

---

---

<sup>1</sup> Came into force on 28 December 1978, upon notification by the Bank to the Government of Chile.

---

<sup>1</sup> Entré en vigueur le 28 décembre 1978, dès notification par la Banque au Gouvernement chilien.

No. 17440

---

**INTERNATIONAL BANK FOR  
RECONSTRUCTION AND DEVELOPMENT  
and  
PHILIPPINES**

**Loan Agreement – *Fourth Education Project* (with schedules and General Conditions Applicable to Loan and Guarantee Agreements dated 15 March 1974). Signed at Washington on 25 March 1977**

*Authentic text: English.*

*Registered by the International Bank for Reconstruction and Development on 19 January 1979.*

---

**BANQUE INTERNATIONALE POUR  
LA RECONSTRUCTION ET LE DÉVELOPPEMENT  
et  
PHILIPPINES**

**Contrat d'emprunt – *Quatrième projet relatif à l'enseignement* (avec annexes et Conditions générales applicables aux contrats d'emprunt et de garantie en date du 15 mars 1974). Signé à Washington le 25 mars 1977**

*Texte authentique : anglais.*

*Enregistré par la Banque internationale pour la reconstruction et le développement le 19 janvier 1979.*

[TRADUCTION — TRANSLATION]

LOAN AGREEMENT<sup>1</sup>CONTRAT D'EMPRUNT<sup>1</sup>

*Publication effected in accordance with article 12 (2) of the General Assembly regulations to give effect to Article 102 of the Charter of the United Nations as amended in the last instance by General Assembly resolution 33/141 A of 19 December 1978.*

*Publication effectuée conformément au paragraphe 2 de l'article 12 du règlement de l'Assemblée générale destiné à mettre en application l'Article 102 de la Charte des Nations Unies tel qu'amendé en dernier lieu par la résolution 33/141 A de l'Assemblée générale en date du 19 décembre 1978.*

<sup>1</sup> Came into force on 9 June 1977, upon notification by the Bank to the Government of the Philippines.

<sup>1</sup> Entré en vigueur le 9 juin 1977, dès notification par la Banque au Gouvernement philippin.



No. 17441

---

**INTERNATIONAL BANK FOR  
RECONSTRUCTION AND DEVELOPMENT  
and  
PHILIPPINES**

**Loan Agreement – *National Irrigation Systems Improvement Project* (with schedules and General Conditions Applicable to Loan and Guarantee Agreements dated 15 March 1974). Signed at Washington on 13 May 1977**

*Authentic text: English.*

*Registered by the International Bank for Reconstruction and Development on 19 January 1979.*

---

**BANQUE INTERNATIONALE POUR  
LA RECONSTRUCTION ET LE DÉVELOPPEMENT  
et  
PHILIPPINES**

**Contrat d'emprunt – *Projet national pour l'amélioration des systèmes d'irrigation* (avec annexes et Conditions générales applicables aux contrats d'emprunt et de garantie en date du 15 mars 1974). Signé à Washington le 13 mai 1977**

*Texte authentique : anglais.*

*Enregistré par la Banque internationale pour la reconstruction et le développement le 19 janvier 1979.*

[TRADUCTION — TRANSLATION]

LOAN AGREEMENT<sup>1</sup>

CONTRAT D'EMPRUNT<sup>1</sup>

*Publication effected in accordance with article 12 (2) of the General Assembly regulations to give effect to Article 102 of the Charter of the United Nations as amended in the last instance by General Assembly resolution 33/141 A of 19 December 1978.*

*Publication effectuée conformément au paragraphe 2 de l'article 12 du règlement de l'Assemblée générale destiné à mettre en application l'Article 102 de la Charte des Nations Unies tel qu'amendé en dernier lieu par la résolution 33/141 A de l'Assemblée générale en date du 19 décembre 1978.*

<sup>1</sup> Came into force on 9 August 1977, upon notification by the Bank to the Government of the Philippines.

<sup>1</sup> Entré en vigueur le 9 août 1977, dès notification par la Banque au Gouvernement philippin.

No. 17442

---

**INTERNATIONAL BANK FOR  
RECONSTRUCTION AND DEVELOPMENT  
and  
PHILIPPINES**

**Guarantee Agreement—*Fifth Development Corporation  
Project* (with General Conditions Applicable to Loan  
and Guarantee Agreements dated 15 March 1974).  
Signed at Washington on 9 February 1978**

*Authentic text: English.*

*Registered by the International Bank for Reconstruction and Development  
on 19 January 1979.*

---

**BANQUE INTERNATIONALE POUR  
LA RECONSTRUCTION ET LE DÉVELOPPEMENT  
et  
PHILIPPINES**

**Contrat de garantie — *Cinquième projet relatif à la Devel-  
opment Corporation* (avec Conditions générales appli-  
cables aux contrats d'emprunt et de garantie en date du  
15 mars 1974). Signé à Washington le 9 février 1978**

*Texte authentique : anglais.*

*Enregistré par la Banque internationale pour la reconstruction et le dévelop-  
pement le 19 janvier 1979.*

[TRADUCTION — TRANSLATION]

GUARANTEE AGREEMENT<sup>1</sup>CONTRAT DE GARANTIE<sup>1</sup>

*Publication effected in accordance with article 12 (2) of the General Assembly regulations to give effect to Article 102 of the Charter of the United Nations as amended in the last instance by General Assembly resolution 33/141 A of 19 December 1978.*

*Publication effectuée conformément au paragraphe 2 de l'article 12 du règlement de l'Assemblée générale destiné à mettre en application l'Article 102 de la Charte des Nations Unies tel qu'amendé en dernier lieu par la résolution 33/141 A de l'Assemblée générale en date du 19 décembre 1978.*

<sup>1</sup> Came into force on 23 June 1978, upon notification by the Bank to the Government of the Philippines.

<sup>1</sup> Entré en vigueur le 23 juin 1978, dès notification par la Banque au Gouvernement philippin.

No. 17443

---

**INTERNATIONAL BANK FOR  
RECONSTRUCTION AND DEVELOPMENT  
and  
PHILIPPINES**

**Loan Agreement—*Second National Irrigation Systems Improvement Project* (with schedules and General Conditions Applicable to Loan and Guarantee Agreements dated 15 March 1974). Signed at Washington on 15 March 1978**

*Authentic text: English.*

*Registered by the International Bank for Reconstruction and Development on 19 January 1979.*

---

**BANQUE INTERNATIONALE POUR  
LA RECONSTRUCTION ET LE DÉVELOPPEMENT  
et  
PHILIPPINES**

**Contrat d'emprunt — *Deuxième projet national pour l'amélioration des systèmes d'irrigation* (avec annexes et Conditions générales applicables aux contrats d'emprunt et de garantie en date du 15 mars 1974). Signé à Washington le 15 mars 1978**

*Texte authentique : anglais.*

*Enregistré par la Banque internationale pour la reconstruction et le développement le 19 janvier 1979.*

[TRADUCTION — TRANSLATION]

LOAN AGREEMENT<sup>1</sup>CONTRAT D'EMPRUNT<sup>1</sup>

*Publication effected in accordance with article 12 (2) of the General Assembly regulations to give effect to Article 102 of the Charter of the United Nations as amended in the last instance by General Assembly resolution 33/141 A of 19 December 1978.*

*Publication effectuée conformément au paragraphe 2 de l'article 12 du règlement de l'Assemblée générale destiné à mettre en application l'Article 102 de la Charte des Nations Unies tel qu'amendé en dernier lieu par la résolution 33/141 A de l'Assemblée générale en date du 19 décembre 1978.*

<sup>1</sup> Came into force on 12 June 1978, upon notification by the Bank to the Government of the Philippines.

<sup>1</sup> Entré en vigueur le 12 juin 1978, dès notification par la Banque au Gouvernement philippin.

No. 17444

---

**INTERNATIONAL BANK FOR  
RECONSTRUCTION AND DEVELOPMENT  
and  
PHILIPPINES**

**Loan Agreement – *Third Industrial Investment Project*  
(with schedule and General Conditions Applicable to  
Loan and Guarantee Agreements dated 15 March  
1974). Signed at Washington on 6 June 1978**

*Authentic text: English.*

*Registered by the International Bank for Reconstruction and Development  
on 19 January 1979.*

---

**BANQUE INTERNATIONALE POUR  
LA RECONSTRUCTION ET LE DÉVELOPPEMENT  
et  
PHILIPPINES**

**Contrat d'emprunt – *Troisième projet relatif à des inves-  
tissements dans le secteur industriel* (avec annexe et  
Conditions générales applicables aux contrats d'em-  
prunt et de garantie en date du 15 mars 1974). Signé à  
Washington le 6 juin 1978**

*Texte authentique : anglais.*

*Enregistré par la Banque internationale pour la reconstruction et le dévelop-  
pement le 19 janvier 1979.*

[TRANSDUCTION — TRANSLATION]

LOAN AGREEMENT<sup>1</sup>CONTRAT D'EMPRUNT<sup>1</sup>

*Publication effected in accordance with article 12 (2) of the General Assembly regulations to give effect to Article 102 of the Charter of the United Nations as amended in the last instance by General Assembly resolution 33/141 A of 19 December 1978.*

*Publication effectuée conformément au paragraphe 2 de l'article 12 du règlement de l'Assemblée générale destiné à mettre en application l'Article 102 de la Charte des Nations Unies tel qu'amendé en dernier lieu par la résolution 33/141 A de l'Assemblée générale en date du 19 décembre 1978.*

<sup>1</sup> Came into force on 15 September 1978, upon notification by the Bank to the Government of the Philippines.

<sup>1</sup> Entré en vigueur le 15 septembre 1978, dès notification par la Banque au Gouvernement philippin.



No. 17445

---

**INTERNATIONAL DEVELOPMENT ASSOCIATION  
and  
NEPAL**

**Development Credit Agreement — *Second Water Supply and Sewerage Project* (with schedules and General Conditions Applicable to Development Credit Agreements dated 15 March 1974). Signed at Washington on 27 May 1977**

*Authentic text: English.*

*Registered by the International Development Association on 19 January 1979.*

---

**ASSOCIATION INTERNATIONALE  
DE DÉVELOPPEMENT  
et  
NÉPAL**

**Contrat de crédit de développement — *Deuxième projet relatif à l'approvisionnement en eau et à la construction d'égouts* (avec annexes et Conditions générales applicables aux contrats de crédit de développement en date du 15 mars 1974). Signé à Washington le 27 mai 1977**

*Texte authentique : anglais.*

*Enregistré par l'Association internationale de développement le 19 janvier 1979.*

[TRADUCTION — TRANSLATION]

DEVELOPMENT CREDIT  
AGREEMENT<sup>1</sup>

CONTRAT DE CRÉDIT  
DE DÉVELOPPEMENT<sup>1</sup>

*Publication effected in accordance with article 12 (2) of the General Assembly regulations to give effect to Article 102 of the Charter of the United Nations as amended in the last instance by General Assembly resolution 33/141 A of 19 December 1978.*

*Publication effectuée conformément au paragraphe 2 de l'article 12 du règlement de l'Assemblée générale destiné à mettre en application l'Article 102 de la Charte des Nations Unies tel qu'amendé en dernier lieu par la résolution 33/141 A de l'Assemblée générale en date du 19 décembre 1978.*

<sup>1</sup> Came into force on 28 February 1978, upon notification by the Association to the Government of Nepal.

<sup>1</sup> Entré en vigueur le 28 février 1978, dès notification par l'Association au Gouvernement népalais.

No. 17446

---

**INTERNATIONAL DEVELOPMENT ASSOCIATION  
and  
NEPAL**

**Development Credit Agreement – *Second Highway Project*  
(with schedules and General Conditions Applicable to  
Development Credit Agreements dated 15 March  
1974). Signed at Washington on 19 October 1977**

*Authentic text: English.*

*Registered by the International Development Association on 19 January  
1979.*

---

**ASSOCIATION INTERNATIONALE  
DE DÉVELOPPEMENT  
et  
NÉPAL**

**Contrat de crédit de développement – *Deuxième projet  
relatif au réseau routier* (avec annexes et Conditions  
générales applicables aux contrats de crédit de dévelop-  
pement en date du 15 mars 1974). Signé à Washington  
le 19 octobre 1977**

*Texte authentique : anglais.*

*Enregistré par l'Association internationale de développement le 19 janvier  
1979.*

[TRADUCTION — TRANSLATION]

DEVELOPMENT CREDIT  
AGREEMENT<sup>1</sup>

---

*Publication effected in accordance with article 12 (2) of the General Assembly regulations to give effect to Article 102 of the Charter of the United Nations as amended in the last instance by General Assembly resolution 33/141 A of 19 December 1978.*

---

CONTRAT DE CRÉDIT  
DE DÉVELOPPEMENT<sup>1</sup>

---

*Publication effectuée conformément au paragraphe 2 de l'article 12 du règlement de l'Assemblée générale destiné à mettre en application l'Article 102 de la Charte des Nations Unies tel qu'amendé en dernier lieu par la résolution 33/141 A de l'Assemblée générale en date du 19 décembre 1978.*

---

---

<sup>1</sup> Came into force on 23 December 1977, upon notification by the Association to the Government of Nepal.

---

<sup>1</sup> Entré en vigueur le 23 décembre 1977, dès notification par l'Association au Gouvernement népalais.

No. 17447

---

**INTERNATIONAL DEVELOPMENT ASSOCIATION  
and  
NEPAL**

**Development Credit Agreement – *Sunsari-Morang Irrigation and Drainage Development Stage 1 Project* (with schedules and General Conditions Applicable to Development Credit Agreements dated 15 March 1974). Signed at Washington on 7 July 1978**

*Authentic text: English.*

*Registered by the International Development Association on 19 January 1979.*

---

**ASSOCIATION INTERNATIONALE  
DE DÉVELOPPEMENT  
et  
NÉPAL**

**Contrat de crédit de développement – *Projet relatif à l'amélioration de l'irrigation et du drainage dans la région de Sunsari-Morang (phase I)* [avec annexes et Conditions générales applicables aux contrats de crédit de développement en date du 15 mars 1974]. Signé à Washington le 7 juillet 1978**

*Texte authentique : anglais.*

*Enregistré par l'Association internationale de développement le 19 janvier 1979.*

[TRADUCTION — TRANSLATION]

DEVELOPMENT CREDIT  
AGREEMENT<sup>1</sup>

---

*Publication effected in accordance with article 12 (2) of the General Assembly regulations to give effect to Article 102 of the Charter of the United Nations as amended in the last instance by General Assembly resolution 33/141 A of 19 December 1978.*

---

CONTRAT DE CRÉDIT  
DE DÉVELOPPEMENT<sup>1</sup>

---

*Publication effectuée conformément au paragraphe 2 de l'article 12 du règlement de l'Assemblée générale destiné à mettre en application l'Article 102 de la Charte des Nations Unies tel qu'amendé en dernier lieu par la résolution 33/141 A de l'Assemblée générale en date du 19 décembre 1978.*

---

---

<sup>1</sup> Came into force on 30 November 1978, upon notification by the Association to the Government of Nepal.

---

<sup>1</sup> Entré en vigueur le 30 novembre 1978, dès notification par l'Association au Gouvernement népalais.

No. 17448

---

**INTERNATIONAL BANK FOR  
RECONSTRUCTION AND DEVELOPMENT  
and  
PANAMA**

**Guarantee Agreement – *Fourth Power Project* (with General Conditions Applicable to Loan and Guarantee Agreements dated 15 March 1974). Signed at Washington on 1 July 1977**

*Authentic text: English.*

*Registered by the International Bank for Reconstruction and Development on 19 January 1979.*

---

**BANQUE INTERNATIONALE POUR  
LA RECONSTRUCTION ET LE DÉVELOPPEMENT  
et  
PANAMA**

**Contrat de garantie – *Quatrième projet relatif à l'énergie électrique* (avec Conditions générales applicables aux contrats d'emprunt et de garantie en date du 15 mars 1974). Signé à Washington le 1<sup>er</sup> juillet 1977**

*Texte authentique : anglais.*

*Enregistré par la Banque internationale pour la reconstruction et le développement le 19 janvier 1979.*

[TRANSDUCTION — TRANSLATION]

GUARANTEE AGREEMENT<sup>1</sup>

---

*Publication effected in accordance with article 12 (2) of the General Assembly regulations to give effect to Article 102 of the Charter of the United Nations as amended in the last instance by General Assembly resolution 33/141 A of 19 December 1978.*

---

CONTRAT DE GARANTIE<sup>1</sup>

---

*Publication effectuée conformément au paragraphe 2 de l'article 12 du règlement de l'Assemblée générale destiné à mettre en application l'Article 102 de la Charte des Nations Unies tel qu'amendé en dernier lieu par la résolution 33/141 A de l'Assemblée générale en date du 19 décembre 1978.*

---

---

<sup>1</sup> Came into force on 8 February 1978, upon notification by the Bank to the Government of Panama.

---

<sup>1</sup> Entré en vigueur le 8 février 1978, dès notification par la Banque au Gouvernement panaméen.



No. 17449

---

**INTERNATIONAL DEVELOPMENT ASSOCIATION  
and  
UNITED REPUBLIC OF TANZANIA**

**Development Credit Agreement—*Trucking Industry Rehabilitation and Improvement Project* (with schedules and General Conditions Applicable to Development Credit Agreements dated 15 March 1974). Signed at Washington on 3 November 1977**

*Authentic text: English.*

*Registered by the International Development Association on 19 January 1979.*

---

**ASSOCIATION INTERNATIONALE  
DE DÉVELOPPEMENT  
et  
RÉPUBLIQUE-UNIE DE TANZANIE**

**Contrat de crédit de développement — *Projet de renforcement et de rénovation de l'industrie du camionnage* (avec annexes et Conditions générales applicables aux contrats de crédit de développement en date du 15 mars 1974). Signé à Washington le 3 novembre 1977**

*Texte authentique : anglais.*

*Enregistré par l'Association internationale de développement le 19 janvier 1979.*

[TRADUCTION — TRANSLATION]

DEVELOPMENT CREDIT  
AGREEMENT<sup>1</sup>CONTRAT DE CRÉDIT  
DE DÉVELOPPEMENT<sup>1</sup>

*Publication effected in accordance with article 12 (2) of the General Assembly regulations to give effect to Article 102 of the Charter of the United Nations as amended in the last instance by General Assembly resolution 33/141 A of 19 December 1978.*

*Publication effectuée conformément au paragraphe 2 de l'article 12 du règlement de l'Assemblée générale destiné à mettre en application l'Article 102 de la Charte des Nations Unies tel qu'amendé en dernier lieu par la résolution 33/141 A de l'Assemblée générale en date du 19 décembre 1978.*

<sup>1</sup> Came into force on 3 April 1978, upon notification by the Association to the Government of the United Republic of Tanzania.

<sup>1</sup> Entré en vigueur le 3 avril 1978, dès notification par l'Association au Gouvernement de la République-Unie de Tanzanie.

No. 17450

---

**INTERNATIONAL BANK FOR  
RECONSTRUCTION AND DEVELOPMENT  
and  
NICARAGUA**

**Guarantee Agreement — *Third Managua Water Supply Project* (with General Conditions Applicable to Loan and Guarantee Agreements dated 15 March 1974). Signed at Washington on 30 January 1978**

*Authentic text: English.*

*Registered by the International Bank for Reconstruction and Development on 19 January 1979.*

---

**BANQUE INTERNATIONALE POUR  
LA RECONSTRUCTION ET LE DÉVELOPPEMENT  
et  
NICARAGUA**

**Contrat de garantie — *Troisième projet d'adduction d'eau destinée à Managua* (avec Conditions générales applicables aux contrats d'emprunt et de garantie en date du 15 mars 1974). Signé à Washington le 30 janvier 1978**

*Texte authentique : anglais.*

*Enregistré par la Banque internationale pour la reconstruction et le développement le 19 janvier 1979.*

[TRADUCTION — TRANSLATION]

GUARANTEE AGREEMENT<sup>1</sup>

---

*Publication effected in accordance with article 12 (2) of the General Assembly regulations to give effect to Article 102 of the Charter of the United Nations as amended in the last instance by General Assembly resolution 33/141 A of 19 December 1978.*

---

CONTRAT DE GARANTIE<sup>1</sup>

---

*Publication effectuée conformément au paragraphe 2 de l'article 12 du règlement de l'Assemblée générale destiné à mettre en application l'Article 102 de la Charte des Nations Unies tel qu'amendé en dernier lieu par la résolution 33/141 A de l'Assemblée générale en date du 19 décembre 1978.*

---

---

<sup>1</sup> Came into force on 26 May 1978, upon notification by the Bank to the Government of Nicaragua.

---

<sup>1</sup> Entré en vigueur le 26 mai 1978, dès notification par la Banque au Gouvernement nicaraguayen.

No. 17451

---

**INTERNATIONAL BANK FOR  
RECONSTRUCTION AND DEVELOPMENT  
and  
NICARAGUA**

**Loan Agreement – *Rural Sanitation Project* (with schedules and General Conditions Applicable to Loan and Guarantee Agreements dated 15 March 1974). Signed at Washington on 9 February 1978**

*Authentic text: English.*

*Registered by the International Bank for Reconstruction and Development on 19 January 1979.*

---

**BANQUE INTERNATIONALE POUR  
LA RECONSTRUCTION ET LE DÉVELOPPEMENT  
et  
NICARAGUA**

**Contrat d'emprunt – *Projet d'assainissement rural* (avec annexes et Conditions générales applicables aux contrats d'emprunt et de garantie en date du 15 mars 1974). Signé à Washington le 9 février 1978**

*Texte authentique : anglais.*

*Enregistré par la Banque internationale pour la reconstruction et le développement le 19 janvier 1979.*

[TRADUCTION — TRANSLATION]

LOAN AGREEMENT<sup>1</sup>

---

*Publication effected in accordance with article 12 (2) of the General Assembly regulations to give effect to Article 102 of the Charter of the United Nations as amended in the last instance by General Assembly resolution 33/141 A of 19 December 1978.*

---

CONTRAT D'EMPRUNT<sup>1</sup>

---

*Publication effectuée conformément au paragraphe 2 de l'article 12 du règlement de l'Assemblée générale destiné à mettre en application l'Article 102 de la Charte des Nations Unies tel qu'amendé en dernier lieu par la résolution 33/141 A de l'Assemblée générale en date du 19 décembre 1978.*

---

---

<sup>1</sup> Came into force on 10 July 1978, upon notification by the Bank to the Government of Nicaragua.

---

<sup>1</sup> Entré en vigueur le 10 juillet 1978, dès notification par la Banque au Gouvernement nicaraguayen.

No. 17452

---

**INTERNATIONAL DEVELOPMENT ASSOCIATION  
and  
THAILAND**

**Development Credit Agreement – *Population Project* (with  
schedules and General Conditions Applicable to Develop-  
ment Credit Agreements dated 15 March 1974).  
Signed at Washington on 27 February 1978**

*Authentic text: English.*

*Registered by the International Development Association on 19 January  
1979.*

---

**ASSOCIATION INTERNATIONALE  
DE DÉVELOPPEMENT  
et  
THAÏLANDE**

**Contrat de crédit de développement – *Projet démogra-  
phique* (avec annexes et Conditions générales appli-  
cables aux contrats de crédit de développement en date  
du 15 mars 1974). Signé à Washington le 27 février  
1978**

*Texte authentique : anglais.*

*Enregistré par l'Association internationale de développement le 19 janvier  
1979.*

[TRADUCTION — TRANSLATION]

DEVELOPMENT CREDIT  
AGREEMENT<sup>1</sup>

CONTRAT DE CRÉDIT  
DE DÉVELOPPEMENT<sup>1</sup>

*Publication effected in accordance with article 12 (2) of the General Assembly regulations to give effect to Article 102 of the Charter of the United Nations as amended in the last instance by General Assembly resolution 33/141 A of 19 December 1978.*

*Publication effectuée conformément au paragraphe 2 de l'article 12 du règlement de l'Assemblée générale destiné à mettre en application l'Article 102 de la Charte des Nations Unies tel qu'amendé en dernier lieu par la résolution 33/141 A de l'Assemblée générale en date du 19 décembre 1978.*

<sup>1</sup> Came into force on 30 June 1978, upon notification by the Association to the Government of Thailand.

<sup>1</sup> Entré en vigueur le 30 juin 1978, dès notification par l'Association au Gouvernement thaïlandais.



No. 17453

---

**INTERNATIONAL BANK FOR  
RECONSTRUCTION AND DEVELOPMENT  
and  
THAILAND**

**Guarantee Agreement – *Accelerated Rural Electrification Project* (with General Conditions Applicable to Loan and Guarantee Agreements dated 15 March 1974).  
Signed at Washington on 9 March 1978**

*Authentic text: English.*

*Registered by the International Bank for Reconstruction and Development  
on 19 January 1979.*

---

**BANQUE INTERNATIONALE POUR  
LA RECONSTRUCTION ET LE DÉVELOPPEMENT  
et  
THAÏLANDE**

**Contrat de garantie – *Projet d'électrification rurale accélérée* (avec Conditions générales applicables aux contrats d'emprunt et de garantie en date du 15 mars 1974).  
Signé à Washington le 9 mars 1978**

*Texte authentique : anglais.*

*Enregistré par la Banque internationale pour la reconstruction et le développement le 19 janvier 1979.*

[TRANSDUCTION — TRANSLATION]

GUARANTEE AGREEMENT<sup>1</sup>

---

*Publication effected in accordance with article 12 (2) of the General Assembly regulations to give effect to Article 102 of the Charter of the United Nations as amended in the last instance by General Assembly resolution 33/141 A of 19 December 1978.*

---

CONTRAT DE GARANTIE<sup>1</sup>

---

*Publication effectuée conformément au paragraphe 2 de l'article 12 du règlement de l'Assemblée générale destiné à mettre en application l'Article 102 de la Charte des Nations Unies tel qu'amendé en dernier lieu par la résolution 33/141 A de l'Assemblée générale en date du 19 décembre 1978.*

---

---

<sup>1</sup> Came into force on 7 June 1978, upon notification by the Bank to the Government of Thailand.

---

<sup>1</sup> Entré en vigueur le 7 juin 1978, dès notification par la Banque au Gouvernement thaïlandais.

No. 17454

---

**INTERNATIONAL BANK FOR  
RECONSTRUCTION AND DEVELOPMENT  
and  
THAILAND**

**Loan Agreement – Sixth Highway (Provincial Roads) Project (with schedules and General Conditions Applicable to Loan and Guarantee Agreements dated 15 March 1974). Signed at Washington on 23 March 1978**

*Authentic text: English.*

*Registered by the International Bank for Reconstruction and Development on 19 January 1979.*

---

**BANQUE INTERNATIONALE POUR  
LA RECONSTRUCTION ET LE DÉVELOPPEMENT  
et  
THAÏLANDE**

**Contrat d'emprunt – Sixième projet relatif au réseau routier (Routes provinciales) [avec annexes et Conditions générales applicables aux contrats d'emprunt et de garantie en date du 15 mars 1974]. Signé à Washington le 23 mars 1978**

*Texte authentique : anglais.*

*Enregistré par la Banque internationale pour la reconstruction et le développement le 19 janvier 1979.*

[TRADUCTION — TRANSLATION]

LOAN AGREEMENT<sup>1</sup>CONTRAT D'EMPRUNT<sup>1</sup>

*Publication effected in accordance with article 12 (2) of the General Assembly regulations to give effect to Article 102 of the Charter of the United Nations as amended in the last instance by General Assembly resolution 33/141 A of 19 December 1978.*

*Publication effectuée conformément au paragraphe 2 de l'article 12 du règlement de l'Assemblée générale destiné à mettre en application l'Article 102 de la Charte des Nations Unies tel qu'amendé en dernier lieu par la résolution 33/141 A de l'Assemblée générale en date du 19 décembre 1978.*

<sup>1</sup> Came into force on 22 June 1978, upon notification by the Bank to the Government of Thailand.

<sup>1</sup> Entré en vigueur le 22 juin 1978, dès notification par la Banque au Gouvernement thaïlandais.

No. 17455

---

**INTERNATIONAL BANK FOR  
RECONSTRUCTION AND DEVELOPMENT  
and  
INDIA**

**Loan Agreement – IDBI (*Industrial Development Bank of India*) Joint/Public Sector Project (with schedules and General Conditions Applicable to Loan and Guarantee Agreements dated 15 March 1974). Signed at Washington on 1 March 1978**

*Authentic text: English.*

*Registered by the International Bank for Reconstruction and Development on 19 January 1979.*

---

**BANQUE INTERNATIONALE POUR  
LA RECONSTRUCTION ET LE DÉVELOPPEMENT  
et  
INDE**

**Contrat d'emprunt – *Financement de projets dans les secteurs publics et semi-publics par l'intermédiaire de la Industrial Development Bank of India (IDBI)* [avec annexes et Conditions générales applicables aux contrats d'emprunt et de garantie en date du 15 mars 1974]. Signé à Washington le 1<sup>er</sup> mars 1978**

*Texte authentique : anglais.*

*Enregistré par la Banque internationale pour la reconstruction et le développement le 19 janvier 1979.*

[TRADUCTION — TRANSLATION]

LOAN AGREEMENT<sup>1</sup>CONTRAT D'EMPRUNT<sup>1</sup>

*Publication effected in accordance with article 12 (2) of the General Assembly regulations to give effect to Article 102 of the Charter of the United Nations as amended in the last instance by General Assembly resolution 33/141 A of 19 December 1978.*

*Publication effectuée conformément au paragraphe 2 de l'article 12 du règlement de l'Assemblée générale destiné à mettre en application l'Article 102 de la Charte des Nations Unies tel qu'amendé en dernier lieu par la résolution 33/141 A de l'Assemblée générale en date du 19 décembre 1978.*

<sup>1</sup> Came into force on 31 May 1978, upon notification by the Bank to the Government of India.

<sup>1</sup> Entré en vigueur le 31 mai 1978, dès notification par la Banque au Gouvernement indien.

No. 17456

---

**INTERNATIONAL DEVELOPMENT ASSOCIATION  
and  
INDIA**

**Development Credit Agreement—*National Dairy Project*  
(with schedules and Geueal Conditionis Applicable to  
Development Credit Agreements dated 15 March 1974).  
Signed at Washington ou 19 June 1978**

*Authentic text: English.*

*Registered by the International Development Association on 19 January  
1979.*

---

**ASSOCIATION INTERNATIONALE  
DE DÉVELOPPEMENT  
et  
INDE**

**Coutrat de crédit de développement — *Projet relatif à la  
production laitière nationale* (avec anuexes et Condi-  
tions générales applicables aux coutrats de crédit de  
développement en date du 15 mars 1974). Signé à  
Washington le 19 juiu 1978**

*Texte authentique : anglais.*

*Enregistré par l'Association internationale de développement le 19 janvier  
1979.*

[TRADUCTION — TRANSLATION]

DEVELOPMENT CREDIT  
AGREEMENT<sup>1</sup>CONTRAT DE CRÉDIT  
DE DÉVELOPPEMENT<sup>1</sup>

*Publication effected in accordance with article 12 (2) of the General Assembly regulations to give effect to Article 102 of the Charter of the United Nations as amended in the last instance by General Assembly resolution 33/141 A of 19 December 1978.*

*Publication effectuée conformément au paragraphe 2 de l'article 12 du règlement de l'Assemblée générale destiné à mettre en application l'Article 102 de la Charte des Nations Unies tel qu'amendé en dernier lieu par la résolution 33/141 A de l'Assemblée générale en date du 19 décembre 1978.*

<sup>1</sup> Came into force on 20 December 1978, upon notification by the Association to the Government of India.

<sup>1</sup> Entré en vigueur le 20 décembre 1978, dès notification par l'Association au Gouvernement indien.



No. 17457

---

**INTERNATIONAL DEVELOPMENT ASSOCIATION  
and  
INDIA**

**Development Credit Agreement—*Second National Seed Project* (with schedules and General Conditions Applicable to Development Credit Agreements dated 15 March 1974). Signed at Washington on 17 July 1978**

*Authentic text: English.*

*Registered by the International Development Association on 19 January 1979.*

---

**ASSOCIATION INTERNATIONALE  
DE DÉVELOPPEMENT  
et  
INDE**

**Contrat de crédit de développement — *Deuxième projet de production de semences* (avec annexes et Conditions générales applicables aux contrats de crédit de développement en date du 15 mars 1974). Signé à Washington le 17 juillet 1978**

*Texte authentique : anglais.*

*Enregistré par l'Association internationale de développement le 19 janvier 1979.*

[TRADUCTION — TRANSLATION]

DEVELOPMENT CREDIT  
AGREEMENT<sup>1</sup>

---

*Publication effected in accordance with article 12 (2) of the General Assembly regulations to give effect to Article 102 of the Charter of the United Nations as amended in the last instance by General Assembly resolution 33/141 A of 19 December 1978.*

---

CONTRAT DE CRÉDIT  
DE DÉVELOPPEMENT<sup>1</sup>

---

*Publication effectuée conformément au paragraphe 2 de l'article 12 du règlement de l'Assemblée générale destiné à mettre en application l'Article 102 de la Charte des Nations Unies tel qu'amendé en dernier lieu par la résolution 33/141 A de l'Assemblée générale en date du 19 décembre 1978.*

---

---

<sup>1</sup> Came into force on 20 December 1978, upon notification by the Association to the Government of India.

---

<sup>1</sup> Entré en vigueur le 20 décembre 1978, dès notification par l'Association au Gouvernement indien.

No. 17458

---

**INTERNATIONAL DEVELOPMENT ASSOCIATION  
and  
INDIA**

**Development Credit Agreement – *Haryana Irrigation Project* (with schedules and General Conditions Applicable to Development Credit Agreements dated 15 March 1974). Signed at Washington on 16 August 1978**

*Authentic text: English.*

*Registered by the International Development Association on 19 January 1979.*

---

**ASSOCIATION INTERNATIONALE  
DE DÉVELOPPEMENT  
et  
INDE**

**Contrat de crédit de développement – *Projet relatif à l'irrigation dans l'État de Haryana* (avec annexes et Conditions générales applicables aux contrats de crédit de développement en date du 15 mars 1974). Signé à Washington le 16 août 1978**

*Texte authentique : anglais.*

*Enregistré par l'Association internationale de développement le 19 janvier 1979.*

[TRADUCTION — TRANSLATION]

DEVELOPMENT CREDIT  
AGREEMENT<sup>1</sup>

*Publication effected in accordance with article 12 (2) of the General Assembly regulations to give effect to Article 102 of the Charter of the United Nations as amended in the last instance by General Assembly resolution 33/141 A of 19 December 1978.*

CONTRAT DE CRÉDIT  
DE DÉVELOPPEMENT<sup>1</sup>

*Publication effectuée conformément au paragraphe 2 de l'article 12 du règlement de l'Assemblée générale destiné à mettre en application l'Article 102 de la Charte des Nations Unies tel qu'amendé en dernier lieu par la résolution 33/141 A de l'Assemblée générale en date du 19 décembre 1978.*

<sup>1</sup> Came into force on 14 December 1978, upon notification by the Association to the Government of India.

<sup>1</sup> Entré en vigueur le 14 décembre 1978, dès notification par l'Association au Gouvernement indien.

No. 17459

---

**INTERNATIONAL BANK FOR  
RECONSTRUCTION AND DEVELOPMENT  
and  
MALAYSIA**

**Loan Agreement – *Northwest Selangor Integrated Agricultural Development Project* (with schedules and General Conditions Applicable to Loan and Guarantee Agreements dated 15 March 1974). Signed at Washington on 8 March 1978**

*Authentic text: English.*

*Registered by the International Bank for Reconstruction and Development on 19 January 1979.*

---

**BANQUE INTERNATIONALE POUR  
LA RECONSTRUCTION ET LE DÉVELOPPEMENT  
et  
MALAISIE**

**Contrat d'emprunt – *Projet intégré de développement agricole dans le nord-ouest de l'État de Selangor* (avec annexes et Conditions générales applicables aux contrats d'emprunt et de garantie en date du 15 mars 1974). Signé à Washington le 8 mars 1978**

*Texte authentique : anglais.*

*Enregistré par la Banque internationale pour la reconstruction et le développement le 19 janvier 1979.*

[TRADUCTION — TRANSLATION]

LOAN AGREEMENT<sup>1</sup>CONTRAT D'EMPRUNT<sup>1</sup>

*Publication effected in accordance with article 12 (2) of the General Assembly regulations to give effect to Article 102 of the Charter of the United Nations as amended in the last instance by General Assembly resolution 33/141 A of 19 December 1978.*

*Publication effectuée conformément au paragraphe 2 de l'article 12 du règlement de l'Assemblée générale destiné à mettre en application l'Article 102 de la Charte des Nations Unies tel qu'amendé en dernier lieu par la résolution 33/141 A de l'Assemblée générale en date du 19 décembre 1978.*

<sup>1</sup> Came into force on 21 June 1978, upon notification by the Bank to the Government of Malaysia.

<sup>1</sup> Entré en vigueur le 21 juin 1978, dès notification par la Banque au Gouvernement malaisien.

No. 17460

---

**INTERNATIONAL BANK FOR  
RECONSTRUCTION AND DEVELOPMENT  
and  
BRAZIL**

**Guarantee Agreement—*Greater São Paulo Sewage Collection and Treatment Project* (with General Conditions Applicable to Loan and Guarantee Agreements dated 15 March 1974). Signed at Washington on 10 March 1978**

*Authentic text: English.*

*Registered by the International Bank for Reconstruction and Development on 19 January 1979.*

---

**BANQUE INTERNATIONALE POUR  
LA RECONSTRUCTION ET LE DÉVELOPPEMENT  
et  
BRÉSIL**

**Contrat de garantie — *Projet relatif à l'évacuation et au traitement des eaux usées dans la région du Grand São Paulo* (avec Conditions générales applicables aux contrats d'emprunt et de garantie en date du 15 mars 1974). Signé à Washington le 10 mars 1978**

*Texte authentique : anglais.*

*Enregistré par la Banque internationale pour la reconstruction et le développement le 19 janvier 1979.*

[TRADUCTION — TRANSLATION]

GUARANTEE AGREEMENT<sup>1</sup>

---

*Publication effected in accordance with article 12 (2) of the General Assembly regulations to give effect to Article 102 of the Charter of the United Nations as amended in the last instance by General Assembly resolution 33/141 A of 19 December 1978.*

---

CONTRAT DE GARANTIE<sup>1</sup>

---

*Publication effectuée conformément au paragraphe 2 de l'article 12 du règlement de l'Assemblée générale destiné à mettre en application l'Article 102 de la Charte des Nations Unies tel qu'amendé en dernier lieu par la résolution 33/141 A de l'Assemblée générale en date du 19 décembre 1978.*

---

---

<sup>1</sup> Came into force on 7 August 1978, upon notification by the Bank to the Government of Brazil.

---

<sup>1</sup> Entré en vigueur le 7 août 1978, dès notification par la Banque au Gouvernement brésilien.



No. 17461

---

**INTERNATIONAL BANK FOR  
RECONSTRUCTION AND DEVELOPMENT  
and  
BRAZIL**

**Loan Agreement – *Bahia Rural Development Project* (with  
schedules and General Conditions Applicable to Loan  
and Guarantee Agreements dated 15 March 1974).  
Signed at Wasbiugtou on 19 Jnly 1978**

*Authentic text: English.*

*Registered by the International Bank for Reconstruction and Development  
on 19 January 1979.*

---

**BANQUE INTERNATIONALE POUR  
LA RECONSTRUCTION ET LE DÉVELOPPEMENT  
et  
BRÉSIL**

**Contrat d'emprunt – *Projet de développement rural dans  
la région de Bahia* (avec annexes et Conditions gé-  
uérales applicables aux contrats d'emprunt et de garan-  
tie en date du 15 mars 1974). Signé à Wasbington le  
19 jnillet 1978**

*Texte authentique : anglais.*

*Enregistré par la Banque internationale pour la reconstruction et le dévelop-  
pement le 19 janvier 1979.*

[TRADUCTION — TRANSLATION]

LOAN AGREEMENT<sup>1</sup>

---

*Publication effected in accordance with article 12 (2) of the General Assembly regulations to give effect to Article 102 of the Charter of the United Nations as amended in the last instance by General Assembly resolution 33/141 A of 19 December 1978.*

---

CONTRAT D'EMPRUNT<sup>1</sup>

---

*Publication effectuée conformément au paragraphe 2 de l'article 12 du règlement de l'Assemblée générale destiné à mettre en application l'Article 102 de la Charte des Nations Unies tel qu'amendé en dernier lieu par la résolution 33/141 A de l'Assemblée générale en date du 19 décembre 1978.*

---

---

<sup>1</sup> Came into force on 5 December 1978, upon notification by the Bank to the Government of Brazil.

---

<sup>1</sup> Entré en vigueur le 5 décembre 1978, dès notification par la Banque au Gouvernement brésilien.

No. 17462

---

**INTERNATIONAL DEVELOPMENT ASSOCIATION  
and  
SENEGAL**

**Development Credit Agreement – *Debi Lampsar Irrigation Project* (with schedules and General Conditions Applicable to Development Credit Agreements dated 15 March 1974). Signed at Washington on 17 March 1978**

*Authentic text: English.*

*Registered by the International Development Association on 19 January 1979.*

---

**ASSOCIATION INTERNATIONALE  
DE DÉVELOPPEMENT  
et  
SÉNÉGAL**

**Contrat de crédit de développement – *Projet relatif à l'irrigation dans la région de Debi/Lampsar* (avec annexes et Conditions générales applicables aux contrats de crédit de développement en date du 15 mars 1974). Signé à Washington le 17 mars 1978**

*Texte authentique : anglais.*

*Enregistré par l'Association internationale de développement le 19 janvier 1979.*

[TRADUCTION — TRANSLATION]

DEVELOPMENT CREDIT  
AGREEMENT<sup>1</sup>

CONTRAT DE CRÉDIT  
DE DÉVELOPPEMENT<sup>1</sup>

*Publication effected in accordance with article 12 (2) of the General Assembly regulations to give effect to Article 102 of the Charter of the United Nations as amended in the last instance by General Assembly resolution 33/141 A of 19 December 1978.*

*Publication effectuée conformément au paragraphe 2 de l'article 12 du règlement de l'Assemblée générale destiné à mettre en application l'Article 102 de la Charte des Nations Unies tel qu'amendé en dernier lieu par la résolution 33/141 A de l'Assemblée générale en date du 19 décembre 1978.*

<sup>1</sup> Came into force on 30 June 1978, upon notification by the Association to the Government of Senegal.

<sup>1</sup> Entré en vigueur le 30 juin 1978, dès notification par l'Association au Gouvernement sénégalais.

No. 17463

---

**INTERNATIONAL BANK FOR  
RECONSTRUCTION AND DEVELOPMENT  
and  
PARAGUAY**

**Loan Agreement – (*Fifth Highway Project*) (with schedules and General Conditions Applicable to Loan and Guarantee Agreements dated 15 March 1974). Signed at Washington on 17 March 1978**

**Agreement amending the above-mentioned Agreement (with schedules). Signed at Washington on 12 June 1978**

*Authentic texts: English.*

*Registered by the International Bank for Reconstruction and Development on 19 January 1979.*

---

**BANQUE INTERNATIONALE POUR  
LA RECONSTRUCTION ET LE DÉVELOPPEMENT  
et  
PARAGUAY**

**Contrat d'emprunt – *Cinquième projet relatif au réseau routier* (avec annexes et Conditions générales applicables aux contrats d'emprunt et de garantie en date du 15 mars 1974). Signé à Washington le 17 mars 1978**

**Accord modifiant l'Accord susmentionné (avec annexes). Signé à Washington le 12 juin 1978**

*Textes authentiques : anglais.*

*Enregistrés par la Banque internationale pour la reconstruction et le développement le 19 janvier 1979.*

[TRADUCTION — TRANSLATION]

LOAN AGREEMENT<sup>1</sup>CONTRAT D'EMPRUNT<sup>1</sup>AGREEMENT<sup>2</sup> AMENDING  
THE LOAN AGREEMENTACCORD<sup>2</sup> MODIFIANT LE  
CONTRAT D'EMPRUNT

*Publication effected in accordance with article 12 (2) of the General Assembly regulations to give effect to Article 102 of the Charter of the United Nations as amended in the last instance by General Assembly resolution 33/141 A of 19 December 1978.*

*Publication effectuée conformément au paragraphe 2 de l'article 12 du règlement de l'Assemblée générale destiné à mettre en application l'Article 102 de la Charte des Nations Unies tel qu'amendé en dernier lieu par la résolution 33/141 A de l'Assemblée générale en date du 19 décembre 1978.*

<sup>1</sup> Came into force on 5 December 1978, upon notification by the Bank to the Government of Paraguay.

<sup>2</sup> Came into force on 5 December 1978, in accordance with article III, section 10.

<sup>1</sup> Entré en vigueur le 5 décembre 1978, dès notification par la Banque au Gouvernement paraguayen.

<sup>2</sup> Entré en vigueur le 5 décembre 1978, conformément au paragraphe 10 de l'article III.

No. 17464

---

**INTERNATIONAL BANK FOR  
RECONSTRUCTION AND DEVELOPMENT  
and  
ROMANIA**

**Guarantee Agreement – *Tire Project* (with General Conditions Applicable to Loan and Guarantee Agreements dated 15 March 1974). Signed at Washington on 30 March 1978**

*Authentic text: English.*

*Registered by the International Bank for Reconstruction and Development on 19 January 1979.*

---

**BANQUE INTERNATIONALE POUR  
LA RECONSTRUCTION ET LE DÉVELOPPEMENT  
et  
ROUMANIE**

**Contrat de garantie – *Projet relatif à la production de pneumatiques* (avec Conditions générales applicables aux contrats d'emprunt et de garantie en date du 15 mars 1974). Signé à Washington le 30 mars 1978**

*Texte authentique : anglais.*

*Enregistré par la Banque internationale pour la reconstruction et le développement le 19 janvier 1979.*

[TRADUCTION — TRANSLATION]

GUARANTEE AGREEMENT<sup>1</sup>CONTRAT DE GARANTIE<sup>1</sup>

*Publication effected in accordance with article 12 (2) of the General Assembly regulations to give effect to Article 102 of the Charter of the United Nations as amended in the last instance by General Assembly resolution 33/141 A of 19 December 1978.*

*Publication effectuée conformément au paragraphe 2 de l'article 12 du règlement de l'Assemblée générale destiné à mettre en application l'Article 102 de la Charte des Nations Unies tel qu'amendé en dernier lieu par la résolution 33/141 A de l'Assemblée générale en date du 19 décembre 1978.*

<sup>1</sup> Came into force on 9 June 1978, upon notification by the Bank to the Government of Romania.

<sup>1</sup> Entré en vigueur le 9 juin 1978, dès notification par la Banque au Gouvernement roumain.



No. 17465

---

**INTERNATIONAL BANK FOR  
RECONSTRUCTION AND DEVELOPMENT  
and  
UNITED REPUBLIC OF CAMEROON**

**Loan Agreement – *Third Highway Project* (with schedules and General Conditions Applicable to Loan and Guarantee Agreements dated 15 March 1974). Signed at Washington on 3 April 1978**

*Authentic text: English.*

*Registered by the International Bank for Reconstruction and Development on 19 January 1979.*

---

**BANQUE INTERNATIONALE POUR  
LA RECONSTRUCTION ET LE DÉVELOPPEMENT  
et  
RÉPUBLIQUE-UNIE DU CAMEROUN**

**Contrat d'emprunt – *Troisième projet relatif au réseau routier* (avec annexes et Conditions générales applicables aux contrats d'emprunt et de garantie en date du 15 mars 1974). Signé à Washington le 3 avril 1978**

*Texte authentique : anglais.*

*Enregistré par la Banque internationale pour la reconstruction et le développement le 19 janvier 1979.*

[TRADUCTION — TRANSLATION]

LOAN AGREEMENT<sup>1</sup>CONTRAT D'EMPRUNT<sup>1</sup>

*Publication effected in accordance with article 12 (2) of the General Assembly regulations to give effect to Article 102 of the Charter of the United Nations as amended in the last instance by General Assembly resolution 33/141 A of 19 December 1978.*

*Publication effectuée conformément au paragraphe 2 de l'article 12 du règlement de l'Assemblée générale destiné à mettre en application l'Article 102 de la Charte des Nations Unies tel qu'amendé en dernier lieu par la résolution 33/141 A de l'Assemblée générale en date du 19 décembre 1978.*

<sup>1</sup> Came into force on 17 October 1978, upon notification by the Bank to the Government of the United Republic of Cameroon.

<sup>1</sup> Entré en vigueur le 17 octobre 1978, dès notification par la Banque au Gouvernement de la République-Unie du Cameroun.

No. 17466

---

**INTERNATIONAL BANK FOR  
RECONSTRUCTION AND DEVELOPMENT  
and  
ARGENTINA**

**Loan Agreement – *Grain Storage Project* (with schedules and General Conditions Applicable to Loan and Guarantee Agreements dated 15 March 1974). Signed at Washington on 29 June 1978**

*Authentic text: English.*

*Registered by the International Bank for Reconstruction and Development on 19 January 1979.*

---

**BANQUE INTERNATIONALE POUR  
LA RECONSTRUCTION ET LE DÉVELOPPEMENT  
et  
ARGENTINE**

**Contrat d'emprunt – *Projet de construction de silos à grains* (avec annexes et Conditions générales applicables aux contrats d'emprunt et de garantie en date du 15 mars 1974). Signé à Washington le 29 juin 1978**

*Texte authentique : anglais.*

*Enregistré par la Banque internationale pour la reconstruction et le développement le 19 janvier 1979.*

[TRADUCTION — TRANSLATION]

LOAN AGREEMENT<sup>1</sup>

---

*Publication effected in accordance with article 12 (2) of the General Assembly regulations to give effect to Article 102 of the Charter of the United Nations as amended in the last instance by General Assembly resolution 33/141 A of 19 December 1978.*

---

CONTRAT D'EMPRUNT<sup>1</sup>

---

*Publication effectuée conformément au paragraphe 2 de l'article 12 du règlement de l'Assemblée générale destiné à mettre en application l'Article 102 de la Charte des Nations Unies tel qu'amendé en dernier lieu par la résolution 33/141 A de l'Assemblée générale en date du 19 décembre 1978.*

---

---

<sup>1</sup> Came into force on 28 November 1978, upon notification by the Bank to the Government of Argentina.

---

<sup>1</sup> Entré en vigueur le 28 novembre 1978, dès notification par la Banque au Gouvernement argentin.

No. 17467

---

**INTERNATIONAL BANK FOR  
RECONSTRUCTION AND DEVELOPMENT  
and  
ALGERIA**

**Loan Agreement — *Algiers Sewerage Project* (with schedules and General Conditions Applicable to Loan and Guarantee Agreements dated 15 March 1974). Signed at Washington on 6 July 1978**

*Authentic text: English.*

*Registered by the International Bank for Reconstruction and Development on 19 January 1979.*

---

**BANQUE INTERNATIONALE POUR  
LA RECONSTRUCTION ET LE DÉVELOPPEMENT  
et  
ALGÉRIE**

**Contrat d'emprunt — *Projet relatif à la construction d'égouts à Alger* (avec annexes et Conditions générales applicables aux contrats d'emprunt et de garantie en date du 15 mars 1974). Signé à Washington le 6 juillet 1978**

*Texte authentique : anglais.*

*Enregistré par la Banque internationale pour la reconstruction et le développement le 19 janvier 1979.*

[TRADUCTION — TRANSLATION]

LOAN AGREEMENT<sup>1</sup>

---

*Publication effected in accordance with article 12 (2) of the General Assembly regulations to give effect to Article 102 of the Charter of the United Nations as amended in the last instance by General Assembly resolution 33/141 A of 19 December 1978.*

---

CONTRAT D'EMPRUNT<sup>1</sup>

---

*Publication effectuée conformément au paragraphe 2 de l'article 12 du règlement de l'Assemblée générale destiné à mettre en application l'Article 102 de la Charte des Nations Unies tel qu'amendé en dernier lieu par la résolution 33/141 A de l'Assemblée générale en date du 19 décembre 1978.*

---

---

<sup>1</sup> Came into force on 17 November 1978, upon notification by the Bank to the Government of Algeria.

---

<sup>1</sup> Entré en vigueur le 17 novembre 1978, dès notification par la Banque au Gouvernement algérien.

**No. 17468**

---

**INTERNATIONAL DEVELOPMENT ASSOCIATION  
and  
SRI LANKA**

**Development Credit Agreement – *Tree Crop Diversification (Tea) Project* (with schedules and General Conditions Applicable to Development Credit Agreements dated 15 March 1974). Signed at Washington on 12 July 1978**

*Authentic text: English.*

*Registered by the International Development Association on 19 January 1979.*

---

**ASSOCIATION INTERNATIONALE  
DE DÉVELOPPEMENT  
et  
SRI LANKA**

**Contrat de crédit de développement – *Projet relatif à la diversification des cultures arbustives (thé)* [avec annexes et Conditions générales applicables aux contrats de crédit de développement en date du 15 mars 1974]. Signé à Washington le 12 juillet 1978**

*Texte authentique : anglais.*

*Enregistré par l'Association internationale de développement le 19 janvier 1979.*

[TRANSLATION — TRANSLATION]

DEVELOPMENT CREDIT  
AGREEMENT<sup>1</sup>

CONTRAT DE CRÉDIT  
DE DÉVELOPPEMENT<sup>1</sup>

*Publication effected in accordance with article 12 (2) of the General Assembly regulations to give effect to Article 102 of the Charter of the United Nations as amended in the last instance by General Assembly resolution 33/141 A of 19 December 1978.*

*Publication effectuée conformément au paragraphe 2 de l'article 12 du règlement de l'Assemblée générale destiné à mettre en application l'Article 102 de la Charte des Nations Unies tel qu'amendé en dernier lieu par la résolution 33/141 A de l'Assemblée générale en date du 19 décembre 1978.*

<sup>1</sup> Came into force on 15 December 1978, upon notification by the Association to the Government of Sri Lanka.

<sup>1</sup> Entré en vigueur le 15 décembre 1978, dès notification par l'Association au Gouvernement sri-lankais.



No. 17469

---

**INTERNATIONAL DEVELOPMENT ASSOCIATION  
and  
SRI LANKA**

**Development Credit Agreement – *Tree Crop Rehabilitation (Tea) Project* (with schedules and General Conditions Applicable to Development Credit Agreements dated 15 March 1974). Signed at Washington on 12 July 1978**

*Authentic text: English.*

*Registered by the International Development Association on 19 January 1979.*

---

**ASSOCIATION INTERNATIONALE  
DE DÉVELOPPEMENT  
et  
SRI LANKA**

**Contrat de crédit de développement – *Projet relatif à la rénovation des cultures arbustives (thé)* [avec annexes et Conditions générales applicables aux contrats de crédit de développement en date du 15 mars 1974]. Signé à Washington le 12 juillet 1978**

*Texte authentique : anglais.*

*Enregistré par l'Association internationale de développement le 19 janvier 1979.*

[TRADUCTION — TRANSLATION]

DEVELOPMENT CREDIT  
AGREEMENT<sup>1</sup>CONTRAT DE CRÉDIT  
DE DÉVELOPPEMENT<sup>1</sup>

*Publication effected in accordance with article 12 (2) of the General Assembly regulations to give effect to Article 102 of the Charter of the United Nations as amended in the last instance by General Assembly resolution 33/141 A of 19 December 1978.*

*Publication effectuée conformément au paragraphe 2 de l'article 12 du règlement de l'Assemblée générale destiné à mettre en application l'Article 102 de la Charte des Nations Unies tel qu'amendé en dernier lieu par la résolution 33/141 A de l'Assemblée générale en date du 19 décembre 1978.*

<sup>1</sup> Came into force on 26 December 1978, upon notification by the Association to the Government of Sri Lanka.

<sup>1</sup> Entré en vigueur le 26 décembre 1978, dès notification par l'Association au Gouvernement sri-lankais.

No. 17470

---

**INTERNATIONAL BANK FOR  
RECONSTRUCTION AND DEVELOPMENT  
and  
COLOMBIA**

**Loan Agreement—*Urban Development Project* (with  
schedules and General Conditions Applicable to Loan  
and Guarantee Agreements dated 15 March 1974).  
Signed at Washington on 21 July 1978**

*Authentic text: English.*

*Registered by the International Bank for Reconstruction and Development  
on 19 January 1979.*

---

**BANQUE INTERNATIONALE POUR  
LA RECONSTRUCTION ET LE DÉVELOPPEMENT  
et  
COLOMBIE**

**Contrat d'emprunt — *Projet relatif au développement ur-  
bain* (avec annexes et Conditions générales applicables  
aux contrats d'emprunt et de garantie en date du  
15 mars 1974). Signé à Washington le 21 juillet 1978**

*Texte authentique : anglais.*

*Enregistré par la Banque internationale pour la reconstruction et le dévelop-  
pement le 19 janvier 1979.*

[TRADUCTION — TRANSLATION]

LOAN AGREEMENT<sup>1</sup>CONTRAT D'EMPRUNT<sup>1</sup>

*Publication effected in accordance with article 12 (2) of the General Assembly regulations to give effect to Article 102 of the Charter of the United Nations as amended in the last instance by General Assembly resolution 33/141 A of 19 December 1978.*

*Publication effectuée conformément au paragraphe 2 de l'article 12 du règlement de l'Assemblée générale destiné à mettre en application l'Article 102 de la Charte des Nations Unies tel qu'amendé en dernier lieu par la résolution 33/141 A de l'Assemblée générale en date du 19 décembre 1978.*

<sup>1</sup> Came into force on 1 December 1978, upon notification by the Bank to the Government of Colombia.

<sup>1</sup> Entré en vigueur le 1<sup>er</sup> décembre 1978, dès notification par la Banque au Gouvernement colombien.

No. 17471

---

**INTERNATIONAL BANK FOR  
RECONSTRUCTION AND DEVELOPMENT  
and  
COLOMBIA**

**Guarantee Agreement—*Seventh Development Finance Companies Project* (with General Conditions Applicable to Loan and Guarantee Agreements dated 15 March 1974). Signed at Washington on 27 July 1978**

*Authentic text: English.*

*Registered by the International Bank for Reconstruction and Development on 19 January 1979.*

---

**BANQUE INTERNATIONALE POUR  
LA RECONSTRUCTION ET LE DÉVELOPPEMENT  
et  
COLOMBIE**

**Contrat de garantie — *Septième projet relatif aux sociétés de développement financières* (avec Conditions générales applicables aux contrats d'emprunt et de garantie en date du 15 mars 1974). Signé à Washington le 27 juillet 1978**

*Texte authentique : anglais.*

*Enregistré par la Banque internationale pour la reconstruction et le développement le 19 janvier 1979.*

[TRADUCTION — TRANSLATION]

GUARANTEE AGREEMENT<sup>1</sup>CONTRAT DE GARANTIE<sup>1</sup>

*Publication effected in accordance with article 12 (2) of the General Assembly regulations to give effect to Article 102 of the Charter of the United Nations as amended in the last instance by General Assembly resolution 33/141 A of 19 December 1978.*

*Publication effectuée conformément au paragraphe 2 de l'article 12 du règlement de l'Assemblée générale destiné à mettre en application l'Article 102 de la Charte des Nations Unies tel qu'amendé en dernier lieu par la résolution 33/141 A de l'Assemblée générale en date du 19 décembre 1978.*

<sup>1</sup> Came into force on 28 November 1978, upon notification by the Bank to the Government of Colombia.

<sup>1</sup> Entré en vigueur le 28 novembre 1978, dès notification par la Banque au Gouvernement colombien.

No. 17472

---

**INTERNATIONAL BANK FOR  
RECONSTRUCTION AND DEVELOPMENT  
and  
JAMAICA**

**Loan Agreement — *Small-Scale Enterprise Development Project* (with schedules and General Conditions Applicable to Loan and Guarantee Agreements dated 15 March 1974). Signed at Washington on 2 August 1978**

*Authentic text: English.*

*Registered by the International Bank for Reconstruction and Development on 19 January 1979.*

---

**BANQUE INTERNATIONALE POUR  
LA RECONSTRUCTION ET LE DÉVELOPPEMENT  
et  
JAMAÏQUE**

**Contrat d'emprunt — *Projet relatif au développement des petites entreprises* (avec annexes et Conditions générales applicables aux contrats d'emprunt et de garantie en date du 15 mars 1974). Signé à Washington le 2 août 1978**

*Texte authentique : anglais.*

*Enregistré par la Banque internationale pour la reconstruction et le développement le 19 janvier 1979.*

[TRADUCTION — TRANSLATION]

LOAN AGREEMENT'<sup>1</sup>CONTRAT D'EMPRUNT'<sup>1</sup>

*Publication effected in accordance with article 12 (2) of the General Assembly regulations to give effect to Article 102 of the Charter of the United Nations as amended in the last instance by General Assembly resolution 33/141 A of 19 December 1978.*

*Publication effectuée conformément au paragraphe 2 de l'article 12 du règlement de l'Assemblée générale destiné à mettre en application l'Article 102 de la Charte des Nations Unies tel qu'amendé en dernier lieu par la résolution 33/141 A de l'Assemblée générale en date du 19 décembre 1978.*

<sup>1</sup> Came into force on 29 December 1978, upon notification by the Bank to the Government of Jamaica.

<sup>1</sup> Entré en vigueur le 29 décembre 1978, dès notification par la Banque au Gouvernement jamaïcain.



No. 17473

---

**INTERNATIONAL BANK FOR  
RECONSTRUCTION AND DEVELOPMENT  
and  
TURKEY**

**Loan Agreement – *Program Loan* (with schedules and General Conditions Applicable to Loan and Guarantee Agreements dated 15 March 1974). Signed at Washington on 8 November 1978**

*Authentic text: English.*

*Registered by the International Bank for Reconstruction and Development on 19 January 1979.*

---

**BANQUE INTERNATIONALE POUR  
LA RECONSTRUCTION ET LE DÉVELOPPEMENT  
et  
TURQUIE**

**Contrat d'emprunt – *Emprunt pour l'exécution d'un programme* (avec annexes et Conditions générales applicables aux contrats d'emprunt et de garantie en date du 15 mars 1974). Signé à Washington le 8 novembre 1978**

*Texte authentique : anglais.*

*Enregistré par la Banque internationale pour la reconstruction et le développement le 19 janvier 1979.*

[TRADUCTION — TRANSLATION]

LOAN AGREEMENT<sup>1</sup>CONTRAT D'EMPRUNT<sup>1</sup>

*Publication effected in accordance with article 12 (2) of the General Assembly regulations to give effect to Article 102 of the Charter of the United Nations as amended in the last instance by General Assembly resolution 33/141 A of 19 December 1978.*

*Publication effectuée conformément au paragraphe 2 de l'article 12 du règlement de l'Assemblée générale destiné à mettre en application l'Article 102 de la Charte des Nations Unies tel qu'amendé en dernier lieu par la résolution 33/141 A de l'Assemblée générale en date du 19 décembre 1978.*

<sup>1</sup> Came into force on 16 November 1978, upon notification by the Bank to the Government of Turkey.

<sup>1</sup> Entré en vigueur le 16 novembre 1978, dès notification par la Banque au Gouvernement turc.

No. 17474

---

**DENMARK**  
**DENMARK (ON BEHALF OF THE FAEROE ISLANDS)**  
**and**  
**UNION OF SOVIET SOCIALIST REPUBLICS**

**Agreement concerning mutual fishery relations between the  
Faeroe Islands and the Union of Soviet Socialist  
Republics. Signed at Torshavn on 27 November 1977**

*Authentic texts: Danish, Faeroese, Russian.  
Registered by Denmark on 19 January 1979.*

---

**DANEMARK**  
**DANEMARK (AU NOM DES ÎLES FÉROÉ)**  
**et**  
**UNION DES RÉPUBLIQUES SOCIALISTES  
SOVIÉTIQUES**

**Accord relatif aux relations entre les îles Féroé et l'Union  
des Républiques socialistes soviétiques dans le domaine  
de la pêche. Signé à Torsbavn le 27 novembre 1977**

*Textes authentiques : danois, féroïen et russe.  
Enregistré par le Danemark le 19 janvier 1979.*

[DANISH TEXT — TEXTE DANOIS]

AFTALE MELLEM DANMARKS REGERING OG FÆRØERNES  
LANDSSTYRE PÅ DEN ENE SIDE OG SOVJETUNIONENS  
REGERING PÅ DEN ANDEN SIDE OM GENSIDIGE FISKERIRE-  
LATIONER MELLEM FÆRØERNE OG SOVJETUNIONEN

Danmarks regering og Færøernes landsstyre på den ene side, og Sovjetunionens regering på den anden side,

som henviser til Færøernes status som et selvstyrende folkesamfund i Det danske Rige;

som fremhæver fiskeriets vitale betydning for Færøerne, hvis fundamentale økonomiske virksomhed det udgør;

som fremhæver deres fælles ønske om at sikre bevarelse og optimal udnyttelse af fiskebestandene i de farvande, som støder op til Færøernes og op til Sovjetunionens kyster;

som anerkender deres hovedinteresse i og ansvar som kyststater for gennem passende foranstaltninger at sikre bevarelse og en rationel forvaltning af de levende ressourcer i deres respektive farvande;

som tager hensyn til FN's 3. havretskonferences arbejde;

som henviser til, at fiskerizonen omkring Færøerne er blevet udvidet op til 200 sømil, inden for hvilket område Færøerne udøver suveræne rettigheder med henblik på udforskning, udnyttelse, bevaring og regulering af havets levende ressourcer, og til, at Sovjetunionen har besluttet at indføre midlertidige foranstaltninger til bevarelse af havets levende ressourcer og til regulering af fiskeriet i områder, der støder op til dens kyster, og som udstrækker sig op til 200 sømil, inden for hvilke områder Sovjetunionen udøver suveræne rettigheder over såvel fisk som andre levende ressourcer med henblik på udforskning, udnyttelse og bevarelse af disse;

som ønsker at fastlægge de vilkår og betingelser, i henhold til hvilke deres gensidige fiskerirelationer skal foregå;

er enige om følgende:

*Artikel 1.* Hver kontraherende part skal i overensstemmelse med nedenævnte bestemmelser give den anden kontraherende parts fiskefartøjer adgang til at fiske i det område, der er undergivet dens fiskerijurisdiktion.

*Artikel 2.* Hver kontraherende part skal på passende måde én gang om året for det område, der er undergivet dens fiskerijurisdiktion—med forbehold for justeringer til imødegåelse af uforudsete vanskeligheder og på grundlag af behovet for en rationel forvaltning af de levende ressourcer

(a) med henblik på at opretholde eller genopbygge bestande af arter, som kan befiskes, på et niveau, der tillader et maksimalt vedvarende udbytte, fastlægge mængden af den totale tilladte fangst for de enkelte bestande eller for grupper af bestande, idet der tages hensyn til tilgængeligt objektive videnskabeligt materiale, bestandenes indbyrdes afhængighed, det arbejde, som er udført i vedkommende internationale organisationer, samt andre relevante faktorer;

- (b) efter passende konsultationer mellem de kontraherende parter fastlægge fangstmængderne for den anden kontraherende parts fiskefartøjer samt angive, inden for hvilke områder og på hvilke betingelser disse mængder kan fiskes, med henblik på at reducere vanskelighederne til et minimum for den af de kontraherende parter, hvis fiskemuligheder måtte blive indskrænket;
- (c) træffe andre foranstaltninger, som den finder nødvendige med henblik på en rationel forvaltning, bevaring og regulering af fiskeriet inden for dens område. Alle sådanne foranstaltninger skal, såfremt de træffes efter den årlige fastsættelse af fiskerimuligheder, udformes under hensyn til behovet for at undgå, at de indvirker skadeligt på udøvelsen af de fiskerimuligheder, der er tildelt den anden kontraherende parts fiskefartøjer.

*Artikel 3.* Hver kontraherende part kan kræve fiskeri, der drives af den anden kontraherende parts fiskefartøjer i områder undergivet dens fiskerijurisdiktion, betinget af licens. Hver kontraherende parts kompetente myndigheder skal på passende måde i god tid meddele den anden kontraherende part navn, registreringsnummer og andre relevante oplysninger om de fiskefartøjer, der udses til at fiske i det område, der er undergivet den anden kontraherende parts fiskerijurisdiktion. Derefter udsteder den anden kontraherende part sådanne licenser i overensstemmelse med de i henhold til bestemmelserne i artikel 2 (b) fastsatte fiskemuligheder.

*Artikel 4.* Hver kontraherende parts fiskefartøjer skal, når de fisker i et område, der er undergivet den anden kontraherende parts fiskerijurisdiktion, respektere de af denne part fastsatte bevaringsforanstaltninger og øvrige bestemmelser og betingelser samt denne kontraherende parts regler og forskrifter vedrørende fiskeri.

Alle nye foranstaltninger, betingelser eller bestemmelser vedrørende fiskeriet skal varsles på passende måde.

*Artikel 5.* 1. Hver kontraherende part drager omsorg for, at dens borgere og fartøjer overholder bestemmelserne i denne aftale og andre regler for fiskeriet.

2. Hver kontraherende part træffer alle nødvendige foranstaltninger for at sikre, at dens borgere og fartøjer afstår fra at fiske levende ressourcer under den anden kontraherende parts fiskeriforvaltning, medmindre der er givet tilladelse hertil i henhold til nærværende aftale, og at alle sådanne borgere og fartøjer overholder bestemmelserne i nærværende aftale, i de fiskeritilladelser, der udstedes i henhold til artikel 3, og i andre relevante forskrifter, samt at de fiske mængder, der tildeles i henhold til artikel 2(b), ikke overskrides for noget fiskeri.

3. Hver kontraherende part kan, i overensstemmelse med folkeretten, for det område, der er undergivet dens fiskerijurisdiktion, træffe de nødvendige foranstaltninger for at sikre, at den anden kontraherende parts borgere og fartøjer overholder bestemmelserne i denne aftale.

*Artikel 6.* De kontraherende parter vil inden for rammerne af vedkommende internationale organisationer samarbejde for at sikre en hensigtsmæssig forvaltning og bevarelse af havets levende ressourcer, for så vidt angår bestande, der optræder uden for de kontraherende parters fiskerijurisdiktion.

De kontraherende parter vil enten direkte eller gennem vedkommende internationale organisationer samarbejde med henblik på at opnå enighed om foranstaltninger, der er nødvendige for at bevare bestande, især gensidigt afhængige bestande,

der findes såvel i områder inden for de kontraherende parters jurisdiktion som i områder, der ligger udenfor, men som grænser op til disse områder.

*Artikel 7.* De kontraherende parter vil medvirke til fiskerisamarbejde mellem interesserede organisationer, sammenslutninger og virksomheder i tilfælde, hvor dette har gensidig interesse.

*Artikel 8.* 1. De kontraherende parter er enige om at konsultere hinanden om spørgsmål vedrørende anvendelsen af aftalen og dennes rette virkemåde.

Med henblik herpå opretter de kontraherende parter en Blandet Kommission.

Efter nærværende aftales ikrafttræden udpeger hver af de kontraherende parter til denne kommission to repræsentanter og to stedfortrædere for disse og meddeler den anden kontraherende part deres navne.

Det tilstræbes, at Den blandede Kommission sammenkaldes mindst én gang om året efter tur på hver af de kontraherende parters territorium.

2. Kommissionen skal behandle alle spørgsmål, der er forbundet med realiseringen af nærværende aftale, samt andre problemer, som aftalens parter kan forelægge til behandling. Kommissionen skal udarbejde planer for samarbejde og konsultationer, der sikrer opfyldelsen af nærværende aftales bestemmelser, og fremsætte sådanne forslag til behandling i begge kontraherende parters regeringer, som den finder hensigtsmæssige.

*Artikel 9.* Denne aftale gælder for farvande henholdsvis under Færøernes og under Sovjetunionens fiskerijurisdiktion.

*Artikel 10.* Intet i nærværende aftale skal præjudicere de kontraherende parters synspunkter med hensyn til noget spørgsmål i forbindelse med retsordenen på havet.

*Artikel 11.* Nærværende aftale træder i kraft den dag de kontraherende parter underretter hinanden om afslutningen af den nødvendige procedure. Indtil ikrafttrædelsen skal den anvendes midlertidigt, fra den 1. januar 1978 at regne.

Nærværende aftale skal forblive i kraft i et første tidsrum af ti år fra dagen for dens ikrafttræden. Dersom aftalen ikke bringes til ophør af nogen af de kontraherende parter ved meddelelse herom mindst 12 måneder før udløbet af denne periode, skal den forblive i kraft i fortsatte seksårsperioder, medmindre opsigelse bliver givet mindst 12 måneder før udløbet af en løbende seksårsperiode.

*Artikel 12.* De kontraherende parter er enige om at tage nærværende aftale op til behandling efter afslutningen af forhandlingerne om en multilateral traktat som resultat af De forenede Nationers 3. havretskonference.

*Artikel 13.* Nærværende aftale er udfærdiget i tre eksemplarer, hvert på dansk, færøsk og russisk, idet alle tekster er lige autentiske.

Tórshavn, den 27. november 1977.

For Danmarks regering:

LEIF GROTH

For Færøernes landsstyre:

ATLI P. DAM

For Sovjetunionens regering:

ALEKSANDR ISHKOV

---

[FAEROESE TEXT — TEXTE FÉROÍEN]

SÁTTMÁLI MILLUM FØROYA LANDSSTÝRI OG DONSKU STJÓRN-  
NINA ØÐRUMEGIN OG STJÓRN SOVJETTSAMVELDISINS  
HINUMEGIN UM SÍNÁMILLUM FISKIVIÐURSKIFTI MILLUM  
FØROYAR OG SOVJETTSAMVELDIÐ

Føroya Landsstýri og Danska Stjórnin øðrumegin, og Stjórn Sovjett-  
samveldisins hinumegin,

Sum hava Føroya støðu sum sjálvstýrandi tjóð í danska ríkinum í huga;

Sum hugsa um tann avgerandi týdning, fiskivinnan hevur fyri Føroyar sum  
landsins týdningarmesti búskaparligi tåttur;

Sum hugsa um teirra felags ynski um at tryggja varðveiting og skynsama nýtslu  
av fiskastovnunum í havinum kring strendur Føroya og Sovjettsamveldisins;

Sum ásanna teirra høvuðsáhuga og ábyrgd sum strandalond fyri hvør í sínum  
lagi at tryggja, at hóskandi tiltøk verða sett í verk til tess at varðveita og skynsamliga  
nýta tað livandi ríkidømið í sjógvi teirra;

Sum hava arbeidd hjá triðju havrættarráðstevnuni hjá Sameindu Tjóðunum í  
huga;

Sum taka til eftirtektar, at fiskiøkið við Føroyar er víðkað út á 200 fjórðingar,  
soleiðis at Føroyar innan fyri hetta økið hava yvirvaldsrætt til at kanna, nýta,  
varðveita og umsita tað livandi ríkidømið innan fyri hetta økið, og at Sovjett-  
samveldið hevur gjørt av at seta í verk fyribils tiltøk til tess at varðveita tað livandi  
ríkidømið í havinum og at stýra fiskiskapinum á havøkjum fram við strondum tess út  
á 200 fjórðingar, soleiðis at Sovjettsamveldið hevur yvirvaldsrætt til at kanna, nýta  
og varðveita fisk og annað livandi ríkidømi innan fyri hetta havøkið;

Sum ynskja at áseta reglur og treytir viðvíkjandi sínámillum fiskiviðurskiftum  
teirra;

Eru komin ásamt um hetta:

*Grein 1.* Hvør parturin skal loyva fiskiførum frá hinum partinum at fiska á tí  
øki, har hann hevur yvirvaldsrætt fiskiskapi viðvíkjandi, sambært reglunum niðan-  
fyri.

*Grein 2.* Hvør parturin skal fyri sítt fiskiøki og fyri eitt ár ísenn, við fyrivarni  
um broytingar vegna óvæntaðar umstøður, út frá tørvinum á skynsamari umsiting  
av havsins livandi ríkidømi, á hóskandi hátt:

- (a) við tí í hyggju at varðveita og endurreisa stovnar, ið veiðast kunnu, so at teir  
kunnu geva mest møguliga varandi úrtøku, áseta loyvdur heildarveiðuna av  
einstøkum ella samtengdum fiskastovnum, útfrá objektivum vísindaligum  
úrslitum, og við hugsan um hvussu fiskasløginu ávirka hvørt annað, um arbeiddið  
hjá viðkomandi altjóða felagsskapum og um onnur viðurskifti av týdningi;
- (b) aftaná hóskandi samráðingar partanna millum áseta veiðunøgdir hjá fiskiførum  
frá hinum partinum, hvar og undir hvørjum treytum hesar nøgdir kunnu  
veiðast, við tí í huga at minka um trupulleikarnar hjá tí partinum, hvørs  
veiðumøguleikar møguliga verða skerdir;



(c) tiltök, ið hann heldur vera neyðug til tess at tryggja eina skynsama umsiting, varðveiting og stýring av fiskiskapinum á fiskiøki sínum. Verða slík tiltök sett í verk aftaná árligu ásetingina av fiskimøguleikum, skal ansast eftir, at tey forða ikki fyri nýtslu av teimum fiskimøguleikum, ið loyvdir eru fiskiførum frá hinum partinum.

*Grein 3.* Hvør parturin kann krevja, at fiskiskapur á tí øki, har hann hevur yvirvaldsrætt fiskiskapi viðvíkjandi, við fiskiførum frá hinum partinum skal verða treytaður av loyvi. Viðkomandi myndugleiki hjá hvørjum parti skal á hóskandi hátt og til ásetta tíð boða hinum partinum frá navni, skrásetingarnummari og øðrum neyðugum upplýsingum um tey fiskifør, sum eru ætlað at veiða á tí økinum, har hann hevur yvirvaldsrætt fiskiskapi viðvíkjandi. Hin parturin skal síðan geva loyvi, ið samsvara við veiðumøguleikarnar, ið givnir eru undir treytunum í grein 2 (b).

*Grein 4.* 1. Fiskifør frá øðrum partinum skulu, tá ið tey fiska á fiskiøkinum hjá hinum partinum, rætta seg eftir teimum varðveitingartiløkum og øðrum fyriskipanum og treytum, ið ásett eru av hinum partinum, og eftir reglum og forskriftum fyri fiskiskapi hjá hesum partinum.

2. Hóskandi fráboðan eigur at verða givin um nýggj tiltök og um nýggjar treytir og forskriftir fiskiskapi viðvíkjandi.

*Grein 5.* 1. Hvør parturin sær til, at borgarar og før hansara halda ásetingarnar í hesum sáttmála og aðrar reglur fiskiskapi viðvíkjandi.

2. Hvør parturin skal taka øll neyðug stig til at tryggja, at borgarar og før hansara lata vera við at veiða stovnar, sum hin parturin hevur yvirvaldsrætt yvir, uttan so at hetta er loyvt sambært hesum sáttmála, og at allir slíkir borgarar og slík før halda ásetingarnar í hesum sáttmála, í loyvum givin sambært grein 3 og í øðrum viðkomandi reglum, og at tað fyri einki fiskaslag verður farið uppum tær veiðunøgdir, ið loyvdar verða sambært grein 2 (b).

3. Hvør parturin kann á tí øki, har hann hevur yvirvaldsrætt fiskiskapi viðvíkjandi, seta í verk tiltök samsvarandi altjóða lóg, ið eru neyðug fyri at tryggja, at reglurnar í hesi avtalu verða hildnar av borgarum og fiskiførum frá hinum partinum.

*Grein 6.* Partarnir vilja samarbeiða innan fyri karmin av hóskandi millumlandafelagsskapum til tess at tryggja rætta umsiting og varðveiting av tí livandi ríkidøminum í havinum viðvíkjandi stovnum, sum finnast á havleiðum uttan fyri fiskimørkini.

Partarnir vilja, annaðhvørt beinleiðis ella ígjøgnum hóskandi millumlandafelagsskapir, samarbeiða til tess at fáa semju í lag um tiltök, ið neyðug eru til at varðveita stovnar, serstakliga samtengdar stovnar, ið finnast bæði innan fyri fiskimørkini og á leiðum nærhendis uttan fyri fiskimørkini.

*Grein 7.* Partarnir vilja gera sítt til at fremja samarbeiði fiskiskapi viðvíkjandi millum stovnar, feløg og fyrítøkur, ið hava áhuga fyri hesum, í førum, har slíkt er til felags gagn.

*Grein 8.* 1. Partarnir eru samdir um at ráðføra seg hvør við annan um spurningar, ið stinga seg upp, tá ið sáttmálin skal setast í verk og fáast at virka, sum hann eigur.

Við hesum í hyggju seta partarnir niður nevnd, við luttøku frá báðum pørtum. Tá hesin sáttmáli er komin í gildi, útnevnið hvør parturin til hesa nevnd tveir umboðsmenn og tveir varamenn fyri hesar og boðar hinum partinum frá nøvnum teirra. Ætlanin er, at nevndin heldur fund minst eina ferð um árið, aðruhvørja ferð á økinum hjá hvørjum partinum.

2. Nevndin skal fáast við allar spurningar um, hvussu hesin sáttmáli skal setast í verk og við onnur mál, ið partarnir leggja fram. Nevndin skal fyrireika ætlanir um samvinnu og samráðingar til tess at tryggja, at tað, ið ásett er í hesum sáttmála, verður sett í verk og leggja slík uppskot, sum hon heldur vera hósandi, fram fyri stjórnirnar hjá báðum pørtum.

*Grein 9.* Hesin sáttmáli skal galda fyri sjóøki, har ávikavist Føroyar og Sovjettssamveldið hava yvirvaldsrætt fiskiskapi viðvíkjandi.

*Grein 10.* Einkin í hesum sáttmála skal vera bindandi fyri tey sjónarmið, ið partarnir hava um nakran spurning viðvíkjandi havrætti.

*Grein 11.* Hesin sáttmáli fær gildi frá tí degi, tá ið partarnir boða hvørjum øðrum frá, at tann málsviðgerð, ið er neyðug í hesum føri, er fullførd. Til hann fær endaligt gildi, skal hann fyribils galda frá 1. januar 1978.

Hesin sáttmáli hevur gildi í einum byrjunartíðarskeiði uppá 10 ár frá tí degi, hann fær gildi. Uppsiger hvørgin av pørtunum sáttmálan við fráboðan um uppsøgn í minsta lagi 12 mánaðar, áðrenn hetta tíðarskeið er úti, skal hann verða galdandi í onnur 6 ára skeið, treytað av, at boð um uppsøgn ikki eru givin í minsta lagi 12 mánaðar, áðrenn eitt hvørt slíkt tíðarskeið er úti.

*Grein 12.* Partarnir eru samdir um at kanna sáttmálan, tá ið samráðingarnar um ein margpartasáttmála eru lidnar sum úrslit av triðju havrættarráðstevnuni hjá Sameindu Tjóðunum.

*Grein 13.* Hesin sáttmáli er skrivaður í trimum eintøkum á føroyskum, donskum og russiskum. Hvør av hesum tekstunum skal hava sama gildi.

Tórshavn, den 27. november 1977.  
Tórshavn, tann 27. november 1977.  
Совершено в Торсхавне 27 ноября 1977 года.

For Danmarks regering:  
Fyri stjórn Danmarkar:  
За Правительство Королевства Дании:

[Signed — Signé]<sup>1</sup>

Fyri Føroya landsstýri:  
For Færøernes landsstyre:  
За местное Правительство Фарерских Островов:

[Signed — Signé]<sup>2</sup>

For Sovjetunionens regering:  
Fyri stjórn Sovjettsamveldsins:  
За Правительство Союза Советских Социалнстических Республик:

[Signed — Signé]<sup>3</sup>

---

<sup>1</sup> Signed by Leif Groth — Signé par Leif Groth.

<sup>2</sup> Signed by Atli P. Dam — Signé par Atli P. Dam.

<sup>3</sup> Signed by Aleksandr Ishkov — Signé par Aleksandr Ichkov.

[RUSSIAN TEXT — TEXTE RUSSE]

СОГЛАШЕНИЕ МЕЖДУ ПРАВИТЕЛЬСТВОМ ДАНИИ, МЕСТНЫМ ПРАВИТЕЛЬСТВОМ ФАРЕРСКИХ ОСТРОВОВ С ОДНОЙ СТОРОНЫ И ПРАВИТЕЛЬСТВОМ СОЮЗА СОВЕТСКИХ СОЦИАЛИСТИЧЕСКИХ РЕСПУБЛИК С ДРУГОЙ СТОРОНЫ, О ВЗАИМНЫХ ОТНОШЕНИЯХ В ОБЛАСТИ РЫБОЛОВСТВА МЕЖДУ ФАРЕРСКИМИ ОСТРОВАМИ И СОЮЗОМ СОВЕТСКИХ СОЦИАЛИСТИЧЕСКИХ РЕСПУБЛИК

Правительство Дании, местное Правительство Фарерских островов с одной стороны и Правительство Союза Советских Социалистических Республик с другой стороны,

Принимая во внимание статус Фарерских островов как самоуправляющегося сообщества Королевства Дании,

Отмечая жизненную важность рыболовства для Фарерских островов, для которых оно составляет основную экономическую деятельность,

Отмечая свое общее стремление обеспечить сохранение и оптимальное использование рыбных запасов вод, прилегающих к побережью Фарерских островов и СССР,

Признавая свою первоочередную заинтересованность и ответственность как прибрежные государства за обеспечение сохранения и рационального управления живых ресурсов в их соответствующих водах на основе соответствующих мер,

Принимая во внимание работу Третьей Конференции ООН по морскому праву,

Учитывая решение Союза Советских Социалистических Республик о введении временных мер по сохранению живых ресурсов моря и мер регулирования рыболовства в районах, прилегающих к его побережью и простирающихся на расстояние до 200 морских миль, в пределах которых Союз Советских Социалистических Республик осуществляет суверенные права над рыбными и другими живыми ресурсами в целях их исследований, эксплуатации и сохранения, и тот факт, что рыболовная зона у Фарерских островов, в которой Фарерские острова осуществляют суверенные права в целях исследования, эксплуатации, сохранения и управления живых ресурсов, расширена до 200 миль,

Желая установить положения и условия, в соответствии с которыми будут осуществляться их взаимные отношения в области рыболовства.

Согласились о нижеследующем:

*Статья 1.* Каждая Договаривающаяся Сторона предоставляет в соответствии с положениями, изложенными ниже, доступ рыболовным судам другой Договаривающейся Стороны к рыболовству в районе действия ее рыболовной юрисдикции.

*Статья 2.* Каждая Договаривающаяся Сторона соответствующим образом ежегодно определяет для района своей рыболовной юрисдикции, при условии корректив, вносимых при необходимости в случае непредвиденных обстоятельств и на основе необходимости рационального управления живыми ресурсами,

- а) в целях сохранения или восстановления популяций эксплуатируемых видов на уровне, обеспечивающем максимальный устойчивый улов, общий допустимый улов отдельных запасов или комплексов запасов с учетом имеющихся объективных научных данных, взаимозависимости между запасами, работы соответствующих международных организаций и других соответствующих факторов;
- б) после соответствующих консультаций между Договаривающимися Сторонами квоты вылова для рыболовных судов другой Договаривающейся Стороны, районы и условия, в соответствии с которыми могут быть выбраны эти квоты, имея целью сведение к минимуму трудностей Договаривающейся Стороны, промысловые возможности которой могут быть сокращены;
- в) такие другие меры, которые считаются необходимыми для рационального управления, сохранения и регулирования рыболовства в ее районе. Любые такие меры, принимаемые после ежегодного определения промысловых возможностей, будут учитывать необходимость избежать создания препятствий возможностям ведения промысла, которые предоставлены рыболовным судам другой Договаривающейся Стороны.

*Статья 3.* Каждая Договаривающаяся Сторона может потребовать, чтобы промысел в районе действия ее рыболовной юрисдикции рыболовными судами другой Договаривающейся Стороны осуществлялся по лицензиям. Компетентные власти каждой Договаривающейся Стороны соответствующим образом своевременно сообщают другой Договаривающейся Стороне название, регистрационный номер и другие соответствующие характеристики рыболовных судов, которые будут выделены для ведения промысла в районе действия рыболовной юрисдикции другой Договаривающейся Стороны. Другая Договаривающаяся Сторона в этом случае выдает такие лицензии, соответствующие возможностям рыболовства, предоставляемым в соответствии с положениями Статьи 2 (б).

*Статья 4.* Рыболовные суда одной Договаривающейся Стороны при ведении промысла в районе действия рыболовной юрисдикции другой Договаривающейся Стороны должны соблюдать меры по сохранению запасов и другие положения и условия, устанавливаемые этой Договаривающейся Стороной, и правила и меры регулирования этой Договаривающейся Стороны в отношении рыболовства.

О любых новых мерах, условиях и положениях в отношении рыболовства заблаговременно направляется соответствующее уведомление.

*Статья 5.* 1. Каждая Договаривающаяся Сторона обеспечит, чтобы ее граждане и суда соблюдали положения настоящего Соглашения и другие правила, относящиеся к рыболовству.

2. Каждая Договаривающаяся Сторона предпримет все необходимые меры, чтобы ее граждане и суда воздержались от промысла живых ресурсов, в

отношении которых другая Договаривающаяся Сторона осуществляет право в управлении рыболовством, за исключением разрешений, предоставляемых настоящим Соглашением, и чтобы все такие граждане и суда соблюдали положения настоящего Соглашения и лицензий, выдаваемых в соответствии со Статьей 3, и другие соответствующие меры регулирования, и чтобы ни для какого вида промысла не превышались квоты, выделяемые в соответствии со Статьей 2 (б).

3. Каждая Договаривающаяся Сторона может в пределах района своей рыболовной юрисдикции принимать в соответствии с международным правом такие меры, которые могут быть необходимыми для обеспечения соблюдения гражданами и судами Другой Договаривающейся Стороны положений настоящего Соглашения.

*Статья 6.* Договаривающиеся Стороны будут сотрудничать в рамках соответствующих международных организаций в целях обеспечения надлежащего управления и сохранения живых ресурсов моря в отношении запасов, находящихся за пределами районов рыболовной юрисдикции.

Договаривающиеся Стороны будут сотрудничать непосредственно или через соответствующие международные организации в целях достижения договоренности по мерам, необходимым для сохранения запасов, особенно взаимосвязанных запасов, находящихся в границах районов, подпадающих под рыболовную юрисдикцию Договаривающихся Сторон, а также в районах, находящихся за пределами таких районов и прилегающих к ним.

*Статья 7.* Договаривающиеся Стороны будут содействовать сотрудничеству между заинтересованными организациями, объединениями и предприятиями в области рыболовства в тех случаях, когда это представляет взаимный интерес.

*Статья 8.* 1. Договаривающиеся Стороны соглашаются проводить консультации по вопросам выполнения и надлежащего действия настоящего Соглашения.

Для этой цели Договаривающиеся Стороны создадут Смешанную Комиссию.

После вступления в силу настоящего Соглашения каждая Договаривающаяся Сторона назначит в эту Комиссию двух представителей и двух их заместителей и сообщит их фамилии другой Договаривающейся Стороне.

Предусматривается, что Комиссия будет созываться не реже одного раза в год поочередно на территории каждой из Договаривающихся Сторон.

[2.] Комиссия будет рассматривать все вопросы, связанные с реализацией настоящего Соглашения, и другие проблемы, которые Договаривающиеся Стороны могут передать на рассмотрение. Комиссия разрабатывает планы сотрудничества и проведения консультаций, обеспечивающие выполнение положений настоящего Соглашения, и представляет на рассмотрение правительств обеих Договаривающихся Сторон такие предложения, которые она сочтет целесообразными.

*Статья 9.* Действие настоящего Соглашения распространяется на воды, находящиеся под рыболовной юрисдикцией соответственно Фарерских островов и Союза Советских Социалистических Республик.

*Статья 10.* Ничто в настоящем Соглашении не наносит ущерба точкам зрения любой Договаривающейся Стороны в отношении любого вопроса, связанного с морским правом.

*Статья 11.* Настоящее Соглашение вступит в силу в день, когда Договаривающиеся Стороны уведомят друг друга о завершении необходимой процедуры. До вступления его в силу оно будет временно применяться начиная с 1 января 1978 года.

Настоящее Соглашение будет оставаться в силе в течение первоначального десятилетнего периода со дня его вступления в силу. В случае, если Соглашение не будет прекращено какой-либо Договаривающейся Стороной путем уведомления по крайней мере за двенадцать месяцев до истечения этого периода, оно будет оставаться в силе в течение дальнейших шестилетних периодов при условии, что уведомление о прекращении действия не будет направлено по крайней мере за двенадцать месяцев до истечения любого такого шестилетнего периода.

*Статья 12.* Договаривающиеся Стороны соглашаются рассмотреть действие настоящего Соглашения по завершении переговоров о многостороннем договоре на Третьей Конференции ООН по морскому праву.

*Статья 13.* Настоящее Соглашение составлено в трех экземплярах, каждый на фарерском, датском и русском языках, причем каждый из текстов является равно аутентичным.

Tórshavn, den 27. november 1977  
Tórshavn, tann 27. november 1977  
Совершено в Торсхавне 27 ноября 1977 года

For Danmarks regering:  
Fyri stjórn Danmarkar:  
За Правительство Королевства Дании:

[Signed — Signé]<sup>1</sup>

Fyri Føroya landsstýri:  
For Færøernes landsstyre:  
За местное Правительство Фарерских Островов:

[Signed — Signé]<sup>2</sup>

For Sovjetunionens regering:  
Fyri stjórn Sovjetsamveldsins:  
За Правительство Союза Советских Социалистических Республик:

[Signed — Signé]<sup>3</sup>

---

<sup>1</sup> Signed by Leif Groth — Signé par Leif Groth.

<sup>2</sup> Signed by Atli P. Dam — Signé par Atli P. Dam.

<sup>3</sup> Signed by Aleksandr Ishkov — Signé par Aleksandr Ichkov.

[TRANSLATION — TRADUCTION]

AGREEMENT<sup>1</sup> BETWEEN THE GOVERNMENT OF DENMARK AND THE NATIONAL EXECUTIVE OF THE FAEROE ISLANDS ON THE ONE HAND AND THE GOVERNMENT OF THE UNION OF SOVIET SOCIALIST REPUBLICS ON THE OTHER HAND CONCERNING MUTUAL FISHERY RELATIONS BETWEEN THE FAEROE ISLANDS AND THE UNION OF SOVIET SOCIALIST REPUBLICS

The Government of Denmark and the National Executive of the Faeroe Islands on the one hand, and the Government of the Union of Soviet Socialist Republics on the other hand,

Having regard to the status of the Faeroe Islands as a self-governing community within the Kingdom of Denmark,

Noting the vital importance of fisheries for the Faeroe Islands, whose basic economic activity it constitutes,

Noting their common desire to ensure the conservation and optimum use of the fish stocks in the waters adjacent to the coasts of the Faeroe Islands and the Union of Soviet Socialist Republics,

Recognizing their particular interest in and responsibility as coastal States for ensuring the conservation and rational utilization of the living resources in their respective waters by means of suitable measures,

Having regard to the Third United Nations Conference on the Law of the Sea,

Noting that the fishery zone surrounding the Faeroe Islands has been extended to 200 nautical miles, within which area the Faeroe Islands exercise sovereign rights with respect to the exploration, exploitation, conservation and regulation of the living resources of the sea and that the Union of Soviet Socialist Republics has decided to introduce interim measures for the conservation of the living resources of the sea and for the regulation of fisheries in areas adjacent to its coasts and extending to a distance of 200 nautical miles, within which areas the Soviet Union exercises sovereign rights over fishery and other living resources with respect to the exploration, exploitation and conservation of such resources,

Wishing to establish the conditions and requirements governing their mutual fishery relations,

Have agreed as follows:

*Article 1.* Each Contracting Party shall, in accordance with the following provisions, give the fishing vessels of the other Contracting Party access to fishing in the area that is subject to its fisheries jurisdiction.

*Article 2.* Each Contracting Party shall, in an appropriate manner, each year, for the zone under its fisheries jurisdiction, subject to amendment in the event of any

<sup>1</sup> Applied provisionally from 1 January 1978, and came into force on 16 May 1978, the date on which the Contracting Parties notified each other that the necessary procedures had been completed, in accordance with article 11.



unforeseen difficulties and taking account of the need for the rational management of living resources:

- (a) Establish, with a view to maintaining or restoring populations of harvested species at levels which can produce the maximum sustainable yield, the quota of total permissible catch for particular stocks or groups of stocks, taking account of the available objective scientific information, the interdependence of stocks, the work carried out by the competent international organizations and other relevant factors;
- (b) Establish, after appropriate consultations between the Contracting Parties, the quotas of catch for the fishing vessels of the other Contracting Party and the areas and conditions in which such quotas may be caught, with a view to reducing problems to a minimum for the Contracting Party whose harvesting capacity might be diminished;
- (c) Take such other measures as it deems necessary with a view to the rational management, conservation and regulation of fisheries within its area. Any such measures, taken after the annual establishment of harvesting capacities, shall be formulated in the light of the need to avoid creating any obstacle to the exercise of the harvesting capacity allowed for fishing vessels of the other Contracting Party.

*Article 3.* Each Contracting Party may require fishing by the fishing vessels of the other Contracting Party in areas under its fisheries jurisdiction to be subject to licensing. The competent authorities of each Contracting Party shall inform the other Contracting Party in an appropriate manner and in good time of the name, registration number and other relevant particulars of the fishing vessels assigned to fishing in the area under the fisheries jurisdiction of the other Contracting Party. The other Contracting Party shall subsequently issue such licences on the basis of the harvesting capacity established under the provisions of article 2 (b).

*Article 4.* The fishing vessels of each Contracting Party shall, when fishing in an area under the fisheries jurisdiction of the other Contracting Party, comply with the conservation measures and other provisions and requirements established by that Party as well as the rules and regulations of that Contracting Party concerning fisheries.

Any new measures, requirements or provisions concerning fisheries shall be notified in an appropriate manner and in good time.

*Article 5.* 1. Each Contracting Party shall ensure that its nationals and vessels comply with the provisions of this Agreement and with other regulations concerning fisheries.

2. Each Contracting Party shall take all necessary measures to ensure that its nationals and vessels refrain from harvesting living resources under the fisheries administration of the other Contracting Party unless permission for such harvesting is granted in accordance with this Agreement, and that all such nationals and vessels comply with the provisions of this Agreement and of the fishing permits issued under article 3, and of other relevant regulations, and that the quotas assigned under article 2 (b) are not exceeded in the harvesting of any species.

3. Each Contracting Party may, in accordance with international law, take the necessary measures for the area under its fisheries jurisdiction to ensure that the

nationals and vessels of the other Contracting Party comply with the provisions of this Agreement.

*Article 6.* The Contracting Parties shall co-operate within the competent international organizations to ensure proper management and conservation of the living resources of the sea with respect to stocks occurring outside the fisheries jurisdiction of the Contracting Parties.

The Contracting Parties shall, either directly or through appropriate international organizations, co-operate with a view to reaching agreement on measures necessary to conserve stocks, particularly interdependent stocks, occurring both in areas within the jurisdiction of the Contracting Party and in areas beyond but adjacent to such areas.

*Article 7.* The Contracting Parties shall promote fisheries co-operation between interested organizations, associations and enterprises in cases where such co-operation is of mutual interest.

*Article 8.* 1. The Contracting Parties agree to hold consultations on questions concerning the application and mode of operation of this Agreement.

For that purpose the Contracting Parties shall establish a Mixed Commission.

After the entry into force of this Agreement, each Contracting Party shall appoint two representatives and two alternate representatives to serve on the Commission and shall notify their names to the other Contracting Party.

The Commission should be convened at least once a year alternately in the territory of each Contracting Party.

2. The Commission shall deal with all questions connected with the implementation of this Agreement and such other problems as the Contracting Parties may submit for consideration. The Commission shall draw up plans for co-operation and consultations to ensure the implementation of the provisions of this Agreement and shall submit for consideration by the Governments of the two Contracting Parties such proposals as it deems expedient.

*Article 9.* This Agreement shall apply to the waters under the respective fisheries jurisdiction of the Faeroe Islands and of the Union of Soviet Socialist Republics.

*Article 10.* Nothing in this Agreement shall prejudice the views of the Contracting Parties concerning any question connected with the law of the sea.

*Article 11.* This Agreement shall enter into force on the date on which the Contracting Parties notify each other of the completion of the necessary procedure. Pending its entry into force it shall be applied provisionally as from 1 January 1978.

This Agreement shall remain in force for an initial period of 10 years from the date of its entry into force. Unless one of the Contracting Parties terminates the Agreement by giving notice to that effect at least 12 months before the expiry of that period, it shall remain in force for further six-year periods unless notice of termination is given at least 12 months before the expiry of the current six-year term.

*Article 12.* The Contracting Parties agree to review this Agreement upon the completion of the negotiations on a multilateral treaty at the Third United Nations Conference on the Law of the Sea.

*Article 13.* This Agreement is done in three copies, each in the Danish, Faeroese and Russian languages, all the texts being equally authentic.

Torshavn, 27 November 1977.

For the Government of Denmark:

LEIF GROTH

For the National Executive of the Faeroe Islands:

ATLI P. DAM

For the Government of the Union of Soviet  
Socialist Republics:

ALEKSANDR ISHKOV

---

## [TRADUCTION — TRANSLATION]

**ACCORD<sup>1</sup> ENTRE LE GOUVERNEMENT DU DANEMARK ET LE GOUVERNEMENT DES ÎLES FÉROÉ, D'UNE PART, ET LE GOUVERNEMENT DE L'UNION DES RÉPUBLIQUES SOCIALISTES SOVIÉTIQUES, D'AUTRE PART, RELATIF AUX RELATIONS ENTRE LES ÎLES FÉROÉ ET L'UNION DES RÉPUBLIQUES SOCIALISTES SOVIÉTIQUES DANS LE DOMAINE DE LA PÊCHE**

Le Gouvernement du Danemark et le Gouvernement des îles Féroé, d'une part, et le Gouvernement de l'Union des Républiques socialistes soviétiques, d'autre part,

Considérant le statut d'autonomie des îles Féroé au sein du Royaume du Danemark,

Reconnaissant l'intérêt vital que revêt la pêche pour les îles Féroé dont elle constitue l'activité économique essentielle,

Egalement désireux d'assurer la préservation et la gestion rationnelle des ressources halieutiques dans les eaux adjacentes au littoral des îles Féroé et de l'URSS,

Conscients de l'intérêt primordial que revêtent pour ces Etats littoraux la préservation et la gestion rationnelle des ressources halieutiques se trouvant dans leurs eaux respectives et de la responsabilité qui leur incombe de prendre des mesures appropriées,

Considérant les travaux de la troisième Conférence des Nations Unies sur le droit de la mer,

Prenant acte de la décision de l'Union des Républiques socialistes soviétiques de prendre des mesures temporaires pour la préservation des ressources halieutiques en mer et la gestion de la pêche dans les zones adjacentes à son littoral dans le limite de 200 milles marins, sur lesquelles l'Union des Républiques socialistes soviétiques exerce ses droits souverains sur les ressources halieutiques et autres aux fins de recherche, d'exploitation et de préservation, et prenant également acte du fait que la zone de pêche des îles Féroé, sur laquelle lesdites îles exercent leurs droits souverains en matière de recherche, d'exploitation, de préservation et de gestion des ressources halieutiques, a été portée à la limite de 200 milles marins,

Désireux de définir les règles et les conditions dans lesquelles s'exerceront leurs relations réciproques dans le domaine de la pêche,

Sont convenus de ce qui suit :

*Article premier.* Chacune des Parties contractantes accorde conformément aux dispositions définies ci-après le libre accès des navires de pêche de l'autre Partie contractante à l'exercice de la pêche dans la zone relevant de sa juridiction en matière de pêche.

*Article 2.* Chacune des Parties contractantes, ayant en vue la nécessité de procéder à une gestion rationnelle des ressources halieutiques, et sans préjudice de modi-

<sup>1</sup> Appliqué à titre provisoire à compter du 1<sup>er</sup> janvier 1978, et entré en vigueur le 16 mai 1978, date à laquelle les Parties contractantes s'étaient notifié l'accomplissement des formalités requises, conformément à l'article 11.

fications éventuelles apportées en cas de force majeure au cours de circonstances imprévues, prendra annuellement les mesures suivantes, sous réserve de réciprocité, dans la zone relevant de sa juridiction en matière de pêche :

- a) Détermination du volume global de prises admises pour les diverses réserves ou ensembles de réserves, compte tenu des données scientifiques objectives, de l'interdépendance des réserves, des travaux des organismes internationaux compétents et d'autres facteurs, en vue d'assurer la préservation ou la reconstitution des espèces exploitées, en recherchant un niveau permettant un maximum constant de prises;
- b) Etablissement, après entretiens entre les Parties consultantes, des quotas de prises autorisées pour les navires de pêche de l'autre Partie contractante, des zones et des conditions d'accès auxdits quotas, en s'efforçant de causer le moins de difficultés possible à cette autre Partie contractante confrontée à une réduction de ses possibilités en matière d'exercice de la pêche;
- c) Elaboration d'autres mesures qui se révéleraient indispensables pour la gestion rationnelle, la préservation et le contrôle de la pêche dans la zone de l'une des Parties contractantes. Toute mesure de cet ordre prise à la suite de la détermination annuelle des possibilités de pêche devra s'efforcer d'éviter de créer des obstacles à l'exercice de la pêche accordé aux navires de pêche de l'autre Partie contractante.

*Article 3.* Chacune des Parties contractantes peut exiger que l'exercice de la pêche dans la zone relevant de sa juridiction en matière de pêche soit réservé aux navires de pêche de l'autre Partie contractante munis des licences nécessaires. Les organes compétents de chacune des Parties contractantes communiqueront en temps utile à l'autre Partie contractante, et sous réserve de réciprocité, le nom, le numéro d'immatriculation et les autres caractéristiques des navires de pêche qui se consacreront à l'exercice de la pêche dans la zone relevant de la juridiction en matière de pêche de l'autre Partie contractante. A la suite de quoi, l'autre Partie contractante délivrera les licences correspondant aux droits de pêche accordés conformément aux dispositions de l'alinéa *b* de l'article 2 du présent Accord.

*Article 4.* Les navires de pêche de chacune des Parties contractantes exerçant la pêche dans la zone relevant de la juridiction en matière de pêche de l'autre Partie devront observer les règles prévues pour la préservation des réserves, toutes autres dispositions ou conditions édictées par ladite Partie contractante, ainsi que les normes et mesures de gestion de la pêche prises par ladite Partie contractante.

Toute nouvelle mesure, disposition ou condition relative à l'exercice de la pêche fera l'objet d'une notification adressée en temps opportun.

*Article 5.* 1. Chacune des Parties contractantes veillera à ce que ses ressortissants et ses navires de pêche observent les dispositions du présent Accord ainsi que toutes autres règles relatives à l'exercice de la pêche.

2. Chacune des Parties contractantes prendra toutes les mesures appropriées pour que ses ressortissants et ses navires de pêche s'abstiennent de pêcher des ressources halieutiques sur lesquelles l'autre Partie contractante exerce ses droits de gestion, sous réserve des autorisations accordées en vertu du présent Accord; elle prendra également les mesures appropriées pour que lesdits ressortissants et lesdits navires de pêche observent les dispositions du présent Accord et le contenu des licences délivrées conformément à l'article 3 du présent Accord, ainsi que toute autre mesure de contrôle,

en veillant à ce que les quotas établis conformément à l'alinéa *b* de l'article 2 du présent Accord ne soient dépassés pour aucun des types de pêche.

3. Chacune des Parties contractantes est habilitée à prendre, dans les limites de sa zone de juridiction en matière de pêche, et en conformité avec le droit international, toute mesure nécessaire pour s'assurer de l'application des dispositions du présent Accord par les ressortissants et les navires de pêche de l'autre Partie contractante.

*Article 6.* Pour ce qui concerne les réserves situées hors des limites de leur zone de juridiction en matière de pêche, les Parties contractantes coopéreront dans le cadre des organismes internationaux compétents en vue de réaliser une gestion et une préservation rationnelle des ressources halieutiques.

En vue de parvenir à des accords sur les mesures à prendre pour la préservation des réserves, notamment les réserves interdépendantes qui se trouvent dans les limites des zones relevant de la juridiction en matière de pêche des Parties contractantes, ainsi que dans les zones adjacentes situées à l'extérieur de ces limites, les Parties contractantes coopéreront directement entre elles ou par l'intermédiaire des organismes internationaux compétents.

*Article 7.* Chaque fois que l'intérêt mutuel l'exigera, les Parties contractantes faciliteront la coopération entre organismes, firmes et entreprises concernés par l'exercice de la pêche.

*Article 8.* 1. Les Parties contractantes sont convenues de procéder à des consultations concernant la réalisation et la mise en œuvre du présent Accord.

A cette fin, les Parties contractantes créeront une commission mixte.

Après l'entrée en vigueur du présent Accord, chacune des Parties contractantes désignera deux représentants à cette commission et leurs deux suppléants et communiquera leurs noms à l'autre Partie contractante. La commission se réunira au moins une fois par an alternativement sur le territoire de chacune des Parties contractantes.

2. La commission examinera toutes questions liées à l'exécution du présent Accord ainsi que tous autres problèmes que les Parties contractantes pourront soumettre à son examen. La commission mettra au point des plans de coopération et des projets d'entretiens aux fins d'assurer l'application des dispositions du présent Accord et proposera à l'examen des gouvernements des deux Parties contractantes les propositions qu'elle jugera nécessaires.

*Article 9.* Les dispositions du présent Accord s'appliquent aux eaux relevant de la juridiction en matière de pêche des îles Féroé et de l'Union des Républiques socialistes soviétiques respectivement.

*Article 10.* Rien dans le présent Accord ne sera considéré comme portant préjudice aux vues des Parties contractantes concernant des questions relevant du droit de la mer.

*Article 11.* Le présent Accord entrera en vigueur à la date où les Parties contractantes s'informeront mutuellement de l'accomplissement des formalités nécessaires. Avant son entrée en vigueur, il sera mis à exécution à titre temporaire à compter du 1<sup>er</sup> janvier 1978.

Le présent Accord restera en vigueur pendant une période initiale de 10 ans à compter de la date de son entrée en vigueur. A moins que l'une des Parties contrac-

tantes n'en demande la dénonciation au moins 12 mois avant l'expiration de ladite période, l'Accord restera en vigueur pour des périodes successives de six ans, à moins que l'intention d'y mettre fin ne soit notifiée au moins 12 mois avant l'expiration de la période en cours.

*Article 12.* Les Parties contractantes sont convenues de procéder à l'examen des conditions d'exécution du présent Accord à l'issue des travaux de la troisième Conférence des Nations Unies sur le droit de la mer chargée d'élaborer une convention internationale.

*Article 13.* La présent Accord est établi en trois exemplaires, chacun en langue danoise, féroïenne et russe, les trois textes faisant également foi.

Torshavn, le 27 novembre 1977.

Pour le Gouvernement du Danemark :

LEIF GROTH

Pour le Gouvernement des îles Féroé :

ATLI P. DAM

Pour le Gouvernement de l'Union des Républiques socialistes soviétiques :

ALEKSANDR ICHKOV

---





**No. 17475**

---

**DENMARK  
and  
KUWAIT**

**Protocol on co-operation in the field of health services.  
Signed at Copenhagen on 7 February 1978**

*Authentic text: English.*

*Registered by Denmark on 19 January 1979.*

---

**DANEMARK  
et  
KOWEÏT**

**Protocole relatif à la coopération dans le domaine des ser-  
vices de santé. Signé à Copenhague le 7 février 1978**

*Texte authentique : anglais.*

*Enregistré par le Danemark le 19 janvier 1979.*

## PROTOCOL<sup>1</sup> ON CO-OPERATION BETWEEN THE KINGDOM OF DENMARK AND THE STATE OF KUWAIT IN THE FIELD OF HEALTH SERVICES

### PRELIMINARY

Whereas the State of Kuwait desires to develop and improve its health services and medical care for the purpose of continuously providing the best possible means of medical services, and

Considering that the Kingdom of Denmark has attained a high standard in all fields of health and preventive medical services,

It is hereby agreed between the Danish National Health Board, hereinafter called the Board, and the Ministry of Public Health, hereinafter called the Ministry, on behalf of their respective Governments, to co-operate for the promotion of the standard of such services in the State of Kuwait for fulfilling their above-mentioned aims according to the following:

*Section 1.* The Board assists the Ministry with the recruiting of consultants and medical, administrative and technical experts to meet the Ministry's need for experts whether it be short-term or long-term employments.

To the extent that the Ministry so desires, the Board advises the Ministry in judging the qualifications of Danish experts prior to their possible employment by the Ministry.

*Section 2.* To the extent that the Ministry desires the establishing of a co-operation between one or several hospital(s) in Kuwait and one or several hospital(s) in Denmark, this can be done by agreement between the Ministry and the local political authorities in the countries who are responsible for the hospital services in Denmark. The Board establishes the contact between the Ministry and the Danish county authorities, who are in charge of institutions suitable for the co-operation desired, and the Board assists to the extent necessary with the accomplishment of negotiations and entering of agreements between the relevant authorities and the Ministry.

Co-operation between Danish hospital authorities and the Ministry will form the basis for the following, to wit:

- a. The Kuwaitian hospital(s) profit by the knowledge and experience within the Danish hospital system;
- b. Training courses are arranged for medical, paramedical, administrative and technical staff from Kuwait in the Danish hospital(s) comprised by the agreement;
- c. Staff from the Danish hospital(s) may temporarily do service in Kuwait.

*Section 3.* The Ministry defray all costs of the services performed by the Protocol on the basis of the actual costs. Salaries of the Danish experts and technicians to be employed by the Ministry as well as expenses pertaining to training of Kuwaitian staff in Denmark will be agreed upon between the Board and the Ministry.

<sup>1</sup> Came into force on 7 February 1978 by signature, in accordance with section 5.

*Section 4.* This Protocol covers also co-operation in fields other than those referred to in sections 1-3 to the extent that the parties make additional agreements in every single case.

*Section 5.* This Protocol shall enter into force on the date of signature.

IN WITNESS WHEREOF the undersigned, being duly authorized thereto, have signed this Protocol.

DONE at Copenhagen this 7th day of February, 1978, in two original copies in English, both texts being equally authoritative.

For the Government  
of the Kingdom of Denmark:  
The Danish National Health Board,

[Signed — Signé]<sup>1</sup>

For the Government  
of the State of Kuwait:  
The Ministry of Public Health,

[Signed — Signé]<sup>2</sup>

---

<sup>1</sup> Signed by Søren Kristian Sørensen — Signé par Søren Kristian Sørensen.

<sup>2</sup> Signed by Dr. Na'il A. Al-Naqeeb — Signé par D<sup>r</sup> Na'il A. Al-Naqeeb.

[TRADUCTION — TRANSLATION]

PROTOCOLE<sup>1</sup> RELATIF À LA COOPÉRATION ENTRE LE ROYAUME  
DU DANEMARK ET L'ÉTAT DU KOWEÏT DANS LE DOMAINE  
DES SERVICES DE SANTÉ

CLAUSES PRÉLIMINAIRES

Attendu que l'Etat du Koweït souhaite développer et améliorer ses services sanitaires et médicaux afin d'être en mesure de fournir en tous temps les moyens thérapeutiques les meilleurs, et

Considérant que le Royaume du Danemark a atteint un niveau élevé dans tous les domaines touchant à la santé et à la médecine préventive,

Le Conseil national de la santé danois, ci-après dénommé le « Conseil », et le Ministère de la santé publique, ci-après dénommé le « Ministère », sont convenus, au nom de leurs gouvernements respectifs, de coopérer à l'amélioration de la qualité de ces services dans l'Etat du Koweït afin de lui permettre d'atteindre les objectifs susmentionnés selon les modalités suivantes :

*Article premier.* Le Conseil aidera le Ministère à recruter des consultants ainsi que des médecins, des administrateurs et des techniciens pour répondre aux besoins du Ministère en spécialistes à court ou à long terme.

Dans la mesure où le Ministère le souhaitera, le Conseil l'aidera à évaluer les compétences des experts danois avant qu'ils ne soient éventuellement recrutés par le Ministère.

*Article 2.* Dans la mesure où le Ministère souhaitera établir des liens de coopération entre un ou plusieurs hôpitaux du Koweït et un ou plusieurs hôpitaux du Danemark, des dispositions à cet effet pourront être prises d'un commun accord entre le Ministère et les autorités politiques des circonscriptions locales dont dépendent les services hospitaliers au Danemark. Le Conseil mettra le Ministère en contact avec les autorités locales danoises qui gèrent les institutions aptes à fournir la coopération souhaitée et il participera dans toute la mesure nécessaire à la négociation et à la conclusion des accords entre les autorités compétentes et le Ministère.

La coopération entre les autorités responsables des hôpitaux danois et le Ministère revêtira les formes suivantes :

- a) Les hôpitaux koweïtiens profiteront des connaissances et de l'expérience du système hospitalier danois;
- b) Des cours de formation seront organisés à l'intention du personnel médical, paramédical, administratif et technique du Koweït dans les hôpitaux danois visés par l'Accord;
- c) Du personnel hospitalier danois pourra être détaché temporairement au Koweït.

*Article 3.* Le Ministère prendra à sa charge toutes les dépenses afférentes aux services fournis en vertu du présent Protocole sur la base des coûts réels. Les traite-

<sup>1</sup> Entré en vigueur le 7 février 1978 par la signature, conformément à l'article 5.

ments des experts et des techniciens danois employés par le Ministère ainsi que les dépenses afférentes à la formation du personnel koweïtien au Danemark feront l'objet d'un accord ultérieur entre le Conseil et le Ministère.

*Article 4.* Le présent Protocole s'étendra également à la coopération dans des domaines autres que ceux visés aux articles premier, 2 et 3, dans la mesure où les Parties concluront de nouveaux accords dans chaque cas particulier.

*Article 5.* Le présent Protocole entrera en vigueur à la date de sa signature.

EN FOI DE QUOI les soussignés, à ce dûment autorisés, ont signé le présent Protocole.

FAIT à Copenhague le 7 février 1978, en deux exemplaires en langue anglaise, les deux textes faisant également foi.

Pour le Gouvernement  
du Royaume du Danemark :

Le Conseil national de la santé danois,  
[SØREN KRISTIAN SØRENSEN]

Pour le Gouvernement  
de l'Etat du Koweït :

Le Ministère de la santé publique,  
[D<sup>r</sup> NA'IL A. AL-NAQEEB]

---



**No. 17476**

---

**BRAZIL  
and  
CANADA**

**Exchange of notes constituting a subsidiary agreement concerning technical co-operation with the Federal University of Pernambuco and the Federal Rural University of Pernambuco in the field of soil science. Brasília, 6 September 1978**

*Authentic texts: English and Portuguese.  
Registered by Brazil on 19 January 1979.*

---

**BRÉSIL  
et  
CANADA**

**Échange de notes constituant un accord complémentaire relatif à la coopération technique dans le domaine de la pédologie avec l'Université fédérale de Pernambuco et l'Université fédérale rurale de Pernambuco. Brasília, 6 septembre 1978**

*Textes authentiques : anglais et portugais.  
Enregistré par le Brésil le 19 janvier 1979.*

EXCHANGE OF NOTES CONSTITUTING A SUBSIDIARY AGREEMENT<sup>1</sup> BETWEEN THE GOVERNMENT OF THE FEDERATIVE REPUBLIC OF BRAZIL AND THE GOVERNMENT OF CANADA CONCERNING TECHNICAL CO-OPERATION WITH THE FEDERAL UNIVERSITY OF PERNAMBUCO AND THE FEDERAL RURAL UNIVERSITY OF PERNAMBUCO IN THE FIELD OF SOIL SCIENCE

I

No. B-13

Excellency,

With reference to the note verbal DCOPT/71/844(B46)(B10) of December 20, 1975, of the Ministry of External Relations as well as the Technical Cooperation Agreement between the Government of Canada and the Government of the Federative Republic of Brazil, of April 2, 1975,<sup>2</sup> I have the honour to propose in the name of the Government of Canada, and pursuant to article II of the above-mentioned Agreement, the following Subsidiary Agreement concerning technical cooperation with the Federal University of Pernambuco and the Federal Rural University of Pernambuco in the field of soil science:

I. 1. The Government of Canada designates the Canadian International Development Agency (hereinafter referred to as "CIDA") as the agency responsible for the fulfilment of its obligations under this Agreement.

2. The Government of the Federative Republic of Brazil designates the Federal University of Pernambuco and the Federal Rural University of Pernambuco (hereinafter referred to as "UFPe" and "UFRPe"), as the agencies responsible for the fulfilment of its obligations under this Agreement.

II. The objective of this project is to upgrade the academic qualifications of faculty members of the UFPe and UFRPe and to strengthen the post-graduate programs of teaching and research in soil science, and soil productivity in particular, at the two universities.

1. The objectives will be achieved through the execution of the following principal activities:

- a) The use of Canadian visiting professors and short-term advisers at the UFPe and UFRPe;
- b) Training of Brazilian scientists in Canada;
- c) Furnishing of laboratory equipment and library material essential to the project.

2. This project shall have a duration of approximately five years. Upon agreement of both parties, this period may be extended.

III. The Government of Canada and the Government of the Federative Republic of Brazil, or their designated agencies, agree to complement this Agreement by the addition of a detailed Plan of Operations before or at the time of the implementation of the project. A copy of the Plan of Operations shall be submitted to the Secretaria de Cooperação Econômica e Técnica Internacional — SUBIN (of the Secretaria de Planejamento da Presidência da República)

<sup>1</sup> Came into force on 6 September 1978, the date of the note in reply, in accordance with the provisions of the said notes.

<sup>2</sup> United Nations, *Treaty Series*, vol. 1020, p. 45.



and the Divisão de Cooperação Técnica — DCOPT, of the Ministry of External Relations. The Plan of Operations shall constitute an annex to this Agreement and shall:

- a) Provide a detailed description of the project;
- b) Outline the methods and means to be used to carry out the project;
- c) Designate the persons responsible for carrying out the project on behalf of the Government of Canada and the Government of the Federative Republic of Brazil;
- d) State the obligations, duties and responsibilities of the Government of Canada and the Government of the Federative Republic of Brazil together with their financial contribution;
- e) Include an implementation and approximate disbursement schedule for the duration of the project;
- f) Specify the periods of time over which the joint evaluations mentioned in article IX shall be performed and the means by which they shall be made.

IV. 1. As its contribution to this project, the Government of Canada agrees to provide the following:

a) Personnel:

A total of approximately 75 man-months over five years of Canadian visiting professors and short-term advisors in the field of soil science;

b) Training:

Seven Ph.D. fellowships tenable in Canada for Brazilian faculty of the UFPe and the UFRPe;

c) Equipment:

Laboratory equipment and library material to be specified in the Plan of Operations.

2. It is understood that the total Canadian contribution will not exceed \$Can 994,598.00 (nine hundred and ninety four thousand five hundred and ninety eight Canadian dollars).

V. 1. As its contribution to this project, the Government of the Federative Republic of Brazil agrees to provide the following:

- a) Counterpart personnel, office space, secretarial services, and translation services where necessary for Canadian experts;
- b) Ground and air transportation and per diems for official travel in Brazil by Canadian experts in connection with the performance of their duties while on assignment with this project;
- c) Hotel or similar temporary accommodations for short-term experts, and for long-term experts and their families upon arrival in Brazil and prior to their departure, if necessary;
- d) Furnished accommodations for full-time experts and their dependents, or payment of a housing allowance to be specified in the Plan of Operations and subject to revision, if necessary;
- e) Any other support not specified under the Canadian contribution of article IV and necessary for the successful execution of the project.

2. The Brazilian contribution is estimated at \$Can 2.3 million (two million and three hundred thousand Canadian dollars).

VI. The persons designated in the Plan of Operations shall direct work on the project. They shall report to Program Management.

VII. The Government of the Federative Republic of Brazil and the Government of Canada shall ensure that this Agreement is carried out with due diligence and efficiency and each shall furnish to the other all such information as shall reasonably be requested.

VIII. Any communication or documents given, made or sent by either the Government of the Federative Republic of Brazil or the Government of Canada pursuant to this Agreement

or annex hereto shall be in writing and shall be deemed to have been duly given, made or sent to the party to which it is addressed at the time of its delivery by hand, mail, telegram, cable or radiogram at its respective address, namely:

For the Federative Republic of Brazil:

Universidade Federal de Pernambuco e/ou  
Universidade Federal Rural de Pernambuco  
a/c do Ministério das Relações Exteriores  
(Divisão de Cooperação Técnica)  
Esplanada dos Ministérios  
70 000 Brasília, D.F.  
Brazil

For Canada:

The President  
Canadian International Development Agency  
c/o Canadian Embassy  
Avenida das Nações, lote 16  
70 000 Brasília, D.F.  
Brazil

IX. Periodic evaluations shall be carried out in accordance with a procedure agreed upon between the Government of Canada and the Government of the Federative Republic of Brazil and embodied in a mechanism for continuous evaluation to be specified in the Plan of Operations.

X. The necessary budgetary, financial and administrative measures heretofore taken by the Government of Canada and the Government of the Federative Republic of Brazil shall be continued and supplemented for the purpose of bringing the project to its full completion.

XI. This Agreement cancels any previous agreement concerning this project, whether verbal or written, made between the Government of Canada and the Government of the Federative Republic of Brazil. If necessary, it may be amended in the manner prescribed in the General Technical Cooperation Agreement of April 2, 1975.

In the event that the Government of the Federative Republic of Brazil agrees with the proposals included in article I to article XI, I propose that this note and the reply of Your Excellency, expressing the agreement of your Government, constitute a Subsidiary Agreement between our two Governments, to enter into force on the date of Your Excellency's reply.

I would like to avail myself of the occasion to renew to Your Excellency the assurance of my highest consideration.

Brasília, September 6, 1978.

JAMES STONE  
Ambassador

His Excellency Antonio Francisco Azeredo da Silveira  
Minister of Foreign Relations  
Brasília, D.F.

## II

## [PORTUGUESE TEXT — TEXTE PORTUGUAIS]

Em 6 de setembro de 1978

DCOPT/DCS/DAI/23/644(B46)(B10)

Senhor Embaixador,

Tenho a honra de acusar o recebimento da nota B-13, de 06.09.1978, de Vossa Excelência, cujo teor em português é o seguinte:

«Excelência, Com referência à nota verbal nº DCOPT/71/644(B46) (B10), de 18 de dezembro de 1975, do Ministério das Relações Exteriores, e ao Acordo de Cooperação Técnica existente entre o Governo do Canadá e o Governo da República Federativa do Brasil de 2 de abril de 1975, tenho a honra de propor, em nome do Governo do Canadá e de acordo com o artigo II do Acordo acima mencionado, o seguinte Ajuste Complementar relativo à cooperação técnica com a Universidade Federal de Pernambuco e a Universidade Federal Rural de Pernambuco no campo da ciência dos solos.

I. 1. O Governo do Canadá designa a Agência Canadense para o Desenvolvimento Internacional (doravante denominada «CIDA») como agência responsável pelo cumprimento de suas obrigações no âmbito deste Ajuste Complementar.

2. O Governo da República Federativa do Brasil designa a Universidade Federal de Pernambuco e a Universidade Federal Rural de Pernambuco (doravante denominadas «U.F.Pe» e «U.F.R.Pe») como as agências responsáveis pelo cumprimento de suas obrigações, no âmbito deste Ajuste Complementar.

II. O objetivo deste projeto é o de elevar as qualificações acadêmicas dos membros das Faculdades da U.F.Pe. e U.F.R.Pe. e reforçar os programas de pós-graduação de ensino e pesquisa em ciências dos solos, e produtividade dos solos em particular, nas duas universidades.

1. Os objetivos serão alcançados através da execução das seguintes atividades principais:

- a) Aproveitamento de professores visitantes e consultores em missão de curta duração canadenses na U.F.Pe. e na U.F.R.Pe.;
- b) Treinamento de cientistas brasileiros no Canadá;
- c) Fornecimento de equipamento de laboratório e material bibliográfico essenciais para o projeto.

2. O projeto terá a duração de aproximadamente cinco anos, podendo ser prorrogado mediante acordo entre as Partes.

III. O Governo do Canadá e o Governo da República Federativa do Brasil, ou as agências por eles designadas, concordam em complementar este Ajuste, antes ou á época da implementação do projeto, com a apresentação de um Plano de Operação pormenorizado. Uma cópia do Plano de Operações deverá ser submetida à Secretaria de Cooperação Econômica e Técnica Internacional (SUBIN) da Secretaria de Planejamento da Presidência da República e à Divisão de Cooperação Técnica (DCOPT) do Ministério das Relações Exteriores. O Plano de Operações constituirá um anexo ao presente Ajuste Complementar e deverá:

- a) Fornecer descrição pormenorizada do projeto;
- b) Esquematizar os métodos e os meios a serem utilizados para a implementação do projeto;

- c) Designar as pessoas responsáveis pela execução do projeto, por parte do Governo do Canadá e por parte do Governo da República Federativa do Brasil;
- d) Estipular as obrigações, deveres e responsabilidades do Governo do Canadá e do Governo da República Federativa do Brasil, bem como suas atribuições financeiras;
- e) Incluir um esquema de execução e desembolso aproximado pela duração do projeto;
- f) Especificar os prazos em que se deverão realizar as avaliações conjuntas mencionadas no artigo IX, e os meios pelos quais deverão ser feitas.

IV. Como contribuição a este projeto, o Governo do Canadá concorda em prover o seguinte:

a) Pessoal:

Um total de aproximadamente 75 homens-mês, em cinco anos, de professores visitantes e consultores em missão de curta duração canadense no campo das ciências dos solos;

b) Treinamento:

Sete bolsas de estudo para doutoramento no Canadá para membros brasileiros das faculdades da UFPe e UFRPe;

c) Equipamento:

equipamento de laboratório e material bibliográfico a serem especificados no Plano de Operação.

2. Concorde-se em que o total da contribuição canadense não excederá a \$Can 994.598,00 (novecentos e noventa e quatro mil e quinhentos e noventa e oito dólares canadenses).

V. Como contribuição a esse Projeto, o Governo da República Federativa do Brasil concorda em promover o seguinte:

- a) Pessoal de contrapartida, locais de escritório, serviços de secretaria e serviços de tradução quando necessários para os peritos canadenses;
- b) Transporte terrestre e aéreo, e diárias, para viagens de serviço no Brasil dos peritos canadenses, relativas ao desempenho de suas funções no âmbito do projeto;
- c) Hotel ou acomodações temporárias similares para os peritos em missão de curta duração, e para os peritos em missão de longa duração e suas famílias, desde a sua chegada no Brasil e até a sua partida, se necessário;
- d) Acomodações mobiliadas para os peritos em missão de longa duração e seus dependentes, ou pagamento de ajuda-moradia a ser especificada no Plano de Operações e sujeita a revisão, se necessário;
- e) Qualquer outro tipo de apoio não especificado nas contribuições canadenses mencionadas no artigo IV e necessário para a execução satisfatória do projeto.

2. A contribuição do Governo brasileiro é estimada no valor equivalente a \$Can 2.300.000,00 (dois milhões e trezentos mil dólares canadenses).

VI. As pessoas designadas no Plano de Operações dirigirão os trabalhos no projeto, e relatarão suas atividades à Administração do Programa.

VII. Os Governos do Canadá e da República Federativa do Brasil deverão assegurar a devida diligência e eficiência no cumprimento deste Ajuste Complementar e cada uma das Partes deverá fornecer à outra, na medida do possível, as informações que forem solicitadas.

VIII. Qualquer comunicação ou documento a ser dado, feito ou enviado pelo Governo do Canadá ou pelo Governo da República Federativa do Brasil, relativamente a este Ajuste Complementar ou a qualquer de seus anexos, deverá ser feito por escrito,

certificando-se de que seja devidamente recebido pela Parte interessada quando entregue em mãos, pelo correio, por via telegráfica, telex, ou radiograma, aos respectivos endereços, abaixo relacionados:

Para o Governo da República Federativa do Brasil:

Universidade Federal de Pernambuco ou  
Universidade Federal Rural de Pernambuco  
a/c do Ministério das Relações Exteriores  
(Divisão de Cooperação Técnica)  
Esplanada dos Ministérios  
70 000 Brasília, D.F.

Para o Governo do Canadá:

The President  
Canadian International Development Agency  
c/o Canadian Embassy  
Avenida das Nações, lote I6  
70 000 Brasília, D.F.

IX. Avaliações periódicas deverã ser realizadas de acordo com um pronunciamento a ser concordado entre o Governo do Canadá e o Governo da República Federativa do Brasil e incorporadas a um mecanismo para avaliação contínua a ser especificado no Plano de Operação.

X. As medidas orçamentárias, financeiras e administrativas que já tenham sido tomadas pelo Governo do Canadá e pelo Governo da República Federativa do Brasil deverão ser continuadas e suplementadas com o objetivo de que o projeto seja complementado satisfatoriamente.

XI. O presente Ajuste Complementar cancela qualquer outro acordo anterior relativamente a este projeto, verbal ou escrito, entre os Governos do Canadá e da República Federativa do Brasil. Se necessário, ele poderá ser alterado na maneira prescrita pelo Acordo de Cooperação Técnica de 2 de abril de 1975.

2. Caso o Governo da República Federativa do Brasil concorde com as propostas contidas nos artigos I a XI, tenho a honra de propor que esta nota e a nota de resposta de Vossa Excelência, em que se expresse a concordância de seu Governo, constituam um Ajuste Complementar entre os nossos dois Governos, a entrar em vigor na data da nota de resposta de Vossa Excelência.

Permita-me, Senhor Ministro, apresentar a Vossa Excelência os protestos da minha mais alta consideração.»

2. Em resposta, informo Vossa Excelência de que o Governo brasileiro concorda com os termos da nota acima transcrita, a qual, juntamente com a presente, passa a constituir um Ajuste Complementar entre os nossos dois Governos, a entrar em vigor na data de hoje.

Aproveito a oportunidade para renovar a Vossa Excelência os protestos de minha mais alta consideração.

ANTONIO F. AZEREDO DA SILVEIRA

Sua Excelência o Senhor James Howard Stone  
Embaixador Extraordinário e Plenipotenciário  
do Canadá

## [TRANSLATION — TRADUCTION]

6 September 1978

DCOPT/DCS/DAI/23/644(B46)(B10)

Sir,

I have the honour to acknowledge receipt of your note B-13, of 6 September 1978, which, in Portuguese, reads as follows:

[*See note I*]

2. In reply, I wish to inform you that the Government of Brazil agrees to the terms of the foregoing note which, together with this note, shall constitute a subsidiary agreement between our two Governments, to enter into force on today's date.

Accept, Sir, etc.

ANTONIO F. AZEREDO DA SILVEIRA

His Excellency James Howard Stone  
Ambassador Extraordinary and Plenipotentiary  
of Canada

---

[TRADUCTION — TRANSLATION]

ÉCHANGE DE NOTES CONSTITUANT UN ACCORD COMPLÉMENTAIRE<sup>1</sup> ENTRE LE GOUVERNEMENT DE LA RÉPUBLIQUE FÉDÉRATIVE DU BRÉSIL ET LE GOUVERNEMENT DU CANADA RELATIF À LA COOPÉRATION TECHNIQUE DANS LE DOMAINE DE LA PÉDOLOGIE AVEC L'UNIVERSITÉ FÉDÉRALE DE PERNAMBUCO ET L'UNIVERSITÉ FÉDÉRALE RURALE DE PERNAMBUCO

I

N° B-13

Monsieur le Ministre,

J'ai l'honneur de me référer à la note verbale DCOPT/71/844(B46)(B10) du Ministère des relations extérieures en date du 20 décembre 1975 ainsi qu'à l'Accord de coopération technique entre le Gouvernement du Canada et le Gouvernement de la République fédérative du Brésil en date du 2 avril 1975<sup>2</sup> et de proposer, au nom du Gouvernement canadien, et conformément à l'article II de l'Accord susmentionné, de conclure l'Accord complémentaire ci-après concernant la coopération technique en matière de pédologie avec l'Université fédérale de Pernambuco et l'Université fédérale rurale de Pernambuco.

1. 1. Le Gouvernement du Canada désigne l'Agence canadienne de développement international (ci-après dénommée «ACDI») comme organisme responsable de l'exécution des obligations à assumer aux termes du présent Accord.

2. Le Gouvernement de la République fédérative du Brésil désigne l'Université fédérale de Pernambuco et l'Université fédérale rurale de Pernambuco (ci-après dénommées «UFPe» et «UFRPe» respectivement) comme organismes responsables de l'exécution des obligations à assumer aux termes du présent Accord.

II. L'objectif du présent projet consiste à améliorer les qualifications académiques du personnel enseignant de l'UFPe et de l'UFRPe ainsi qu'à renforcer les programmes d'enseignement et de recherches du troisième cycle en matière de pédologie et de productivité des sols en particulier, dans les deux universités.

1. Ces objectifs seront poursuivis au moyen des principales activités suivantes :

- a) Affectation de professeurs canadiens en visite et de conseillers à court terme à l'UFPe et à l'UFRPe;
- b) Formation de scientifiques brésiliens au Canada;
- c) Fourniture du matériel de laboratoire et de bibliothèque essentiel au projet.

2. Le présent projet aura une durée d'environ cinq ans, qui pourra être prorogée d'un commun accord entre les deux Parties.

III. Le Gouvernement du Canada et le Gouvernement de la République fédérative du Brésil ou les organismes qu'ils ont désignés s'engagent à compléter le présent Accord par un plan d'opérations détaillé avant la date ou à la date d'exécution du projet. Une copie du plan d'opérations sera soumise au Secrétariat à la coopération économique et technique interna-

<sup>1</sup> Entré en vigueur le 6 septembre 1978, date de la note de réponse, conformément aux dispositions desdites notes.

<sup>2</sup> Nations Unies, *Recueil des Traités*, vol. 1020, p. 45.

tionale du Secrétariat au Plan de la Présidence de la République ainsi qu'à la Division de la coopération technique du Ministère des relations extérieures. Le plan d'opérations, qui fera partie intégrante du présent Accord, devra :

- a) Comporter une description détaillée du projet;
- b) Indiquer les méthodes et les moyens à employer pour réaliser le projet;
- c) Désigner les personnes responsables de la réalisation du projet au nom du Gouvernement du Canada et du Gouvernement de la République fédérative du Brésil;
- d) Enoncer les obligations, les devoirs et les responsabilités du Gouvernement du Canada et du Gouvernement de la République fédérative du Brésil ainsi que leur contribution financière;
- e) Prévoir un calendrier d'exécution et un calendrier approximatif des décaissements portant sur toute la durée du projet;
- f) Spécifier les périodes pendant lesquelles seront réalisées les évaluations conjointes mentionnées à l'article IX ainsi que leurs modalités d'exécution.

IV. 1. A titre de contribution à ce projet, le Gouvernement du Canada accepte de fournir ce qui suit :

- a) Personnel :  
Au total, environ 75 mois-homme, sur cinq ans, de professeurs canadiens en visite et de conseillers à court terme en matière de pédologie;
- b) Formation :  
Sept bourses de doctorat, au Canada, à l'intention du personnel enseignant brésilien de l'UFPE et de l'UFRPe;
- c) Equipement :  
Matériel de laboratoire et de bibliothèque, comme spécifié dans le plan d'opérations.

2. Il est entendu que la contribution totale du Canada ne dépassera pas 994 598 (neuf cent quatre-vingt-quatorze mille cinq cent quatre-vingt-dix-huit) dollars canadiens.

V. 1. A titre de contribution à ce projet, le Gouvernement de la République fédérative du Brésil accepte de fournir ce qui suit :

- a) Le personnel de contrepartie, les locaux à usage de bureaux, les services de secrétariat et les services de traduction nécessaires aux experts canadiens;
- b) Les moyens de transport par terre et par air ainsi qu'une indemnisation de subsistance lors des déplacements officiels effectués au Brésil par les experts canadiens dans l'exercice de leurs fonctions pendant la durée de leur affectation à ce projet;
- c) Un logement à l'hôtel ou un logement temporaire semblable pour les experts à court terme ainsi que pour les experts à long terme et les membres de leur famille lors de leur arrivée au Brésil et avant leur départ, si besoin est;
- d) Un logement meublé pour les experts à plein temps et les personnes à leur charge, ou le paiement d'une indemnité de logement qui sera spécifiée dans le plan d'opérations et qui sera sujette à révision, si besoin est;
- e) Tout autre service d'appui non spécifié au titre de la contribution canadienne prévue à l'article IV et nécessaire à la bonne exécution du projet.

2. La contribution brésilienne est estimée à 2 300 000 (deux millions trois cent mille) dollars canadiens.

VI. Les personnes désignées dans le plan d'opérations dirigeront les activités entreprises dans le cadre du projet et relèveront de la direction du projet.

VII. Le Gouvernement de la République fédérative du Brésil et le Gouvernement du Canada veilleront à ce que le présent Accord soit exécuté avec toute la diligence et toute l'effica-



cités voulues et se communiqueront mutuellement toutes informations à cet égard qui pourront raisonnablement être demandées.

VIII. Toute communication ou tout document envoyés par le Gouvernement de la République fédérative du Brésil ou par le Gouvernement du Canada en vertu du présent Accord ou de son annexe seront sous forme écrite et seront réputés remis à la Partie à laquelle ils sont adressés au moment de leur livraison par messenger, courrier, télégramme, câble ou radiogramme à l'adresse appropriée, à savoir :

Pour la République fédérative du Brésil :

Universidade Federal de Pernambuco e/ou  
Universidade Federal Rural de Pernambuco  
a/c do Ministério das Relações Exteriores  
(Divisão de Cooperação Técnica)  
Esplanada dos Ministérios  
70 000 Brasília (D.F.)  
Brésil

Pour le Canada :

Le Président  
Agence canadienne de développement international  
c/o Ambassade du Canada  
Avenida das Nações, lote 16  
70 000 Brasília (D.F.)  
Brésil

IX. Il sera effectué des évaluations périodiques conformément à une procédure qui sera arrêtée d'un commun accord entre le Gouvernement du Canada et le Gouvernement de la République fédérative du Brésil et qui sera indiquée dans le mécanisme d'évaluation périodique spécifié dans le plan d'opérations.

X. Les mesures budgétaires, financières et administratives nécessaires prises jusqu'à présent par le Gouvernement du Canada et par le Gouvernement de la République fédérative du Brésil seront maintenues en vigueur et seront complétées afin de mener le présent projet à bon terme.

XI. Le présent Accord abroge tout accord précédent, oral ou écrit, concernant le projet entre le Gouvernement du Canada et le Gouvernement de la République fédérative du Brésil. Si besoin est, il pourra être modifié conformément aux modalités prescrites dans l'Accord général de coopération technique en date du 2 avril 1975.

Si les propositions énoncées aux articles I à XI rencontrent l'agrément du Gouvernement de la République fédérative du Brésil, je propose que la présente note et votre réponse en ce sens constituent entre nos deux gouvernements un accord complémentaire qui entrera en vigueur à la date de votre réponse.

Je saisis cette occasion, etc.

Brasília, le 6 septembre 1978.

JAMES STONE  
Ambassadeur

Son Excellence Monsieur Antonio Francisco Azeredo da Silveira  
Ministre des relations extérieures  
Brasília (D.F.)

## II

Le 6 septembre 1978

DCOPT/DCS/DA1/23/644(B46)(B10)

Monsieur l'Ambassadeur,

J'ai l'honneur d'accuser réception de votre note B-13 en date du 6 septembre 1978, dont la teneur, en portugais, est la suivante :

[*Voir note I*]

2. En réponse, j'ai le plaisir de vous faire savoir que les dispositions de la note susmentionnée rencontrent l'agrément du Gouvernement brésilien, qui accepte par conséquent que ladite note et la présente réponse constituent entre nos deux gouvernements un accord complémentaire qui entrera en vigueur à la date de ce jour.

Veillez agréer, etc.

ANTONIO F. AZEREDO DA SILVEIRA

Son Excellence Monsieur James Howard Stone  
Ambassadeur extraordinaire et plénipotentiaire  
du Canada

---

**No. 17477**

---

**BRAZIL  
and  
CANADA**

**Exchange of notes constituting a subsidiary agreement concerning technical co-operation in the field of wheat research with the Empresa Brasileira de Pesquisa Agropecuária. Brasília, 6 September 1978**

*Authentic texts: English and Portuguese.*

*Registered by Brazil on 19 January 1979.*

---

**BRÉSIL  
et  
CANADA**

**Échange de notes constituant un accord complémentaire relatif à la coopération technique en matière de recherche sur le blé avec l'Empresa Brasileira de Pesquisa Agropecuária. Brasília, 6 septembre 1978**

*Textes authentiques : anglais et portugais.*

*Enregistré par le Brésil le 19 janvier 1979.*

EXCHANGE OF NOTES CONSTITUTING A SUBSIDIARY AGREEMENT<sup>1</sup> BETWEEN THE GOVERNMENT OF THE FEDERATIVE REPUBLIC OF BRAZIL AND THE GOVERNMENT OF CANADA CONCERNING TECHNICAL CO-OPERATION IN THE FIELD OF WHEAT RESEARCH WITH THE EMPRESA BRASILEIRA DE PESQUISA AGROPECUÁRIA

I

Nº B-18

Excellency,

With reference to the note verbal DCT/DCS/II, of March 12, 1974, of the Ministry of External Relations as well as the Technical Cooperation Agreement between the Government of Canada and the Government of the Federative Republic of Brazil, of April 2, 1975<sup>2</sup> I have the honour to propose in the name of the Government of Canada, and pursuant to article II of the above-mentioned agreement, the following Subsidiary Agreement concerning technical cooperation in the field of wheat research with the Empresa Brasileira de Pesquisa Agropecuária, as follows:

I. 1. The Government of Canada designates the Canadian International Development Agency (hereinafter referred to as "CIDA") as the agency responsible for the fulfilment of its obligations under this Agreement.

2. The Government of the Federative Republic of Brazil designates the Empresa Brasileira de Pesquisa Agropecuária (hereinafter referred to as "EMBRAPA") as the agency responsible for the fulfilment of its obligations under this Agreement.

II. The objective of this project is to improve the capacity for wheat research and cereals research in general at the Centro Nacional de Pesquisa do Trigo — CNPT of EMBRAPA, at Passo Fundo, R.S. and to develop greater cooperation between cereal research scientists of Brazil and Canada.

1. The objectives will be achieved through the execution of the following principal activities:

- a) The use of Canadian research scientists as short-term consultants to EMBRAPA;
- b) Short-term training of Brazilian scientists in Canada;
- c) Furnishing of selected items of Canadian equipment essential to the project.

2. This project shall have a duration of approximately three years. Upon agreement of both parties, this period may be extended.

III. The Government of Canada and the Government of the Federative Republic of Brazil, or their designated agencies, agree to complement this agreement by the addition of a detailed Plan of Operations, before or at the time of the implementation of the project.

A copy of the Plan of Operations shall be submitted to the Secretaria de Cooperação Econômica e Técnica Internacional — SUBIN (of the Secretaria de Planejamento da Presidência da República) and the Divisão de Cooperação Técnica — DCOPT, of the Ministry of External Relations. The Plan of Operations shall constitute an annex to this Agreement and shall:

<sup>1</sup> Came into force on 6 September 1978, the date of the note in reply, in accordance with the provisions of the said notes.

<sup>2</sup> United Nations, *Treaty Series*, vol. 1020, p. 45.

- a) Provide a detailed description of the project;
- b) Outline the methods and means to be used to carry out the project;
- c) Designate the persons responsible for carrying out the project on behalf of the Government of Canada and the Government of the Federative Republic of Brazil;
- d) State the obligations, duties and responsibilities of the Government of Canada and the Government of the Federative Republic of Brazil together with their financial contribution;
- e) Include an implementation and approximate disbursement schedule for the duration of the project;
- f) Specify the periods of time over which the joint evaluations mentioned in article IX shall be performed and the means by which they shall be made.

IV. 1. As its contribution to this project, the Government of Canada agrees to provide the following:

a) Personnel:

Research scientists on a short-term consultant basis in the following areas:

- Genetics and Cytology;
- Entomology;
- Plant Physiology;
- Agricultural Engineering;
- Other areas to be specified.

b) Training:

Short-term training in Canada of one to two months duration for Brazilian scientists of EMBRAPA/CNPT.

c) Equipment:

- Six controlled environment growth chambers;
- Six humidity incubators;
- Miscellaneous items of equipment for rust research.

2. It is understood that the total Canadian contribution will not exceed \$Can 352,000 (three hundred and fifty-two thousand Canadian dollars).

V. 1. As its contribution to this project, the Government of the Federative Republic of Brazil agrees to provide the following:

- a) Counterpart personnel, office space, secretarial services, and translation services where necessary for Canadian experts;
- b) Ground and air transportation and per diems for official travel in Brazil by Canadian experts in connection with the performance of their duties while on assignment with this project;
- c) Hotel or similar temporary accommodations for short-term experts and for long-term experts and their families upon arrival in Brazil and prior to their departure, if necessary;
- d) Furnished accommodations for full-time experts and their dependents, or payment of a housing allowance to be specified in the Plan of Operations and subject to revision, if necessary;
- e) Any other support not specified under the Canadian contribution of article IV and necessary for the successful execution of the project.

2. The Brazilian contribution is estimated at \$[Can] 2,700,000 (two million and seven-hundred thousand Canadian dollars).

VI. The persons designated in the Plan of Operations shall direct work on the project. They shall report to Program Management.

VII. The Government of the Federative Republic of Brazil and the Government of Canada shall ensure that this Agreement is carried out with due diligence and efficiency and each shall furnish to the other all such information as shall reasonably be requested.

VIII. Any communication or documents given, made or sent by either the Government of the Federative Republic of Brazil or the Government of Canada pursuant to this Agreement or annex hereto shall be in writing and shall be deemed to have been duly given, made or sent to the party to which it is addressed at the time of its delivery by hand, mail, telegram, cable or radiogram at its respective address, namely:

For the Federative Republic of Brazil:

EMBRAPA  
Centro Nacional de Pesquisa do Trigo  
a/c do Ministério das Relações Exteriores  
(Divisão de Cooperação Técnica)  
Esplanada dos Ministérios  
70 000 Brasília, D.F.  
Brazil

For Canada:

The President  
Canadian International Development Agency  
c/o Canadian Embassy  
Avenida das Nações, Lote 16  
70 000 Brasília, D.F.  
Brazil

IX. Periodic evaluations shall be carried out in accordance with a procedure agreed upon between the Government of Canada and the Government of the Federative Republic of Brazil and embodied in a mechanism for continuous evaluation to be specified in the Plan of Operations.

X. The necessary budgetary, financial and administrative measures heretofore taken by the Government of Canada and the Government of the Federative Republic of Brazil shall be continued and supplemented for the purpose of bringing the project to its full completion.

XI. This agreement cancels any previous agreement concerning this project, whether verbal or written, made between the Government of Canada and the Government of the Federative Republic of Brazil. If necessary, it may be amended in the manner prescribed in the General Technical Cooperation Agreement of April 2, 1975.

In the event that the Government of the Federative Republic of Brazil agrees with the proposals included in article I to article XI, I propose that this note and the reply of Your Excellency, expressing the agreement of your Government, constitute a Subsidiary Agreement between our two governments, to enter into force on the date of Your Excellency's reply.

I would like to avail myself of the occasion to renew to Your Excellency the assurance of my highest consideration.

Brasília, September 6, 1978

JAMES HOWARD STONE  
Ambassador

His Excellency Antonio Francisco Azeredo da Silveira  
Minister of External Relations  
Brasília, D.F.

## II

[PORTUGUESE TEXT — TEXTE PORTUGAIS]

Em 6 de setembro de 1978

DCOPT/DCS/DAI/25/644(B46)(B10)

Senhor Embaixador,

Tenho a honra de acusar o recebimento da nota B-18, datada de 06/09/1978, de Vossa Excelência, cujo teor em português é o seguinte:

«Excelência, Com referência à nota verbal nº DCT/DCS/11, datada de 12 de março de 1974, do Ministério das Relações Exteriores, e ao Acordo de Cooperação Técnica existente entre o Governo do Canadá e o Governo da República Federativa do Brasil, de 2 de abril de 1975, tenho a honra de propor, em nome do Governo do Canadá e conforme o artigo II do Acordo acima mencionado, o seguinte Ajuste Complementar relativo à cooperação técnica com a Empresa Brasileira de Pesquisa Agropecuária no campo da pesquisa do trigo.

I. 1. O Governo do Canadá designa a Agência Canadense para o Desenvolvimento Internacional (doravante denominada CIDA) como agência responsável pelo cumprimento de suas obrigações no âmbito deste Ajuste Complementar.

2. O Governo da República Federativa do Brasil designa a Empresa Brasileira de Pesquisa Agropecuária (doravante denominada EMBRAPA) como agência responsável pelo cumprimento de suas obrigações no âmbito deste Ajuste Complementar.

II. O objetivo deste projeto é aperfeiçoar a capacidade relativa à pesquisa do trigo e de cereais em geral no Centro Nacional de Pesquisa de Trigo (CNPT) da EMBRAPA, em Passo Fundo, Rio Grande do Sul, e desenvolver maior cooperação entre cientistas e pesquisadores de cereais do Brasil e do Canadá.

1. Os objetivos serão alcançados através da execução das seguintes atividades principais:

- a) Aproveitamento de cientistas e pesquisadores como consultores em missão de curta duração na EMBRAPA;
- b) Treinamento de curta duração de cientistas brasileiros no Canadá;
- c) Fornecimento de itens selecionados de equipamento canadense essenciais para o projeto.

2. O projeto terá a duração de aproximadamente três anos, podendo ser prorrogado mediante acordo entre as Partes.

III. O Governo do Canadá e o Governo da República Federativa do Brasil, ou as agências por eles designadas, concordam em complementar este Ajuste, antes ou à época da implementação do projeto, com a apresentação de um Plano de Operação pormenorizado. Uma cópia do Plano de Operação deverá ser submetida à Secretaria de Cooperação Econômica e Técnica Internacional (SUBIN) da Secretaria de Planejamento da Presidência da República e à Divisão de Cooperação Técnica (DCOPT) do Ministério das Relações Exteriores. O Plano de Operação constituirá um anexo ao presente Ajuste Complementar e deverá:

- a) Fornecer descrição pormenorizada do projeto;
- b) Esquematizar os métodos para a implementação do projeto;
- c) Designar as pessoas responsáveis pela execução do projeto, por parte do Governo do Canadá e por parte do Governo da República Federativa do Brasil;

- d) Estipular as obrigações, deveres e responsabilidades do Governo do Canadá e do Governo da República Federativa do Brasil, bem como suas contribuições financeiras;
- e) Especificar os prazos em que se deverão realizar as avaliações conjuntas mencionadas no artigo IX e os meios pelos quais deverão ser feitas.

IV. Como contribuição a este projeto, o Governo do Canadá concorda em prover o seguinte:

a) Pessoal:

Cientistas pesquisadores como consultores em missão de curta duração nas seguintes áreas: genética e citologia, entomologia, fitofisiologia, engenharia agrícola e outras áreas a serem especificadas.

b) Treinamento:

Treinamento no Canadá de um a dois meses de duração para cientistas brasileiros do CNPT/EMBRAPA.

c) Equipamento:

- Seis câmaras de crescimento;
- Seis incubadoras com controle de umidade;
- Itens diversos de equipamento para pesquisa da ferrugem.

2. Concorde-se em que o total da contribuição canadense não excederá a Can\$352.000,00 (trezentos e cinquenta e dois mil dólares canadenses).

V. Como contribuição a este Projeto, o Governo da República Federativa do Brasil concorda em prover o seguinte:

- a) Pessoal de contrapartida, locais de escritório, serviços de secretariado e serviços de tradução, quando necessários para os peritos canadenses;
- b) Transporte terrestre e aéreo, e diárias, para viagens de serviço no Brasil dos peritos canadenses relativas ao desempenho de suas funções no âmbito do projeto;
- c) Hotel ou acomodações temporárias similares para os peritos em missão de curta duração, e, para os peritos em missão de longa duração e suas famílias, desde a sua chegada no Brasil e até a sua partida, se necessário;
- d) Acomodações mobiliadas para os peritos em missão de longa duração e seus dependentes, ou pagamento de ajuda-moradia a ser especificada no Plano de Operações e sujeita a revisão, se necessário;
- e) Qualquer outro tipo de apoio não especificado nas contribuições canadenses mencionadas no artigo IV, e necessário para a execução satisfatória do projeto.

2. A contribuição do Governo brasileiro é estimada no valor equivalente a Can\$2.700.000,00 (dois milhões e setecentos mil dólares canadenses).

VI. As pessoas designadas no Plano de Operação dirigirão os trabalhos no Projeto, e relatarão suas atividades à Administração do Programa.

VII. Os Governos do Canadá e da República Federativa do Brasil deverão assegurar a devida diligência e eficiência no cumprimento deste Ajuste Complementar e cada uma das Partes deverá fornecer à outra, na medida do possível, as informações que forem solicitadas.

VIII. Qualquer comunicação ou documento a ser dado, feito ou enviado pelo Governo do Canadá ou pelo Governo da República Federativa do Brasil, relativamente a este Ajuste Complementar ou a qualquer de seus anexos, deverá ser feito por escrito, certificando-se de que seja devidamente recebido pela Parte interessada quando entregue em mãos, pelo correio, ou por via telegráfica, telex ou radiograma, aos respectivos endereços, abaixo relacionados:



Para o Governo da República Federativa do Brasil:

Empresa Brasileira de Pesquisa Agropecuária  
a/c Ministério das Relações Exteriores  
(Divisão de Cooperação Técnica)  
70 000 Brasília, D.F.

Para o Governo do Canadá:

The President  
Canadian International Development Agency  
c/o Canadian Embassy  
Avenida das Nações, lote I6  
70 000 Brasília, D.F.

IX. Avaliações periódicas deverão ser realizadas de acordo com um procedimento a ser concordado entre o Governo do Canadá e o Governo da República Federativa do Brasil e incorporadas a um mecanismo para avaliação contínua a ser especificado no Plano de Operação.

X. As medidas orçamentárias financeiras e administrativas que já tenham sido tomadas pelo Governo do Canadá e pelo Governo da República Federativa do Brasil deverão ser continuadas e suplementadas com o objetivo de que o projeto seja completado satisfatoriamente.

XI. O presente Ajuste Complementar cancela qualquer outro acordo anterior relativamente a este Projeto, verbal ou escrito, entre o Governo do Canadá e da República Federativa do Brasil. Se necessário, ele poderá ser corrigido na maneira prescrita pelo Acordo de Cooperação Técnica de 2 de abril de 1975.

2. Caso o Governo da República Federativa do Brasil concorde com as propostas contidas nos artigos I a XI, tenho a honra de propor que esta nota e a nota de resposta de Vossa Excelência, em que se expresse a concordância de seu Governo, constituam um Ajuste Complementar entre os nossos dois Governos, a entrar em vigor na data da nota de resposta de Vossa Excelência.

Permita-me, Senhor Ministro, apresentar a Vossa Excelência os protestos da minha mais alta consideração.»

2. Em resposta, informo Vossa Excelência de que o Governo brasileiro concorda com os termos da nota acima transcrita, a qual, juntamente com a presente, passa a constituir um Ajuste Complementar entre nossos dois Governos, a entrar em vigor na data de hoje.

Aproveito a oportunidade para renovar a Vossa Excelência os protestos da minha mais alta consideração.

ANTONIO F. AZEREDO DA SILVEIRA

Sua Excelência o Senhor James Howard Stone  
Embaixador Extraordinário e Plenipotenciário  
do Canadá

## [TRANSLATION — TRADUCTION]

6 September 1978

DCOPT/DCS/DAI/25/644(B46)(B10)

Sir,

I have the honour to acknowledge receipt of your note B-18, of 6 September 1978, which, in Portuguese, reads as follows:

[See note I]

2. In reply, I wish to inform you that the Government of Brazil agrees to the terms of the foregoing note which, together with this note, shall constitute a subsidiary agreement between our two Governments, to enter into force on today's date.

Accept, Sir, etc.

ANTONIO F. AZEREDO DA SILVEIRA

His Excellency James Howard Stone  
Ambassador Extraordinary and Plenipotentiary  
of Canada

---

[TRADUCTION — TRANSLATION]

ÉCHANGE DE NOTES CONSTITUANT UN ACCORD<sup>1</sup> COMPLÉMENTAIRE ENTRE LE GOUVERNEMENT DE LA RÉPUBLIQUE FÉDÉRATIVE DU BRÉSIL ET LE GOUVERNEMENT DU CANADA RELATIF À LA COOPÉRATION TECHNIQUE EN MATIÈRE DE RECHERCHE SUR LE BLÉ AVEC L'EMPRESA BRASILEIRA DE PESQUISA AGROPECUÁRIA

I

N° B-18

Monsieur le Ministre,

J'ai l'honneur de me référer à la note verbale DCT/DCS/11 du Ministère des relations extérieures en date du 12 mars 1974 ainsi qu'à l'Accord de coopération technique entre le Gouvernement du Canada et le Gouvernement de la République fédérative du Brésil en date du 2 avril 1975<sup>2</sup> et de proposer, au nom du Gouvernement canadien, et conformément à l'article II de l'Accord susmentionné, de conclure l'Accord complémentaire ci-après concernant la coopération technique dans le domaine de la recherche sur le blé avec l'Empresa Brasileira de Pesquisa Agropecuária :

1. Le Gouvernement du Canada désigne l'Agence canadienne de développement international (ci-après dénommée «ACDI») comme organisme responsable de l'exécution des obligations à assumer aux termes du présent Accord.

2. Le Gouvernement de la République fédérative du Brésil désigne l'Empresa Brasileira de Pesquisa Agropecuária (ci-après dénommée «EMBRAPA») comme organisme responsable de l'exécution des obligations à assumer aux termes du présent Accord.

II. Le présent projet a pour objectif d'améliorer les capacités de recherche sur le blé et les céréales en général du Centre national de recherche du blé (ci-après dénommé «CNPT») de l'EMBRAPA, à Passo Fundo (RS) et d'intensifier le coopération entre les chercheurs du Brésil et du Canada spécialisés dans les céréales.

1. Cet objectif sera poursuivi au moyen des activités principales suivantes :

- a) Recours à des chercheurs canadiens comme consultants à court terme auprès de l'EMBRAPA;
- b) Formation à court terme de scientifiques brésiliens au Canada;
- c) Fourniture de biens d'équipement canadiens indispensables au projet.

2. Le présent projet aura une durée d'environ trois ans, qui pourra être prorogée d'un commun accord entre les deux Parties.

III. Le Gouvernement du Canada et le Gouvernement de la République fédérative du Brésil ou les organismes qu'ils ont désignés s'engagent à compléter le présent Accord par un plan d'opérations détaillé avant la date ou à la date d'exécution du projet.

Une copie du plan d'opérations sera soumise au Secrétariat à la coopération économique et technique internationale du Secrétariat au Plan de la Présidence de la République ainsi qu'à la Division de la coopération technique du Ministère des relations extérieures. Le plan d'opérations, qui constitue une annexe au présent Accord, devra :

<sup>1</sup> Entré en vigueur le 6 septembre 1978, date de la note de réponse, conformément aux dispositions desdites notes.

<sup>2</sup> Nations Unies, *Recueil des Traités*, vol. 1020, p. 45.

- a) Comporter une description détaillée du projet;
- b) Indiquer les méthodes et les moyens à employer pour réaliser le projet;
- c) Désigner les personnes chargées de la réalisation du projet au nom du Gouvernement du Canada et du Gouvernement de la République fédérative du Brésil;
- d) Énoncer les obligations, les devoirs et les responsabilités du Gouvernement du Canada et du Gouvernement de la République fédérative du Brésil ainsi que leur contribution financière;
- e) Prévoir un calendrier d'exécution et un calendrier approximatif des décaissements portant sur toute la durée du projet;
- f) Spécifier les périodes pendant lesquelles seront réalisées les évaluations conjointes mentionnées à l'article IX ainsi que leurs modalités d'exécution.

IV. I. A titre de contribution à ce projet, le Gouvernement du Canada accepte de fournir ce qui suit :

a) Personnel :

Chercheurs employés comme consultants à court terme dans les domaines ci-après :

- Génétique et cytologie;
- Entomologie;
- Physiologie végétale;
- Génie agricole;
- Autres domaines à préciser;

b) Formation :

Formation à court terme d'une durée d'un ou deux mois au Canada destinée à des chercheurs brésiliens de l'EMBRAPA/CNPT;

c) Equipement :

- Six chambres de culture à climatisation contrôlée;
- Six incubateurs à contrôle d'humidité;
- Divers biens d'équipement destinés à la recherche sur la rouille.

2. Il est entendu que la contribution totale du Canada ne dépassera pas 352 000 (trois cent cinquante-deux mille) dollars canadiens.

V. I. A titre de contribution à ce projet, le Gouvernement de la République fédérative du Brésil accepte de fournir ce qui suit :

- a) Le personnel de contrepartie, les locaux à usage de bureaux, les services de secrétariat et les services de traduction nécessaires aux experts canadiens;
- b) Les moyens de transport par terre et par air ainsi qu'une indemnité de subsistance lors des déplacements officiels effectués au Brésil par les experts canadiens dans l'exercice de leurs fonctions pendant la durée de leur affectation à ce projet;
- c) Un logement à l'hôtel ou un logement temporaire semblable pour les experts à court terme ainsi que pour les experts à long terme et les membres de leur famille lors de leur arrivée au Brésil et avant leur départ, si besoin est;
- d) Un logement meublé pour les experts à plein temps et les personnes à leur charge, ou le paiement d'une indemnité de logement qui sera spécifiée dans le plan d'opérations et qui sera sujette à révision, si besoin est;
- e) Tout autre service d'appui non spécifié au titre de la contribution canadienne prévue à l'article IV et nécessaire à la bonne exécution du projet.

2. La contribution brésilienne est estimée à 2 700 000 (deux millions sept cent mille) dollars canadiens.

VI. Les personnes désignées dans le plan d'opérations dirigeront les activités entreprises dans le cadre du projet et relèveront de la direction du projet.

VII. Le Gouvernement de la République fédérative du Brésil et le Gouvernement du Canada veilleront à ce que le présent Accord soit exécuté avec toute la diligence et toute l'efficacité voulues et se communiqueront mutuellement toutes informations à cet égard qui pourront raisonnablement être demandées.

VIII. Toute communication ou tout document remis, établis ou envoyés par le Gouvernement de la République fédérative du Brésil ou par le Gouvernement du Canada en vertu du présent Accord ou de son annexe seront sous forme écrite et seront réputés remis à la Partie à laquelle ils sont adressés au moment de leur livraison par messenger, courrier, télégramme, câble ou radiogramme à l'adresse appropriée, à savoir :

Pour la République fédérative du Brésil :

EMBRAPA  
Centro Nacional de Pesquisa do Trigo  
a/c do Ministério das Relações Exteriores  
(Divisão de Cooperação Técnica)  
Esplanada dos Ministérios  
70 000 Brasília (D.F.)  
Brésil

Pour le Canada :

Le Président  
Agence canadienne de développement international  
c/o Ambassade du Canada  
Avenida das Nações, lote 16  
70 000 Brasília (D.F.)  
Brésil

IX. Il sera effectué des évaluations périodiques conformément à une procédure qui sera arrêtée d'un commun accord entre le Gouvernement du Canada et le Gouvernement de la République fédérative du Brésil et qui sera indiquée dans le mécanisme d'évaluation périodique spécifié dans le plan d'opérations.

X. Les mesures budgétaires, financières et administratives nécessaires prises jusqu'à présent par le Gouvernement du Canada et par le Gouvernement de la République fédérative du Brésil seront maintenues en vigueur et seront complétées afin de mener le présent projet à bon terme.

XI. Le présent Accord abroge tout accord précédent, oral ou écrit, concernant le projet entre le Gouvernement du Canada et le Gouvernement de la République fédérative du Brésil. Si besoin est, il pourra être modifié conformément aux modalités prescrites dans l'Accord général de coopération technique en date du 2 avril 1975.

Si les propositions énoncées aux articles I à XI rencontrent l'agrément du Gouvernement de la République fédérative du Brésil, je propose que la présente note et

vosre réponse en ce sens constituent entre nos deux gouvernements un accord complémentaire qui entrera en vigueur à la date de votre réponse.

Je saisis cette occasion, etc.

Brasília, le 6 septembre 1978.

JAMES HOWARD STONE  
Ambassadeur

Son Excellence Monsieur Antonio Francisco Azeredo da Silveira  
Ministre des relations extérieures  
Brasília (D.F.)

## II

Le 6 septembre 1978

DCOPT/DCS/DAI/25/644(B46)(B10)

Monsieur l'Ambassadeur,

J'ai l'honneur d'accuser réception de votre note B-18, en date du 6 septembre 1978, dont la teneur, en portugais, est la suivante :

[*Voir note I*]

2. En réponse, j'ai le plaisir de vous faire savoir que les dispositions de la note susmentionnée rencontrent l'agrément du Gouvernement brésilien, qui accepte par conséquent que ladite note et la présente réponse constituent entre nos deux gouvernements un accord complémentaire qui entrera en vigueur à la date de ce jour.

Veillez agréer, etc.

ANTONIO F. AZEREDO DA SILVEIRA

Son Excellence Monsieur James Howard Stone  
Ambassadeur extraordinaire et plénipotentiaire  
du Canada

---

**No. 17478**

—

**BRAZIL  
and  
CANADA**

**Exchange of notes constituting a subsidiary agreement relating to technical co-operation with the Federal University of Viçosa in the field of forestry science.  
Brasília, 9 November 1978**

*Authentic texts: English and Portuguese.  
Registered by Brazil on 19 January 1979.*

—————

**BRÉSIL  
et  
CANADA**

**Échange de notes constituant un accord complémentaire relatif à la coopération technique dans le domaine des sciences forestières avec l'Université fédérale de Viçosa.  
Brasília, 9 novembre 1978**

*Textes authentiques : anglais et portugais.  
Enregistré par le Brésil le 19 janvier 1979.*

EXCHANGE OF NOTES CONSTITUTING A SUBSIDIARY AGREEMENT<sup>1</sup> BETWEEN THE GOVERNMENT OF THE FEDERATIVE REPUBLIC OF BRAZIL AND THE GOVERNMENT OF CANADA RELATING TO TECHNICAL CO-OPERATION WITH THE FEDERAL UNIVERSITY OF VIÇOSA IN THE FIELD OF FORESTRY SCIENCE

I

CANADIAN EMBASSY

AMBASSADE DU CANADA

No. B-10

Excellency,

With reference to the note verbal No. DCT/DCS/11, of 12 March 1974, of the Ministry of External Relations as well as the Technical Cooperation Agreement between the Government of Canada and the Government of the Federative Republic of Brazil, of April 2, 1975,<sup>2</sup> I have the honour to propose in the name of the Government of Canada, and pursuant to article II of the above-mentioned Agreement, the following Subsidiary Agreement concerning technical cooperation with the Federal University of Viçosa, at Viçosa, Minas Gerais State, in the field of forestry science:

I. 1. The Government of Canada designates the Canadian International Development Agency (hereinafter referred to as "CIDA") as the agency responsible for the fulfillment of its obligations under this Agreement.

2. The Government of the Federative Republic of Brazil designates the Federal University of Viçosa (hereinafter referred to as "University of Viçosa") as the agency responsible for the fulfillment of its obligations under this Agreement.

II. This Agreement constitutes a subsidiary agreement within the meaning of the General Agreement of technical cooperation, in effect since January 27, 1976, between the Government of Canada and the Government of the Federative Republic of Brazil.

III. 1. The objective of this project is to assist the University of Viçosa in developing and strengthening its program of post-graduate studies and research in forestry science.

2. The objectives will be achieved through the execution of the following principal activities:

- a) The use of Canadian visiting professors and short-term advisers at Viçosa;
- b) Training in Canada of Brazilian scientists from the University of Viçosa;
- c) Furnishing of equipment, library and teaching materials.

3. This project shall have a duration of approximately five years. Upon agreement of both parties, this period may be extended.

IV. The Government of Canada and the Government of the Federative Republic of Brazil or their designated agencies agree to complement this Agreement by the addition of a detailed Plan of Operations to be completed before or at the time of the implementation of the project. A copy of the Plan of Operations shall be submitted to the Secretaria de Cooperação Econômica e Técnica Internacional — SUBIN (of the Secretaria de Planejamento da Presi-

<sup>1</sup> Came into force on 9 November 1978, the date of the note in reply, in accordance with the provisions of the said notes.

<sup>2</sup> United Nations, *Treaty Series*, vol. 1020, p. 45.



dência da República) and the Divisão de Cooperação Técnica — DCOPT, of the Ministry of External Relations. The Plan of Operations shall constitute an annex to this Agreement and shall:

- a) Provide a detailed description of the project;
- b) Outline the methods and means to be used to carry out the project;
- c) Designate the persons responsible for carrying out the project on behalf of the Government of Canada and the Government of the Federative Republic of Brazil;
- d) State the obligations, duties and responsibilities of the Government of Canada and the Government of the Federative Republic of Brazil together with their financial contribution;
- e) Include an implementation and approximate disbursement schedule for the duration of the project;
- f) Specify the periods of time over which the joint evaluations mentioned in article X shall be performed and the means by which they shall be made.

V. 1. As its contribution to this project, the Government of Canada agrees to provide the following:

- a) Personnel:
  - One Canadian professor in forest ecology or forest management to teach at the post-graduate level at the University of Viçosa for approximately two and a half years;
  - Visiting professors and consultants to be specified in the Plan of Operations.
- b) Training:

Approximately ten fellowships at the Ph.D. level tenable in Canada for faculty of the University of Viçosa.
- c) Equipment:

Books, journals, teaching materials, to be specified in the Plan of Operations.

2. It is understood that the total Canadian contribution will not exceed \$Can 800,000 (eight hundred thousand Canadian dollars).

VI. As its contribution to this project, the Government of the Federative Republic of Brazil agrees to provide the following:

- a) Counterpart personnel, office space, secretarial services, and translation services where necessary for Canadian experts;
- b) Ground and air transportation and per diems for official travel in Brazil by Canadian experts in connection with the performance of their duties while on assignment with this project;
- c) Hotel or similar temporary accommodation for short-term experts, and for long-term experts and their families upon arrival in Brazil and prior to their departure, if necessary;
- d) Furnished accommodations for full-time experts and their dependents, or payment of a housing allowance to be specified in the Plan of Operations and subject to revision, if necessary;
- e) Any other support not specified under the Canadian contribution of article V and necessary for the successful execution of the Project.

2. The Brazilian contribution is estimated at \$Can 2.5 million (two million and five hundred thousand Canadian dollars).

VII. The persons designated in the Plan of Operations shall direct work on the project. They shall report to Program Management.

VIII. The Government of the Federative Republic of Brazil and the Government of Canada shall ensure that this Agreement is carried out with due diligence and efficiency and each shall furnish to the other all such information as shall reasonably be requested.

IX. Any communication or documents given, made or sent by either the Government of the Federative Republic of Brazil or the Government of Canada pursuant to this Agreement or annex hereto shall be in writing and shall be deemed to have been duly given, made or sent to the party to which it is addressed at the time of its delivery by hand, mail, telegram, cable or radiogram at its respective address, namely:

For the Federative Republic of Brazil:

Universidade Federal de Viçosa  
a/c do Ministério das Relações Exteriores  
(Divisão de Cooperação Técnica)  
Esplanada dos Ministérios  
70 000 Brasília, D.F.  
Brazil

For Canada:

The President  
Canadian International Development Agency  
c/o Canadian Embassy  
Avenida das Nações, Lote 16  
70 000 Brasília, D.F.  
Brazil

X. Periodic evaluations shall be carried out in accordance with a procedure agreed upon between the Government of Canada and the Government of the Federative Republic of Brazil and embodied in a mechanism for continuous evaluation to be specified in the Plan of Operations.

XI. The necessary budgetary, financial and administrative measures heretofore taken by the Government of Canada and the Government of the Federative Republic of Brazil shall be continued and supplemented for the purpose of bringing the project to its full completion.

XII. This Agreement cancels any previous agreement concerning this project, whether verbal or written, made between the Government of Canada and the Government of the Federative Republic of Brazil. If necessary, it may be amended in the manner prescribed in the General Technical Cooperation Agreement of April 2, 1975.

In the event that the Government of the Federative Republic of Brazil agrees with the proposals included in article I to article XII, I propose that this note and the reply of Your Excellency, expressing the agreement of your Government, constitute a Subsidiary Agreement between our two governments, to enter into force on the date of Your Excellency's reply.

I would like to avail myself of the occasion to renew to Your Excellency the assurance of my highest consideration.

Brasília, November 9, 1978.

[Signed]

JAMES HOWARD STONE  
Ambassador

His Excellency Antonio F. Azeredo da Silveira  
Minister of External Relations  
Brasília, D.F.

## II

## [PORTUGUESE TEXT — TEXTE PORTUGAIS]

Em 09 de novembro de 1978

DCOPT/DCS/DAI/39/644(B46)(B10)

Senhor Embaixador,

Tenho a honra de acusar o recebimento da nota B-10, datada de 9 de novembro de 1978, de Vossa Excelência, cujo teor, em português, é o seguinte:

«Excelência, Com referência à nota verbal no DCT/DCS/11, datada de 12 março de 1974, do Ministério das Relações Exteriores, e ao Acordo de Cooperação Técnica existente entre o Governo do Canadá e o Governo da República Federativa do Brasil, de 02 de abril de 1975, tenho a honra de propor, em nome do Governo do Canadá e de acordo com o artigo II do Acordo acima mencionado, o seguinte Ajuste Complementar relativo à cooperação técnica com a Universidade Federal de Viçosa, em Viçosa, Minas Gerais, no campo da ciência florestal.

I. 1. O Governo do Canadá designa a Agência Canadense para o Desenvolvimento Internacional (doravante denominada CIDA) como a agência responsável pelo cumprimento de suas obrigações no âmbito deste Ajuste Complementar.

2. O Governo da República Federativa do Brasil designa a Universidade Federal de Viçosa (doravante denominada Universidade de Viçosa) como a agência responsável pelo cumprimento de suas obrigações no âmbito deste Ajuste Complementar.

II. Este acordo constitui um Ajuste Complementar ao Acordo de Cooperação Técnica existente entre os Governos do Canadá e da República Federativa do Brasil, em vigor desde 27 de janeiro de 1976.

III. 1. O objetivo deste projeto é assistir a Universidade de Viçosa a desenvolver e reforçar seu programa de estudos e pesquisas a nível de pós-graduação em ciência florestal.

2. Os objetivos serão alcançados através da execução das seguintes atividades principais:

- a) Aproveitamento de professores, visitantes e consultores em missão de curta duração canadenses na Universidade de Viçosa;
- b) Treinamento no Canadá de cientistas brasileiros da Universidade de Viçosa;
- c) Fornecimento de equipamento, material bibliográfico e didático.

3. O projeto terá a duração de aproximadamente cinco anos, podendo ser prorrogado mediante acordo entre as Partes.

IV. O Governo do Canadá e o Governo da República Federativa do Brasil, ou as agências por eles designadas, concordam em complementar este Ajuste antes ou à época da implementação do projeto, com a apresentação de um Plano de Operação pormenorizado.

Uma cópia do Plano de Operação deverá ser submetida a Secretaria de Cooperação Econômica e Técnica Internacional (SUBIN) da Secretaria de Planejamento da Presidência da República e à Divisão de Cooperação Técnica (DCOPT) do Ministério das Relações Exteriores. O Plano de Operação constituirá um anexo ao presente Ajuste Complementar e deverá:

- a) Fornecer descrição pormenorizada do projeto;
- b) Esquematizar os métodos e os meios a serem utilizados para a implementação do projeto;

- c) Designar as pessoas responsáveis pela execução do projeto, por parte do Governo do Canadá e por parte do Governo da República Federativa do Brasil;
- d) Estipular as obrigações, deveres e responsabilidades do Governo do Canadá e do Governo da República Federativa do Brasil bem como suas contribuições financeiras;
- e) Incluir um cronograma de execução e de desembolso aproximado pela duração do projeto;
- f) Especificar os prazos em que se deverão realizar as avaliações conjuntas mencionadas no artigo X, e os meios pelos quais deverão ser feitas.

V. 1. Como contribuição a este projeto, o Governo do Canadá concorda em prover o seguinte:

- a) Pessoal:
  - Um professor canadense em ecologia florestal ou trato de florestas, para lecionar no nível de pós-graduação na Universidade de Viçosa, por aproximadamente dois anos e meio;
  - Professores visitantes e consultores a serem especificados no Plano de Operação.
- b) Treinamento:

Aproximadamente 10 (dez) bolsas-de-estudo ao nível de doutoramento (Ph.D.), no Canadá, para membros da faculdade na Universidade de Viçosa.

- c) Equipamento:

Livros e material didático, a serem especificados no Plano de Operação.
- 2. Concorde-se em que o total da contribuição canadense não excederá a \$Can 800.000,00 (oitocentos mil dólares canadenses).

VI. 1. Como contribuição a este projeto, o Governo da República Federativa do Brasil concorda em prover o seguinte:

- a) Pessoal de contrapartida, locais de escritório, serviços de secretariado e serviços de tradução quando necessários para peritos canadenses;
- b) Transporte terrestre e aéreo, e diárias, para viagens de serviço no Brasil dos peritos canadenses, relativas ao desempenho de suas funções no âmbito do projeto;
- c) Hotel ou acomodações temporárias similares para peritos em missão de curta duração, e para peritos em missão de longa duração e suas famílias, desde a sua chegada no Brasil e até a sua partida, se necessário;
- d) Acomodações mobiliadas para os peritos em missão de longa duração e seus dependentes, ou pagamento de uma ajuda-moradia a ser especificada no Plano de Operação e sujeita a revisão, se necessário;
- e) Qualquer outro tipo de apoio não especificado nas contribuições canadenses mencionadas no artigo V e necessário para a execução satisfatória do projeto.

2. A contribuição do Governo brasileiro é estimada no valor equivalente a \$Can 2.500.000,00 (dois milhões e quinhentos mil dólares canadenses).

VII. As pessoas designadas no Plano de Operação dirigirão os trabalhos no projeto e relatarão suas atividades à Administração do Programa.

VIII. Os Governos do Canadá e da República Federativa do Brasil deverão assegurar a devida diligência e eficiência no cumprimento deste Ajuste Complementar e cada uma das Partes deverá fornecer à outra, na medida do possível, as informações que forem solicitadas.

IX. Qualquer comunicação ou documento a ser dado, feito ou enviado pelo Governo do Canadá ou pelo Governo da República Federativa do Brasil, relativamente a este Ajuste Complementar ou a qualquer de seus anexos, deverá ser feito por escrito, certificando-se de que seja devidamente recebido pela parte interessada quando entregue em

mãos, pelo correio, por via telegráfica, telex ou radiograma, aos respectivos endereços, abaixo relacionados:

Para o Governo da República Federativa do Brasil:

Universidade Federal de Viçosa  
a/c Ministério das Relações Exteriores  
(Divisão de Cooperação Técnica)  
Esplanada dos Ministérios  
Brasília, D.F.

Para o Governo do Canadá:

The President  
Canadian International Development Agency  
c/o Canadian Embassy  
Avenida das Nações, Lote 16  
70 000 Brasília, D.F.

X. Avaliações periódicas deverão ser realizadas de acordo com um procedimento a ser acordado entre o Governo do Canadá e o Governo da República Federativa do Brasil e incorporadas a um mecanismo para avaliação contínua, a ser especificado no Plano de Operação.

XI. As medidas orçamentárias, financeiras e administrativas que já tenham sido tomadas pelo Governo do Canadá e pelo Governo da República Federativa do Brasil deverão ser continuadas e suplementadas com o objetivo de que o projeto seja completado satisfatoriamente.

XII. 1. O presente Ajuste Complementar revoga qualquer outro acordo, verbal ou escrito, anteriormente mantido entre os Governos do Canadá e da República Federativa do Brasil. Se necessário, poderá ser corrigido na maneira prescrita pelo Acordo de Cooperação Técnica de 2 de abril de 1975.

2. Caso o Governo da República Federativa do Brasil concorde com as propostas contidas nos artigos I a XII, tenho a honra de propor que esta nota e a nota de resposta de Vossa Excelência, em que se expresse a concordância de seu Governo, constituam um Ajuste Complementar entre os nossos dois Governos, a entrar em vigor na data da nota de resposta de Vossa Excelência.

Permita-me, Senhor Ministro, apresentar a Vossa Excelência os protestos da minha mais alta consideração.»

2. Em resposta, informo Vossa Excelência de que o Governo brasileiro concorda com os termos da nota acima transcrita, a qual, juntamente com a presente, passa a constituir um Ajuste Complementar entre nossos dois Governos, a entrar em vigor na data de hoje.

Aproveito a oportunidade para renovar a Vossa Excelência os protestos de minha mais alta consideração.

[Signed — Signé]

ANTONIO F. AZEREDO DA SILVEIRA

Sua Excelência o Senhor James Howard Stone  
Embaixador Extraordinário e Plenipotenciário  
do Canadá

## [TRANSLATION — TRADUCTION]

9 November 1978

DCOPT/DCS/DAI/39/644(B46)(B10)

Sir,

I have the honour to acknowledge receipt of your note B-10, of 9 November 1978, which, in Portuguese, reads as follows:

[See note I]

2. In reply, I wish to inform you that the Government of Brazil agrees to the terms of the foregoing note which, together with this note, shall constitute a Subsidiary Agreement between our two Governments, to enter into force on today's date.

Accept, Sir, etc.

[Signed]

ANTONIO F. AZEREDO DA SILVEIRA

His Excellency James Howard Stone  
Ambassador Extraordinary and Plenipotentiary  
of Canada

---

## [TRADUCTION — TRANSLATION]

ÉCHANGE DE NOTES CONSTITUANT UN ACCORD COMPLÉMENTAIRE<sup>1</sup> ENTRE LE GOUVERNEMENT DE LA RÉPUBLIQUE FÉDÉRATIVE DU BRÉSIL ET LE GOUVERNEMENT DU CANADA RELATIF À LA COOPÉRATION TECHNIQUE DANS LE DOMAINE DES SCIENCES FORESTIÈRES AVEC L'UNIVERSITÉ FÉDÉRALE DE VIÇOSA

## I

## AMBASSADE DU CANADA

N° B-10

Monsieur le Ministre,

J'ai l'honneur de me référer à la note verbale n° DCT/DCS/11 du Ministère des relations extérieures en date du 12 mars 1974 ainsi qu'à l'Accord de coopération technique entre le Gouvernement du Canada et le Gouvernement de la République fédérative du Brésil en date du 2 avril 1975<sup>2</sup> et de proposer, au nom du Gouvernement canadien, et conformément à l'article II de l'Accord susmentionné, de conclure l'Accord complémentaire ci-après concernant la coopération technique dans le domaine des sciences forestières avec l'Université fédérale de Viçosa, à Viçosa, Etat de Minas Gerais.

I. 1. Le Gouvernement du Canada désigne l'Agence canadienne de développement international (ci-après dénommée «ACDI») comme organisme responsable de l'exécution des obligations à assumer aux termes du présent Accord.

2. Le Gouvernement de la République fédérative du Brésil désigne l'Université fédérale de Viçosa (ci-après dénommée «Université de Viçosa») comme organisme responsable de l'exécution des obligations à assumer aux termes du présent Accord.

II. Le présent Accord constitue un Accord complémentaire au sens de l'Accord général de coopération technique en vigueur depuis le 27 janvier 1976 entre le Gouvernement du Canada et le Gouvernement de la République fédérative du Brésil.

III. 1. Le présent projet a pour objectifs d'aider l'Université de Viçosa à développer et à renforcer son programme d'études du troisième cycle et de recherches dans le domaine des sciences forestières.

2. Ces objectifs seront poursuivis au moyen des principales activités suivantes :

- a) Affectation à l'Université de Viçosa de professeurs canadiens en visite et de conseillers à court terme;
- b) Formation au Canada de scientifiques brésiliens de l'Université de Viçosa;
- c) Fourniture d'équipement, de matériel de bibliothèque et de matériel pédagogique.

3. Le présent projet aura une durée d'environ cinq ans, qui pourra être prorogée d'un commun accord entre les deux Parties.

IV. Le Gouvernement du Canada et le Gouvernement de la République fédérative du Brésil ou les organismes qu'ils ont désignés s'engagent à compléter le présent Accord par un

<sup>1</sup> Entré en vigueur le 9 novembre 1978, date de la note de réponse, conformément aux dispositions desdites notes.

<sup>2</sup> Nations Unies, *Recueil des Traités*, vol. 1020, p. 45.

plan d'opérations détaillé avant la date ou à la date d'exécution du projet. Une copie du plan d'opérations sera soumise au Secrétariat à la coopération économique et technique internationale du Secrétariat au Plan de la Présidence de la République ainsi qu'à la Division de la coopération technique du Ministère des relations extérieures. Le plan d'opérations, qui fera partie intégrante du présent Accord, devra :

- a) Comporter une description détaillée du projet;
- b) Indiquer les méthodes et les moyens à employer pour réaliser le projet;
- c) Désigner les personnes responsables de la réalisation du projet au nom du Gouvernement du Canada et du Gouvernement de la République fédérative du Brésil;
- d) Enoncer les obligations, les devoirs et les responsabilités du Gouvernement du Canada et du Gouvernement de la République fédérative du Brésil ainsi que leur contribution financière;
- e) Prévoir un calendrier d'exécution et un calendrier approximatif des décaissements portant sur toute la durée du projet;
- f) Spécifier les périodes pendant lesquelles seront réalisées les évaluations conjointes mentionnées à l'article X ainsi que leurs modalités d'exécution.

V. 1. A titre de contribution à ce projet, le Gouvernement du Canada accepte de fournir ce qui suit :

a) Personnel :

- Un professeur canadien d'écologie forestière ou de gestion forestière qui enseignera au niveau du troisième cycle à l'Université de Viçosa pendant environ deux ans et demi;
- Des professeurs en visite et des consultants, selon ce qui sera spécifié dans le plan d'opérations.

b) Formation :

Environ dix bourses de doctorat, au Canada, à l'intention du personnel enseignant de l'Université de Viçosa.

c) Equipement :

Livres, revues, matériels pédagogiques, selon ce qui sera spécifié dans le plan d'opérations.

2. Il est entendu que la contribution totale du Canada ne dépassera pas 800 000 (huit cent mille) dollars canadiens.

VI. 1. A titre de contribution à ce projet, le Gouvernement de la République fédérative du Brésil accepte de fournir ce qui suit :

- a) Le personnel de contrepartie, les locaux à usage de bureaux, les services de secrétariat et les services de traduction nécessaires aux experts canadiens;
- b) Les moyens de transport par terre et par air ainsi qu'une indemnisation de subsistance lors des déplacements officiels effectués au Brésil par les experts canadiens dans l'exercice de leurs fonctions pendant la durée de leur affectation à ce projet;
- c) Un logement à l'hôtel ou un logement temporaire semblable pour les experts à court terme ainsi que pour les experts à long terme et les membres de leur famille lors de leur arrivée au Brésil et avant leur départ, si besoin est;
- d) Un logement meublé pour les experts à plein temps et les personnes à leur charge, ou le paiement d'une indemnité de logement qui sera spécifiée dans le plan d'opérations et qui sera sujette à révision, si besoin est;
- e) Tout autre service d'appui non spécifié au titre de la contribution canadienne prévue à l'article V et nécessaire à la bonne exécution du projet.



2. La contribution brésilienne est estimée à 2 500 000 (deux millions cinq cent mille) dollars canadiens.

VII. Les personnes désignées dans le plan d'opération dirigeront les activités entreprises dans le cadre du projet et relèveront de la direction du projet.

VIII. Le Gouvernement de la République fédérative du Brésil et le Gouvernement du Canada veilleront à ce que le présent Accord soit exécuté avec toute la diligence et toute l'efficacité voulues et se communiqueront mutuellement toutes informations à cet égard qui pourront raisonnablement être demandées.

IX. Toute communication ou tout document envoyés par le Gouvernement de la République fédérative du Brésil ou par le Gouvernement du Canada en vertu du présent Accord ou de son annexe seront sous forme écrite et seront réputés remis à la Partie à laquelle ils sont adressés au moment de leur livraison par messenger, courrier, télégramme, câble ou radiogramme à l'adresse appropriée, à savoir :

Pour la République fédérative du Brésil :

Universidade Federal de Viçosa  
a/c do Ministério das Relações Exteriores  
(Divisão de Cooperação Técnica)  
Esplanada dos Ministérios  
70 000 Brasília (D.F.)  
Brésil

Pour le Canada :

Le Président  
Agence canadienne de développement international  
c/o Ambassade du Canada  
Avenida das Nações, Lote 16  
70 000 Brasília (D.F.)  
Brésil

X. Il sera effectué des évaluations périodiques conformément à une procédure qui sera arrêtée d'un commun accord entre le Gouvernement du Canada et le Gouvernement de la République fédérative du Brésil et qui sera indiquée dans le mécanisme d'évaluation périodique spécifié dans le plan d'opérations.

XI. Les mesures budgétaires, financières et administratives nécessaires prises jusqu'à présent par le Gouvernement du Canada et par le Gouvernement de la République fédérative du Brésil seront maintenues en vigueur et seront complétées afin de mener le présent projet à bon terme.

XII. Le présent Accord abroge tout accord précédent, oral ou écrit, concernant le projet entre le Gouvernement du Canada et le Gouvernement de la République fédérative du Brésil. Si besoin est, il pourra être modifié conformément aux modalités prescrites dans l'Accord général de coopération technique en date du 2 avril 1975.

Si les propositions énoncées aux articles I à XII rencontrent l'agrément du Gouvernement de la République fédérative du Brésil, je propose que la présente note et

votre réponse en ce sens constituent entre nos deux gouvernements un Accord complémentaire qui entrera en vigueur à la date de votre réponse.

Je saisis cette occasion, etc.

Brasília, le 9 novembre, 1978.

[Signé]

JAMES HOWARD STONE  
Ambassadeur

Son Excellence Monsieur Antonio F. Azeredo da Silveira  
Ministre des relations extérieures  
Brasília (D.F.)

11

Le 9 novembre 1978

DCOPT/DCS/DA1/39/644(B46)(B10)

Monsieur l'Ambassadeur,

J'ai l'honneur d'accuser réception de votre note B-10, en date du 9 novembre 1978, dont la teneur, en portugais, est la suivante :

[ Voir note I ]

2. En réponse, j'ai le plaisir de vous faire savoir que les dispositions de la note susmentionnée rencontrent l'agrément du Gouvernement brésilien, qui accepte par conséquent que ladite note et la présente réponse constituent entre nos deux gouvernements un accord complémentaire qui entrera en vigueur à la date de ce jour.

Veillez agréer, etc.

[Signé]

ANTONIO F. AZEREDO DA SILVEIRA

Son Excellence Monsieur James Howard Stone  
Ambassadeur extraordinaire et plénipotentiaire  
du Canada

---

**No. 17479**

---

**UNITED NATIONS  
(UNITED NATIONS CAPITAL DEVELOPMENT FUND)  
and  
BANGLADESH**

**Grant Agreement – *Disaster Relief Boats* (with annexes).  
Signed at Dacca on 19 January 1979**

*Authentic text: English.*

*Registered ex officio on 19 January 1979.*

---

**ORGANISATION DES NATIONS UNIES  
(FONDS D'ÉQUIPEMENT DES NATIONS UNIES)  
et  
BANGLADESH**

**Accord de don – *Bateaux pour le secours aux sinistrés*  
(avec annexes). Signé à Dacca le 19 janvier 1979**

*Texte authentique : anglais.*

*Enregistré d'office le 19 janvier 1979.*

[TRADUCTION — TRANSLATION]

GRANT AGREEMENT<sup>1</sup> BETWEEN THE GOVERNMENT OF THE PEOPLE'S REPUBLIC OF BANGLADESH AND THE UNITED NATIONS CAPITAL DEVELOPMENT FUND

ACCORD DE DON<sup>1</sup> ENTRE LE GOUVERNEMENT DE LA RÉPUBLIQUE POPULAIRE DU BANGLADESH ET LE FONDS D'ÉQUIPEMENT DES NATIONS UNIES

*Publication effected in accordance with article 12 (2) of the General Assembly regulations to give effect to Article 102 of the Charter of the United Nations as amended in the last instance by General Assembly resolution 33/141 A of 19 December 1978.*

*Publication effectuée conformément au paragraphe 2 de l'article 12 du règlement de l'Assemblée générale destiné à mettre en application l'Article 102 de la Charte des Nations Unies tel qu'amendé en dernier lieu par la résolution 33/141 A de l'Assemblée générale en date du 19 décembre 1978.*

<sup>1</sup> Came into force on 19 January 1979 by signature, in accordance with section 6.01.

<sup>1</sup> Entré en vigueur le 19 janvier 1979 par la signature, conformément au paragraphe 6.01.

No. 17480

---

**UNITED STATES OF AMERICA**  
**and**  
**REPUBLIC OF KOREA**

**Memorandum of Understanding relating to the establishment of an M-16 rifle production program in Korea (with annexes). Signed at Seoul on 31 March 1971 and at Washington on 22 April 1971**

**Amendment No. 1 to the above-mentioned Memorandum of Understanding (with annexes). Signed at Seoul on 30 July 1976**

**Amendment No. 2 to the above-mentioned Memorandum of Understanding of 22 April 1971 (with annex). Signed at Seoul on 14 October 1977**

*Authentic texts: English.*

*Registered by the United States of America on 22 January 1979.*

---

**ÉTATS-UNIS D'AMÉRIQUE**  
**et**  
**RÉPUBLIQUE DE CORÉE**

**Mémorandum d'accord relatif à l'établissement d'un programme de production de fusils M-16 en Corée (avec annexes). Signé à Séoul le 31 mars 1971 et à Washington le 22 avril 1971**

**Avenant n° 1 au Mémorandum d'accord susmentionné (avec annexes). Signé à Séoul le 30 juillet 1976**

**Avenant n° 2 au Mémorandum d'accord susmentionné du 22 avril 1971 (avec annexe). Signé à Séoul le 14 octobre 1977**

*Textes authentiques : anglais.*

*Enregistrés par les États-Unis d'Amérique le 22 janvier 1979.*

MEMORANDUM OF UNDERSTANDING<sup>1</sup> BETWEEN THE GOVERNMENT OF THE REPUBLIC OF KOREA AND THE GOVERNMENT OF THE UNITED STATES OF AMERICA RELATING TO THE ESTABLISHMENT OF AN M-16 RIFLE PRODUCTION PROGRAM IN KOREA

---

Whereas the Government of the Republic of Korea and the Government of the United States of America, after analysis and review of the defense needs of the Republic of Korea, agree that the establishment of an M-16 rifle production capability in Korea could make an important contribution to the defense needs of the Government of Korea;

Whereas at the request of the Government of the Republic of Korea, the Government of the United States of America conducted a technical survey of production capabilities in the Republic of Korea and determined that it is technically feasible and militarily advisable for the Government of Korea to initiate an M-16 rifle production facility;

Now therefore, in recognition of the purposes of the Mutual Defense Treaty between the Republic of Korea and the United States of America, which was signed on October 1, 1953,<sup>2</sup> and entered into force on November 17, 1954, and in implementation of the Mutual Defense Assistance Agreement between the Government of the Republic of Korea and the Government of the United States of America, which was signed and entered into force on January 26, 1950,<sup>3</sup> representatives of the Government of the Republic of Korea and the Government of the United States of America, acting for their respective Governments, agree to the following Memorandum of Understanding:

1. *Program Objectives*

The objectives of the program are the establishment by the Republic of Korea of an M-16 rifle production facility, the purposes of which will be the manufacture and assembly over a six-year period of approximately 600,000 M-16 rifles and associated spare parts, as outlined in annex A.

2. *Program Implementation by the Government of the Republic of Korea*

a. The Government of the Republic of Korea will, in conformity with established policies, procedures and regulations of the Government of the United States, select and contract directly with the United States firms for the licenses, proprietary rights, documentation, production equipment, components, raw materials, and technical assistance required to initiate and implement the program.

b. All components of complete M-16 rifles assembled in the Republic of Korea which are not produced in the Republic of Korea will be procured from United States sources, unless otherwise agreed to by both Governments.

3. *Program Implementation by the Government of the United States*

a. The Government of the United States will, on a reimburseable basis and subject to the terms and conditions of the standard United States Government Form

---

<sup>1</sup> Came into force on 22 April 1971 by signature, in accordance with paragraph 12 (a).

<sup>2</sup> United Nations, *Treaty Series*, vol. 238, p. 199.

<sup>3</sup> *Ibid.*, vol. 178, p. 97.

DD 1513, provide to the Government of the Republic of Korea technical assistance and materiel as may be required for the successful execution of the program to the extent that such technical assistance and materiel cannot be provided by the United States contractor and are available within United States governmental sources.

b. Documentation not otherwise available under contractual arrangements for purposes of the production program but required from the Government of the United States will be furnished to the Government of the Republic of Korea on a non-exclusive basis and at no cost other than the cost of reproduction, packaging, handling, and delivery to the Government of the Republic of Korea for all such documentation furnished. Documentation as herein referred includes plans, specifications, technical data, and other information which have been acquired by the Government of the United States.

c. The Government of the Republic of Korea is authorized to use, for the purposes of this production program, documentation furnished by the Government of the United States to the extent that the Government of the United States has rights therein. This authorization shall not in any way constitute a license, grant, or assignment to sell or transfer the documentation or to make, use or sell the subject matter of any inventions, technical information or know-how owned by third parties (hereinafter referred to as "proprietary rights") which may be embodied or described in the documentation. The Government of the United States assumes no responsibility or obligations and shall incur no liability for any procurement, manufacture, use or sale by the Government of the Republic of Korea which makes use of or is based upon any of the aforementioned documentation or for any results derived from the use of documentation furnished.

#### 4. *Program Costs and Financing*

a. To assist the Government of the Republic of Korea in financing the total program costs, estimated at approximately \$72,600,000 as set forth in annex B, the Government of the United States will, subject to the availability of funds and the continuation of legislative authorizations, assure credit from United States public funds made available for the program within the next six years to the Government of the Republic of Korea in the aggregate amount not to exceed \$42,000,000 for the procurement of articles and services from United States sources. The Republic of Korea will provide from its own resources the difference between the total program cost and the total amount of credit which is scheduled to be made available by the Government of the United States hereunder. The United States credits will be provided in the form of increments, time-phased as outlined in annex C. Terms of interest for such credits will be at the prevailing cost of money to the Government of the United States at the time each phased increment of funding is authorized and approved.

b. Detailed financial credit arrangements between the Government of the United States and the Government of the Republic of Korea will be concluded in accordance with the time-phased schedule in annex C. The Government of the United States, subject to continued legislative authority, agrees to include in the detailed credit arrangements moratorium periods for the repayment of principal as follows:

- (1) For the first increment of \$15,000,000, a three (3) year moratorium with the first payment due June 30, 1974.
- (2) For the second increment of \$10,000,000, a three (3) year moratorium with the first payment due June 30, 1975.

- (3) For the third increment of \$8,000,000, a two (2) year moratorium with the first payment due June 30, 1975.
- (4) For the fourth increment of \$3,000,000, a one (1) year moratorium with the first payment due June 30, 1975.
- (5) For the fifth increment of \$3,000,000, the first payment will be due June 30, 1975.
- (6) For the sixth increment of \$3,000,000, the first payment will be due June 30, 1976.

There shall be no moratorium on the payment of interest on any increment and interest shall be payable as set forth in the detailed credit arrangements. A repayment schedule is set forth in annex D based on the time-phased schedule in annex C and provides for full repayment of all principal and interest within ten (10) years in accordance with the terms and conditions of each of the detailed credit arrangements.

c. The Government of the Republic of Korea understands that no grant aid assistance will be furnished by the Government of the United States for the purpose of implementing this program.

#### 5. *Security*

Each Government will take all necessary steps to ensure that no classified information exchanged for the purpose of this program will be supplied by the recipient to any third party or otherwise compromised. The recipient Government will provide substantially the same degree of security protection to classified information as is afforded such information by the originating Government.

#### 6. *Transfers to Third Parties*

The Government of the Republic of Korea will not sell or otherwise transfer title to or possession of rifles, components, production equipment, documentation or any other item purchased from the United States Government under the program, or produced in this production facility, to anyone not an officer, employee, or agent authorized by the Government of the Republic of Korea, without the expressed consent of the Government of the United States.

#### 7. *Standardization and Deviations*

a. The Government of the Republic of Korea will take necessary steps for such production engineering, tooling control and maintenance, as will ensure the operational and logistic interchangeability among the M-16 rifles and components being produced in Korea and in the United States.

b. Deviations to technical documentation for the M-16 rifles and components to be produced based on this Memorandum of Understanding (except such deviations mutually agreed to be minor) will not be made without prior mutual agreement of the designated Liaison Officers of the Republic of Korea and of the United States.

#### 8. *Liaison Officers*

The Government of the Republic of Korea and the Government of the United States will each designate a Liaison Officer to monitor and coordinate the M-16 rifle production program under the provisions of this Memorandum of Understanding. The Republic of Korea Liaison Officer will be based in Korea and the United States Liaison Officer will be based in the United States. Any travel or other expenses directly connected with this program involving the United States Liaison Officer, made at the



request of the Government of the the Republic of Korea, will be reimbursed by the Government of the Republic of Korea.

9. *Provision of Information*

The Government of the Republic of Korea and the Government of the United States will provide the other such reports and technical information, as well as access to facilities, as may be necessary to ensure the orderly and successful accomplishment of the Program.

10. *Customs Duties and Internal Taxes*

a. The Government of the Republic of Korea will authorize and grant duty-free treatment and exemption from all customs duties, fees, and other internal taxation on equipment, machinery, tools, materials, and parts thereto imported into or exported from its territory in connection with this Memorandum of Understanding.

b. The Government of the Republic of Korea will accord to the selected United States contractor, its non-Korean employees and their dependents, duty-free treatment and exemption or arrange for a solution that is equivalent to exemption from customs duties, fees, and other internal taxation as specified in annex E.

11. *Ammunition Program*

The parties hereto agree to enter into a separate Memorandum of Understanding concerning the ammunition requirements of the Government of the Republic of Korea.

12. *Amendment and Implementation*

a. This Memorandum of Understanding shall enter into force upon signature by the representatives of the Government of the Republic of Korea and the Government of the United States of America, and may be amended in writing or terminated at any time by mutual agreement of the parties. Specific implementing arrangements regarding technical assistance will be drawn up as soon as practicable.

b. In case of controversy that may arise regarding any implementation action under the terms of this Memorandum of Understanding or implementing arrangements reached in accordance therewith, such controversy will be submitted for consideration and decision to appropriate levels of each Government.

IN WITNESS WHEREOF, the duly authorized officials of the two Governments have submitted this Memorandum of Understanding for signature at Seoul on this 29th day of March, 1971.

For the Government  
of the Republic of Korea:  
*Submitted:* SHIN WAN SHIK  
Ministry of National Defense  
Representative

*Signed:* JUNG NAE HUIK  
Minister of National Defense  
*Date:* 31 March 1971

For the Government  
of the United States of America:  
*Submitted:* JOHN S. LETSON  
Department of Defense  
Representative

*Signed:* MELVIN R. LAIRD  
Secretary of Defense  
*Date:* 22 April 1971

ANNEX A  
ESTIMATED SCHEDULE OF M-16 RIFLE PRODUCTION

		<i>Cumulative</i>
January 1974 .....	2,000	
February 1974 .....	4,000	6,000
March 1974 .....	6,000	12,000
April 1974 .....	8,000	20,000
May 1974 .....	10,000	30,000
June 1974 .....	10,000	40,000
June 1975 .....	120,000	160,000
June 1976 .....	120,000	280,000
June 1977 .....	120,000	400,000
June 1978 .....	120,000	520,000
February 1979 .....	80,000	600,000
8% Additional Components and Spare Parts .....	48,000	648,000

ANNEX B  
ILLUSTRATIVE M-16 RIFLE PROGRAM COST ESTIMATES  
(Unit: \$)

<i>Classification</i>	<i>FMS Cost</i>				
	<i>U.S. Prime Contractor</i>	<i>Other</i>	<i>Total</i>	<i>Won Budget</i>	<i>Total</i>
Construction .....	—	1,500,000	1,500,000	10,500,000	12,000,000
Production Equipment .....	15,084,000	—	15,084,000	—	15,084,000
Raw Materials .....	6,349,000	—	6,349,000	—	6,349,000
Operating Supplies .....	3,476,000	2,000,000	5,476,000	2,850,000	8,326,000
Service Charge for Selected U.S. Contractor .....	8,000,000	—	8,000,000	—	8,000,000
Royalties for Selected U.S. Contractor .....	5,108,000	—	5,108,000	—	5,108,000
Expenses for ROK Trainees and U.S. Project Officer .....	—	200,000	200,000	—	200,000
Technical Assistance, Technical Data, Basic Issue List Items .....	—	283,000	283,000	3,000,000	3,283,000
Indigenous Labor .....	—	—	—	14,270,000	14,270,000
TOTAL ESTIMATES	38,017,000	3,983,000	42,000,000	30,620,000	72,620,000

ANNEX C  
SCHEDULE OF FMS CREDIT INCREMENTS

FY 1971 .....	\$15,000,000
FY 1972 .....	10,000,000
FY 1973 .....	8,000,000
FY 1974 .....	3,000,000
FY 1975 .....	3,000,000
FY 1976 .....	3,000,000
TOTAL FMS CREDIT	\$42,000,000

**ANNEX D**  
**PRINCIPAL REPAYMENT SCHEDULE**

	FY 1971	FY 1972	FY 1973	FY 1974	FY 1975	FY 1976	Total
FMS Credit Increments .....	\$15,000,000	\$10,000,000	\$8,000,000	\$3,000,000	\$3,000,000	\$3,000,000	\$42,000,000
<i>Repayments</i>							
30 June 1971 .....	Moratorium						
30 June 1972 .....	Moratorium	Moratorium					
30 June 1973 .....	Moratorium	Moratorium	Moratorium				
30 June 1974 .....	2,143,000	Moratorium	Moratorium	Moratorium			2,143,000
30 June 1975 .....	2,143,000	1,429,000	1,000,000	333,334	300,000		5,205,334
30 June 1976 .....	2,143,000	1,429,000	1,000,000	333,334	300,000	300,000	5,505,334
30 June 1977 .....	2,143,000	1,429,000	1,000,000	333,333	300,000	300,000	5,505,333
30 June 1978 .....	2,143,000	1,429,000	1,000,000	333,333	300,000	300,000	5,504,333
30 June 1979 .....	2,142,000	1,428,000	1,000,000	333,333	300,000	300,000	5,503,333
30 June 1980 .....		1,428,000	1,000,000	333,333	300,000	300,000	3,361,333
30 June 1981 .....			1,000,000	333,333	300,000	300,000	1,933,333
30 June 1982 .....				333,333	300,000	300,000	933,333
30 June 1983 .....					300,000	300,000	600,000
30 June 1984 .....						300,000	300,000
30 June 1985 .....						300,000	300,000
<b>TOTAL REPAYMENTS</b> .....	<b>(15,000,000)</b>	<b>(10,000,000)</b>	<b>(8,000,000)</b>	<b>(3,000,000)</b>	<b>(3,000,000)</b>	<b>(3,000,000)</b>	<b>(42,000,000)</b>

## ANNEX E

## TAXES AND CUSTOMS DUTIES EXEMPTIONS FOR SELECTED UNITED STATES CONTRACTOR, ITS NON-KOREAN EMPLOYEES AND THEIR DEPENDENTS

The Government of the Republic of Korea will grant the selected United States contractor, its non-Korean employees and their dependents present in the Republic of Korea in connection with performance of services under a technical assistance agreement the following tax and customs duties exemptions:

1. *Tax Exemption*

- a. Payments made by the Government of the Republic of Korea to the selected United States contractor under the technical assistance or license agreement.
- b. Depreciable assets, except houses, held, used or transferred by such persons exclusively for the performance of such services.
- c. Holding, use, transfer by death, or transfer to persons or agencies entitled to tax exemption under the technical assistance agreement, of movable property, tangible or intangible, the presence of which in the Republic of Korea is due solely to the temporary stay of these persons in the Republic of Korea, provided that such exemption shall not apply to property held for the purpose of investment or conduct of other business in the Republic of Korea or to any intangible property registered in the Republic of Korea.
- d. Income derived by non-Korean employees of the selected United States contractor as a result of service in connection with the technical assistance agreement.
- e. Income derived from assets or occupations outside of the Republic of Korea.

2. *Exemption from Customs Duties*

- a. All materials, supplies and equipment imported by the selected United States contractor for its use in the performance of service under the technical assistance agreement.
- b. Reasonable quantities of furniture, household goods, and personal effects for their private use imported by the selected United States contractor's non-Korean employees when they first arrive to serve in the Republic of Korea or by their dependents when they first arrive for reunion with such selected United States contractor's non-Korean employees.
- c. On vehicles imported by the non-Korean employees of the selected United States contractor for the private use of themselves or their dependents (including a reasonable quantity of repair parts therefor).

3. Goods imported into the Republic of Korea free of duty or with duties paid or otherwise absorbed by the Government of the Republic of Korea shall not be disposed of in the Republic of Korea to persons not entitled to import such goods free of duty.

In case this clause is violated, duties will be paid in accordance with appropriate laws of the Republic of Korea.

4. Goods imported into the Republic of Korea free of duty or with duties paid or otherwise absorbed by the Government of the Republic of Korea pursuant to paragraphs 2 and 3 above may be re-exported free from customs duties and other such charges.

AMENDMENT No. 1<sup>1</sup> TO THE MEMORANDUM OF UNDERSTANDING BETWEEN THE GOVERNMENT OF THE REPUBLIC OF KOREA AND THE GOVERNMENT OF THE UNITED STATES OF AMERICA RELATING TO THE ESTABLISHMENT OF AN M-16 RIFLE PRODUCTION PROGRAM IN KOREA<sup>2</sup>

Whereas the Government of the Republic of Korea (hereinafter referred to as ROKG) has requested the Government of the United States of America (hereinafter referred to as USG) to amend the Memorandum of Understanding between the Government of the Republic of Korea and the Government of the United States of America relating to the establishment of an M-16 Rifle Production Program in Korea,<sup>2</sup> entered into effect on 22 April 1971, in order to accelerate the production of M-16 Rifles for delivery to the ROK Armed Forces: and

Whereas the USG agrees to such amendment:

Now, therefore, it is mutually agreed that the said Memorandum of Understanding is hereby amended as follows:

1. Paragraph 4, Program Costs and Financing:

A. In the first sentence of subparagraph 4(a), delete the amount "\$72,600,000" and substitute in lieu thereof the amount "\$95,063,000" and delete the amount "\$42,000,000" and substitute in lieu thereof the amount "\$52,000,000."

B. In sub-paragraph 4(b)(4), delete the words "For the fourth increment of \$3,000,000, a one (1) year moratorium with the first payment due June 30, 1975" and substitute in lieu thereof "For the fourth increment of \$6,100,000, the first payment will be due 30 June 1975."

C. In sub-paragraph 4(b)(5), delete the words "For the fifth increment of \$3,000,000, the first payment will be due June 30, 1975" and substitute in lieu thereof "For the fifth increment of \$5,400,000, the first payment will be due June 30, 1976."

D. In sub-paragraph 4(b)(6), delete the words "For the sixth increment of \$3,000,000, the first payment will be due June 30, 1976," and substitute in lieu thereof "For the sixth increment of \$5,500,000, the first payment will be due June 30, 1977."

E. After sub-paragraph 4(b)(6), add new sub-paragraph 4(b)(7) "For the seventh increment of \$2,000,000, the first payment will be due June 30, 1978."

2. Delete annexes "A," "B," "C," and "D," and substitute new annexes "A," "B," and "C," all dated 27 August 1975.

<sup>1</sup> Came into force on 30 July 1976 by signature.

<sup>2</sup> See p. 226 of this volume.

IN WITNESS WHEREOF, the duly authorized officials of the two governments have duly executed this Amendment Number 1 to the Memorandum of Understanding at Seoul on this July 30 day of 1976.

For the Government  
of the United States:

[Signed]

Major General OLIVER D. STREET  
III, USA  
Chief, Joint United States  
Military Assistance Group — Korea

For the Government  
of the Republic of Korea:

[Signed]

Lieutenant General PAIK, SEOK-CHU  
Assistant Minister for Logistics  
and Installations  
Ministry of National Defense

#### REVISED 27 AUGUST 1975 ANNEX A

##### ESTIMATED SCHEDULE OF M-16 RIFLE PRODUCTION

CY	Proposed Annual	Cumulative
1974 .....	90,000	90,000
1975 .....	120,000	210,000
1976 .....	210,000	420,000
1977 .....	180,000	600,000
8% Additional Components and Spare Parts .....	48,000	648,000

<sup>1</sup> Equivalents.

#### REVISED 27 AUGUST 1975 ANNEX B

##### ILLUSTRATIVE M-16 RIFLE PROGRAM SEVEN-YEAR COST ESTIMATES

(Unit: \$)

Classification	FMS Cost			Won Budget	Total
	U.S. Prime Contractor	Other	Total		
Construction .....	—	1,500,000	1,500,000	10,628,000	12,128,000
Production Equipment .....	15,084,000	—	15,084,000	—	15,084,000
Raw Materials .....	10,982,000	—	10,982,000	4,200,000	15,182,000
Operating Supplies .....	8,843,000	2,000,000	10,843,000	5,961,000	16,804,000
Service Charge for Selected U.S. Contractor .....	8,000,000	—	8,000,000	—	8,000,000
Royalties for Selected U.S. Contractor .....	5,108,000	—	5,108,000	—	5,108,000
Expenses for ROK Trainees and U.S. Project Officer .....	—	200,000	200,000	—	200,000
Technical Assistance, Technical Data, Basic Issue List Items .....	—	283,000	283,000	7,037,000	7,320,000
Indigenous Labor .....	—	—	—	15,237,000	15,237,000
TOTAL ESTIMATES	48,017,000	3,983,000	52,000,000	43,063,000	95,063,000

## REVISED 27 AUGUST 1975 ANNEX C

## SCHEDULE OF FMS CREDIT INCREMENTS

FY 1971 .....	\$15,000,000
FY 1972 .....	10,000,000
FY 1973 .....	8,000,000
FY 1974 .....	6,100,000
FY 1975 .....	5,400,000
FY 1976 .....	5,500,000
FY 1977 .....	<u>2,000,000</u>
TOTAL FMS CREDIT	\$52,000,000

---

AMENDMENT No. 2<sup>1</sup> TO THE MEMORANDUM OF UNDERSTANDING BETWEEN THE GOVERNMENT OF THE REPUBLIC OF KOREA AND THE GOVERNMENT OF THE UNITED STATES OF AMERICA RELATING TO THE ESTABLISHMENT OF AN M-16 RIFLE PRODUCTION PROGRAM IN KOREA<sup>2</sup>

---

Whereas the Government of the Republic of Korea (hereinafter ROKG) has requested the Government of the United States (hereinafter USG) further to revise certain portions of the Memorandum of Understanding between the Government of the Republic of Korea and the Government of the United States of America relating to the establishment of an M-16 Rifle Production Program in Korea,<sup>2</sup> which MOU entered into force on 22 April 1971, in order to increase the number of ROKG manufactured M-16 rifles for use by the ROK Armed Forces; therefore, the USG and the ROKG mutually agree to revise the below indicated portions of the Memorandum of Understanding, dated 22 April 1971 as follows:

1. Paragraph 1, Program Objectives: So much of this paragraph as reads "... over a six year period of approximately 600,000 M-16 rifles and associated spare parts, as outlined in annex A." is revised to read: "... over an approximate seven year period of approximately 900,000 M-16 rifles and associated spare parts, as outlined in annex A."
2. Revised annex A, Estimated Schedule of M-16 Rifle Production: Replace by annex A of this Amendment.
3. Delete revised annexes B and C.

IN WITNESS WHEREOF, the duly authorized officials of the two governments have duly executed this Amendment Number 2 to the Memorandum of Understanding at Seoul on this 14th day of October 1977.

For the Government  
of the Republic of Korea:

[Signed]

Lieutenant General RHEE, BOMB JUNE  
Special Assistant to the Minister  
for Defense Industry  
Ministry of National Defense

For the Government  
of the United States:

[Signed]

Major General HARRY A. GRIFFITH  
Chief, Joint United States  
Military Assistance Group — Korea

---

<sup>1</sup> Came into force on 14 October 1977 by signature.

<sup>2</sup> See pp. 226 and 233 of this volume.



REVISED OCTOBER 1977 ANNEX A  
M-16 RIFLE PRODUCTION PROGRAM

	<i>Current Schedule</i>	<i>Revised Schedule</i>
1974 .....	90,000	90,000
1975 .....	120,000	120,000
1976 .....	210,000	210,000
1977 .....	180,000	180,000
1978 .....		100,000
1979 .....		100,000
1980 .....		100,000
	TOTAL	900,000
8 % Additional Components and Spare Parts .....	48,000	172,000
	TOTAL	648,000
		972,000

<sup>1</sup> Equivalents.

---

[TRADUCTION — TRANSLATION]

MÉMORANDUM D'ACCORD<sup>1</sup> ENTRE LE GOUVERNEMENT DE LA RÉPUBLIQUE DE CORÉE ET LE GOUVERNEMENT DES ÉTATS-UNIS D'AMÉRIQUE RELATIF À L'ÉTABLISSEMENT D'UN PROGRAMME DE PRODUCTION DE FUSILS M-16 EN CORÉE

Considérant que le Gouvernement de la République de Corée et le Gouvernement des Etats-Unis d'Amérique, après avoir analysé et passé en revue les besoins de la République de Corée en matière de défense, sont convenus que l'établissement d'un programme de production de fusils M-16 en Corée pourrait contribuer de façon significative à la satisfaction des besoins du Gouvernement coréen en matière de défense;

Considérant que, sur la demande du Gouvernement de la République de Corée, le Gouvernement des Etats-Unis d'Amérique a fait une étude technique des moyens de production existant en République de Corée et a déterminé qu'il est techniquement possible et militairement souhaitable pour le Gouvernement coréen d'entreprendre la construction d'une installation de production de fusils M-16;

Considérant les objectifs du Traité de défense mutuelle entre les Etats-Unis d'Amérique et la République de Corée signé le 1<sup>er</sup> octobre 1953<sup>2</sup> et entré en vigueur le 17 novembre 1954 et en application de l'Accord entre le Gouvernement de la République de Corée et le Gouvernement des Etats-Unis d'Amérique relatif à l'aide pour la défense mutuelle, signé et entré en vigueur le 26 janvier 1950<sup>3</sup>, les représentants du Gouvernement de la République de Corée et du Gouvernement des Etats-Unis d'Amérique, agissant pour leurs gouvernements respectifs, sont convenus de conclure le Mémoire d'accord ci-après :

1. *Objectifs du programme*

Le programme a pour objet de permettre à la République de Corée de construire une installation de production de fusils M-16 afin de fabriquer et de monter, sur une période de six ans, environ 600 000 fusils M-16 avec les pièces détachées connexes, comme indiqué à l'annexe A.

2. *Exécution du programme par le Gouvernement de la République de Corée*

a) Conformément aux politiques, procédures et réglementations établies du Gouvernement des Etats-Unis, le Gouvernement de la République de Corée passera des contrats directs avec des sociétés américaines concernant les licences, droits de propriété intellectuelle, documentation, matériel de production, éléments, matières premières et assistance technique requis pour entreprendre et exécuter le programme, lesdites sociétés devant être sélectionnées par le Gouvernement de la République de Corée.

b) Tous les éléments des fusils M-16 montés en République de Corée qui ne seront pas fabriqués en République de Corée seront acquis auprès de sources américaines, à moins que les deux gouvernements n'en conviennent autrement.

<sup>1</sup> Entré en vigueur le 22 avril 1971 par la signature, conformément à l'alinéa a du paragraphe 12.

<sup>2</sup> Nations Unies, *Recueil des Traités*, vol. 238, p. 199.

<sup>3</sup> *Ibid.*, vol 178, p. 97.

### 3. *Exécution du programme par le Gouvernement des Etats-Unis*

a) Le Gouvernement des Etats-Unis s'engage, sur une base remboursable et sous réserve des clauses et conditions du formulaire standard DD 1513 du Gouvernement des Etats-Unis, à fournir au Gouvernement de la République de Corée l'assistance technique et le matériel nécessaires pour mener à bien le programme, si cette assistance technique et ce matériel ne peuvent pas être fournis par l'entrepreneur américain et peuvent l'être par le Gouvernement des Etats-Unis.

b) La documentation ne pouvant être fournie sur la base d'arrangements contractuels aux fins du programme de production mais nécessaire à cette fin sera fournie par le Gouvernement des Etats-Unis au Gouvernement de la République de Corée sur une base non exclusive et sans frais autres que les coûts de reproduction, d'emballage, de manutention et de remise au Gouvernement de la République de Corée. La documentation susmentionnée comprend les plans, spécifications, données techniques et autres informations qui ont été acquis par le Gouvernement des Etats-Unis.

c) Le Gouvernement de la République de Corée est autorisé à utiliser, aux fins de ce programme de production, la documentation fournie par le Gouvernement des Etats-Unis dans la mesure où ce dernier détient les droits y relatifs. Cette autorisation ne constitue aucunement une licence, une cession ou une autorisation de vendre ou de céder cette documentation ni de reproduire, d'utiliser ou de vendre le sujet de toutes inventions, informations techniques ou procédés appartenant à des tiers (ci-après dénommés «droits de propriété intellectuelle») pouvant être décrits dans la documentation susmentionnée. Le Gouvernement des Etats-Unis n'assume aucune responsabilité ou obligation et n'encourra aucune responsabilité au cas où le Gouvernement de la République de Corée acquerrait, fabriquerait, utiliserait ou vendrait l'objet de ladite documentation ou les résultats de l'utilisation de la documentation fournie.

### 4. *Coûts et financement du programme*

a) Pour aider le Gouvernement de la République de Corée à financer les coûts totaux du programme, estimés à un montant d'environ 72 600 000 dollars, comme indiqué à l'annexe B, le Gouvernement des Etats-Unis s'engage, sous réserve que des fonds soient disponibles et que les autorisations législatives voulues demeurent en vigueur, à consentir au Gouvernement de la République de Corée au cours des six prochaines années, par prélèvement sur les fonds publics des Etats-Unis disponibles aux fins du programme, un montant global ne dépassant pas 42 000 000 de dollars aux fins de l'acquisition de biens et de services de sources américaines. La République de Corée financera au moyen de ses propres ressources la différence entre le coût total du programme et le montant total du crédit que le Gouvernement des Etats-Unis doit accorder en vertu du présent Mémoire d'accord. Le crédit octroyé par les Etats-Unis sera fourni sous forme de plusieurs versements échelonnés, comme indiqué à l'annexe C. Ces crédits seront consentis aux taux d'intérêt équivalant au coût de l'argent, pour le Gouvernement des Etats-Unis, en vigueur à la date d'autorisation et d'approbation de chaque versement.

b) Des arrangements financiers détaillés concernant le crédit seront conclus entre le Gouvernement des Etats-Unis et le Gouvernement de la République de Corée conformément à l'échéancier figurant à l'annexe C. Le Gouvernement des Etats-Unis, sous réserve que les autorisations législatives demeurent en vigueur, accepte de prévoir dans les arrangements financiers détaillés les périodes de grâce ci-après concernant le remboursement du principal :

- 1) Pour le premier versement de 15 000 000 de dollars, une période de grâce de trois (3) ans, le premier paiement étant dû le 30 juin 1974;
- 2) Pour le deuxième versement de 10 000 000 de dollars, une période de grâce de trois (3) ans, le premier paiement étant dû le 30 juin 1975;
- 3) Pour le troisième versement de 8 000 000 de dollars, une période de grâce de deux (2) ans, le premier paiement étant dû le 30 juin 1975;
- 4) Pour le quatrième versement de 3 000 000 de dollars, une période de grâce d'un (1) an, le premier paiement étant dû le 30 juin 1975;
- 5) Pour le cinquième versement de 3 000 000 de dollars, le premier paiement sera dû le 30 juin 1975;
- 6) Pour le sixième versement de 3 000 000 de dollars, le premier paiement sera dû le 30 juin 1976.

Il n'y aura pas de période de grâce concernant le paiement des intérêts dus au titre de chaque versement, et les intérêts seront payables comme indiqué dans les arrangements financiers détaillés. Un calendrier de remboursement fondé sur l'échéancier indiqué à l'annexe C figure à l'annexe D; ce calendrier prévoit le remboursement intégral de toutes les sommes dues au titre du principal et des intérêts sur une période de dix (10) ans, conformément aux clauses et conditions de chacun des arrangements financiers détaillés.

c) Il est entendu pour le Gouvernement de la République de Corée que le Gouvernement des Etats-Unis ne fournira aucune assistance à titre de dons aux fins de l'exécution de ce programme.

#### 5. *Sécurité*

Chacun des deux gouvernements prendra toutes les mesures nécessaires pour veiller à ce qu'aucune information secrète échangée aux fins du présent programme ne soit communiquée à un tiers ou divulguée de quelque autre manière par le gouvernement l'ayant reçue. Ce dernier appliquera aux informations secrètes les mêmes mesures de sécurité que celles qui sont appliquées par le gouvernement dont les informations émanent.

#### 6. *Transferts à des tiers*

Le Gouvernement de la République de Corée s'engage à ne pas vendre ou céder la propriété ou la possession des fusils, éléments, matériel de production, documentation ou autre article acheté au Gouvernement des Etats-Unis en matière du programme ou produit dans cette installation à une personne autre qu'un représentant, employé ou agent autorisé du Gouvernement de la République de Corée sans l'assentiment exprès du Gouvernement des Etats-Unis.

#### 7. *Normalisation et dérogations*

a) Le Gouvernement de la République de Corée prendra les mesures nécessaires pour utiliser le matériel de production, l'outillage et les techniques d'entretien propres à assurer l'interchangeabilité opérationnelle et logistique entre les fusils M-16 et les éléments fabriqués en Corée et ceux fabriqués aux Etats-Unis.

b) Les dérogations à la documentation technique concernant les fusils M-16 et les éléments devant être fabriqués dans le cadre du présent Mémoire d'accord (à l'exception des dérogations reconnues comme mineures d'un commun accord) seront interdites sans l'accord préalable des officiers de liaison désignés de la République de Corée et des Etats-Unis.

#### 8. *Officiers de liaison*

Le Gouvernement de la République de Corée et le Gouvernement des Etats-Unis désigneront chacun un officier de liaison qui seront chargés de superviser et de coordonner le programme de fabrication de fusils M-16 conformément aux dispositions du présent Mémoire d'accord. L'officier de liaison de la République de Corée sera basée en Corée, et l'officier de liaison des Etats-Unis sera basé aux Etats-Unis. Les frais de voyage ou autres frais directement liés au présent programme encourus par l'officier de liaison des Etats-Unis sur la demande du Gouvernement de la République de Corée seront remboursés par ce dernier.

#### 9. *Communication d'informations*

Le Gouvernement de la République de Corée et le Gouvernement des Etats-Unis se communiqueront mutuellement les rapports et informations techniques nécessaires à la bonne exécution du programme et assureront l'accès voulu aux installations de production.

#### 10. *Droits de douane et impôts internes*

a) Le Gouvernement de la République de Corée autorisera l'entrée en franchise de droits et l'exonération de tout droit de douane, taxes et autres impôts internes de l'équipement, des machines, de l'outillage, des matériaux et des éléments importés sur son territoire ou exportés dudit territoire dans le cadre du présent Mémoire d'accord.

b) Le gouvernement de la République de Corée accordera à l'entreprise américaine sélectionnée, à ses employés non coréens et aux personnes à leur charge les droits d'importation en franchise de droits, l'exonération fiscale ou un régime équivalent à une exonération des droits de douane, taxes et autres impôts internes, comme spécifié à l'annexe E.

#### 11. *Programme concernant les munitions*

Les Parties sont convenues de conclure un Mémoire d'accord séparé concernant les besoins en munitions du Gouvernement de la République de Corée.

#### 12. *Modification et exécution*

a) Le présent Mémoire d'accord entrera en vigueur lorsqu'il aura été signé par les représentants du Gouvernement de la République de Corée et du Gouvernement des Etats-Unis d'Amérique, et pourra être modifié par écrit ou résilié à tout moment d'un commun accord entre les Parties. Des accords d'exécution spécifiques concernant l'assistance technique seront établis dès que possible.

b) S'il surgit un différend concernant l'application du présent Mémoire d'accord ou des accords d'exécution conclus en vertu dudit Mémoire d'accord, ce différend sera soumis à l'examen et à la décision des représentants appropriés de chaque gouvernement.

EN FOI DE QUOI les représentants des deux gouvernements, à ce dûment autorisés, ont soumis le présent Mémoire d'accord à la signature à Séoul le 29 mars 1971.

Pour le Gouvernement  
de la République de Corée :  
Le Représentant du Ministère  
de la défense nationale,

*Soumis* : SHIN WAN SHIK

Le Ministre de la défense nationale,

*Signé* : JUNG NAE HUIK

*Date* : 31 mars 1971

Pour le Gouvernement  
des Etats-Unis d'Amérique :  
Le Représentant du Département  
de la défense,

*Soumis* : JOHN S. LETSON

Le Secrétaire à la défense,

*Signé* : MELVIN R. LAIRD

*Date* : 22 avril 1971

#### ANNEXE A

##### PROJET DE CALENDRIER DE PRODUCTION DE FUSILS M-16

		<i>Total cumulatif</i>
Janvier 1974 .....	2 000	
Février 1974 .....	4 000	6 000
Mars 1974 .....	6 000	12 000
Avril 1974 .....	8 000	20 000
Mai 1974 .....	10 000	30 000
Juin 1974 .....	10 000	40 000
Juin 1975 .....	120 000	160 000
Juin 1976 .....	120 000	280 000
Juin 1977 .....	120 000	400 000
Juin 1978 .....	120 000	520 000
Février 1979 .....	80 000	600 000
Réserve de 8 % pour éléments et pièces détachées supplémentaires .....	48 000	648 000

## ANNEXE B

ESTIMATION DU COÛT DE PRODUCTION DE FUSILS M-16  
(Unité : dollar)

Catégorie	Coût financé par le Gouvernement des Etats-Unis			Coût financé par le Gouver- nement de la République de Corée	
	Contractant américain principal	Divers	Total	Total	Total
Construction .....	—	1 500 000	1 500 000	10 500 000	12 000 000
Matériel de production .....	15 084 000	—	15 084 000	—	15 084 000
Matières premières .....	6 349 000	—	6 349 000	—	6 349 000
Fournitures d'exploitation .....	3 476 000	2 000 000	5 476 000	2 850 000	8 326 000
Commission de service du contractant américain sélectionné .....	8 000 000	—	8 000 000	—	8 000 000
Redevances du contractant américain sélectionné .....	5 108 000	—	5 108 000	—	5 108 000
Frais afférents aux stagiaires de la République de Corée et à l'Adminis- trateur de projet des Etats-Unis .....	—	200 000	200 000	—	200 000
Assistance technique, données tech- niques, fournitures de base, articles usuels .....	—	283 000	283 000	3 000 000	3 283 000
Main-d'œuvre locale .....	—	—	—	14 270 000	14 270 000
ESTIMATIONS TOTALES	38 017 000	3 983 000	42 000 000	30 620 000	72 620 000

## ANNEXE C

ECHÉANCIER DES VERSEMENTS AU TITRE DU CRÉDIT  
ACCORDÉ PAR LES ETATS-UNIS

	(En dollars)
Exercice 1971 .....	15 000 000
Exercice 1972 .....	10 000 000
Exercice 1973 .....	8 000 000
Exercice 1974 .....	3 000 000
Exercice 1975 .....	3 000 000
Exercice 1976 .....	3 000 000
MONTANT TOTAL DU CRÉDIT ACCORDÉ PAR LES ETATS-UNIS	42 000 000

ANNEXE D  
CALENDRIER DE REMBOURSEMENT DU PRINCIPAL  
(En dollars)

	Exercice 1971	Exercice 1972	Exercice 1973	Exercice 1974	Exercice 1975	Exercice 1976	Total
Versements au titre du crédit accordé par les Etats-Unis .....	15 000 000	10 000 000	8 000 000	3 000 000	3 000 000	3 000 000	42 000 000
<i>Remboursements</i>							
30 juin 1971 .....	Grâce						
30 juin 1972 .....	Grâce						
30 juin 1973 .....	Grâce						
30 juin 1974 .....	2 143 000						2 143 000
30 juin 1975 .....	2 143 000	1 429 000	1 000 000	333 334	300 000		5 205 334
30 juin 1976 .....	2 143 000	1 429 000	1 000 000	333 334	300 000	300 000	5 505 334
30 juin 1977 .....	2 143 000	1 429 000	1 000 000	333 334	300 000	300 000	5 505 334
30 juin 1978 .....	2 143 000	1 429 000	1 000 000	333 333	300 000	300 000	5 505 333
30 juin 1979 .....	2 143 000	1 428 000	1 000 000	333 333	300 000	300 000	5 504 333
30 juin 1980 .....	2 142 000	1 428 000	1 000 000	333 333	300 000	300 000	5 503 333
30 juin 1981 .....		1 428 000	1 000 000	333 333	300 000	300 000	3 361 333
30 juin 1982 .....			1 000 000	333 333	300 000	300 000	1 933 333
30 juin 1983 .....				333 333	300 000	300 000	933 333
30 juin 1984 .....					300 000	300 000	600 000
30 juin 1985 .....						300 000	300 000
TOTAL DES REMBOURSEMENTS	(15 000 000)	(10 000 000)	(8 000 000)	(3 000 000)	(3 000 000)	(3 000 000)	(42 000 000)



## ANNEXE E

## EXONÉRATIONS D'IMPÔTS ET DE DROITS DE DOUANE ACCORDÉS AU CONTRACTANT AMÉRICAIN SÉLECTIONNÉ, À SES EMPLOYÉS NON CORÉENS ET AUX PERSONNES À LEUR CHARGE

Le Gouvernement de la République de Corée accordera au contractant américain sélectionné, à ses employés non coréens et aux personnes à leur charge se trouvant en République de Corée aux fins de l'exécution de services en vertu d'un accord d'assistance technique les exonérations d'impôts et de droits de douane ci-après :

1. *Exonération fiscale*

- a) Paiements versés par le Gouvernement de la République de Corée au contractant américain sélectionné en vertu de l'accord d'assistance technique ou de licence;
- b) Biens de consommation durables, à l'exception des maisons, détenus, utilisés ou cédés par ces personnes exclusivement aux fins de l'accomplissement desdits services;
- c) Possession, utilisation, mutation en cas de décès ou cession à des personnes ou à des institutions jouissant d'une exonération fiscale en vertu de l'accord d'assistance technique de biens meubles, tangibles ou intangibles, dont la présence en République de Corée est due exclusivement au séjour temporaire des intéressés en République de Corée, étant entendu que cette exonération ne sera pas applicable aux biens destinés à des investissements ou à la réalisation d'activités commerciales en République de Corée ou à des biens intangibles enregistrés en République de Corée;
- d) Revenu perçu par des employés non coréens du contractant américain sélectionné au titre de services fournis dans le cadre de l'accord d'assistance technique;
- e) Revenu provenant d'avoirs ou de professions hors de la République de Corée.

2. *Exonération de droits de douane*

- a) Tous matériaux, fournitures et équipements importés par le contractant américain sélectionné aux fins de l'exécution de services en vertu de l'accord d'assistance technique;
- b) Quantités raisonnables de mobilier, d'articles ménagers et d'effets personnels importés pour leur usage personnel par les employés non coréens du contractant américain sélectionné lors de leur arrivée en République de Corée ou par les personnes à leur charge lors de leur arrivée pour rejoindre les employés non coréens du contractant américain sélectionné;
- c) Véhicules importés par les employés non coréens du contractant américain sélectionné pour leur usage personnel et celui des personnes à leur charge (y compris une quantité raisonnable de pièces détachées).

3. Les biens importés en franchise de droits en République de Corée ou sur lesquels les droits ont été payés ou absorbés par le Gouvernement de la République de Corée ne pourront pas être cédés en République de Corée à des personnes n'ayant pas le droit de les importer en franchise.

En cas de violation de la présente disposition, les droits devront être payés conformément à la législation applicable de la République de Corée.

4. Les biens importés en République de Corée en franchise de droits ou sur lesquels les droits ont été payés ou absorbés par le Gouvernement de la République de Corée conformément aux paragraphes 2 et 3 ci-dessus pourront être réexportés en franchise de droits et de taxes.

## [TRADUCTION — TRANSLATION]

**AVENANT N° 1<sup>1</sup> AU MÉMORANDUM D'ACCORD ENTRE LE GOUVERNEMENT DE LA RÉPUBLIQUE DE CORÉE ET LE GOUVERNEMENT DES ÉTATS-UNIS D'AMÉRIQUE RELATIF À L'ÉTABLISSEMENT D'UN PROGRAMME DE PRODUCTION DE FUSILS M-16 EN CORÉE<sup>2</sup>**

Considérant que le Gouvernement de la République de Corée a demandé au Gouvernement des Etats-Unis d'Amérique de modifier le Mémorandum d'accord entre le Gouvernement de la République de Corée et le Gouvernement des Etats-Unis d'Amérique relatif à l'établissement d'un programme de production de fusils M-16 en Corée<sup>2</sup> entré en vigueur le 22 avril 1971 afin d'accélérer la production de fusils M-16 destinés aux forces armées de la République de Corée et,

Considérant que le Gouvernement des Etats-Unis a accepté cette modification, Il est convenu d'un commun accord de modifier comme suit ledit Mémorandum :

I. Paragraphe 4, Coûts et financement du programme :

A. A la première phrase de l'alinéa *a* du paragraphe 4, remplacer les chiffres «72 600 000» et «42 000 000» par les chiffres «95 063 000» et «52 000 000» respectivement.

B. Au point 4 de l'alinéa *b* du paragraphe 4, remplacer les mots «Pour le quatrième versement de 3 000 000 de dollars, une période de grâce d'un (1) an, le premier paiement étant dû le 30 juin 1975» par les mots «Pour le quatrième versement de 6 100 000 dollars, le premier paiement sera dû le 30 juin 1975».

C. Au point 5 de l'alinéa *b* du paragraphe 4, remplacer les mots «Pour le cinquième versement de 3 000 000 de dollars, le premier paiement sera dû le 30 juin 1975» par les mots «Pour le cinquième versement de 5 400 000 dollars, le premier paiement sera dû le 30 juin 1976».

D. Au point 6 de l'alinéa *b* du paragraphe 4, remplacer les mots «Pour le sixième versement de 3 000 000 de dollars, le premier paiement sera dû le 30 juin 1976» par les mots «Pour le sixième versement de 5 500 000 dollars, le premier paiement sera dû le 30 juin 1977».

E. Après le point 6 de l'alinéa *b* du paragraphe 4, ajouter un nouveau point 7 ainsi conçu : «Pour le septième versement de 2 000 000 de dollars, le premier paiement sera dû le 30 juin 1978».

2. Remplacer les annexes A, B, C et D par les nouvelles annexes A, B et C, toutes datées du 27 août 1975.

<sup>1</sup> Entré en vigueur le 30 juillet 1976 par la signature.

<sup>2</sup> Voir p. 238 du présent volume.

EN FOI DE QUOI, les représentants des deux gouvernements, à ce dûment autorisés, ont signé le présent Avenant n° 1 au Mémorandum d'accord, à Séoul, le 30 juillet 1976.

Pour le Gouvernement  
des Etats-Unis :  
Le Chef, Groupe conjoint d'assistance  
militaire des Etats-Unis — Corée,

[Signé]

Général de division,  
OLIVER D. STREET III  
USA

Pour le Gouvernement  
de la République de Corée :  
Le Ministre adjoint chargé  
de la logistique et des installations  
Ministère de la défense nationale,

[Signé]

Général de corps d'armée  
PAIK, SEOK-CHU

#### ANNEXE A RÉVISÉE (27 août 1975)

##### PROJET DE CALENDRIER DE PRODUCTION DE FUSILS M-16

<i>Années civiles</i>	<i>Chiffres annuels proposés</i>	<i>Total cumulatif</i>
1974 .....	90 000	90 000
1975 .....	120 000	210 000
1976 .....	210 000	420 000
1977 .....	180 000	600 000
Réserve de 8 % pour éléments et pièces détachées supplémentaires .....	148 000	648 000

<sup>1</sup> Equivalents.

#### ANNEXE B RÉVISÉE (27 août 1975)

##### ESTIMATIONS SUR SEPT ANS DU COÛT DU PROGRAMME DE PRODUCTION DE FUSILS M-16 (Unité : dollar)

<i>Catégorie</i>	<i>Coût financé par le Gouvernement des Etats-Unis</i>			<i>Coût financé par le Gouver- nement de la République de Corée</i>	
	<i>Contractant américain principal</i>	<i>Divers</i>	<i>Total</i>	<i>Total</i>	<i>Total</i>
Construction .....	—	1 500 000	1 500 000	10 628 000	12 128 000
Matériel de production .....	15 084 000	—	15 084 000	—	15 084 000
Matières premières .....	10 982 000	—	10 982 000	4 200 000	15 182 000
Fournitures d'exploitation .....	8 843 000	2 000 000	10 843 000	5 961 000	16 804 000
Commission de service du contractant américain sélectionné .....	8 000 000	—	8 000 000	—	8 000 000
Redevances du contractant américain sélectionné .....	5 108 000	—	5 108 000	—	5 108 000
Frais afférents aux stagiaires de la République de Corée et à l'Administrateur de projet des Etats-Unis .....	—	200 000	200 000	—	200 000
Assistance technique, données techniques, fournitures de base, articles usuels .....	—	283 000	283 000	7 037 000	7 320 000
Main-d'œuvre locale .....	—	—	—	15 237 000	15 237 000
<b>ESTIMATIONS TOTALES</b>	<b>48 017 000</b>	<b>3 983 000</b>	<b>52 000 000</b>	<b>43 063 000</b>	<b>95 063 000</b>

## ANNEXE C RÉVISÉE (27 août 1975)

## ECHÉANCIER DES VERSEMENTS AU TITRE DU CRÉDIT ACCORDÉ PAR LES ÉTATS-UNIS

	<i>(En dollars)</i>
Exercice 1971 .....	15 000 000
Exercice 1972 .....	10 000 000
Exercice 1973 .....	8 000 000
Exercice 1974 .....	6 100 000
Exercice 1975 .....	5 400 000
Exercice 1976 .....	5 500 000
Exercice 1977 .....	2 000 000
MONTANT TOTAL DU CRÉDIT ACCORDÉ PAR LES ÉTATS-UNIS	52 000 000

---

## [TRADUCTION — TRANSLATION]

AVENANT N° 2<sup>1</sup> AU MÉMORANDUM D'ACCORD ENTRE LE GOUVERNEMENT DE LA RÉPUBLIQUE DE CORÉE ET LE GOUVERNEMENT DES ÉTATS-UNIS D'AMÉRIQUE RELATIF À L'ÉTABLISSEMENT D'UN PROGRAMME DE PRODUCTION DE FUSILS M-16 EN CORÉE<sup>2</sup>

Considérant que le Gouvernement de la République de Corée a demandé au Gouvernement des Etats-Unis de réviser une nouvelle fois certaines parties du Mémorandum d'accord entre le Gouvernement de la République de Corée et le Gouvernement des Etats-Unis d'Amérique relatif à l'établissement d'un programme de production de fusils M-16 en Corée<sup>2</sup> entré en vigueur le 22 avril 1971, afin d'accroître le nombre de fusils M-16 en Corée à l'intention des forces armées de la République de Corée, le Gouvernement des Etats-Unis et le Gouvernement de la République de Corée sont convenus de modifier comme suit les parties ci-après du Mémorandum d'accord en date du 22 avril 1971 :

1. Paragraphe 1, Objectifs du programme : Remplacer les mots « . . . sur une période de six ans, environ 600 000 fusils M-16 avec les pièces détachées connexes, comme indiqué à l'annexe A » par les mots « . . . sur une période approximative de sept ans environ, 900 000 fusils M-16 avec les pièces détachées connexes, comme indiqué à l'annexe A ».

2. Annexe révisée A, Projet de calendrier de production de fusils M-16 : Remplacer l'annexe A par celle figurant dans le présent avenant.

3. Supprimer les annexes révisées B et C.

EN FOI DE QUOI les représentants des deux gouvernements, à ce dûment autorisés, ont signé le présent Avenant n° 2 au Mémorandum d'accord, à Séoul, le 14 octobre 1977.

Pour le Gouvernement  
de la République de Corée :  
L'Assistant spécial du Ministre chargé  
des industries de la défense  
Ministère de la défense nationale,

[Signé]

Général de corps d'armée  
RHEE, BOMB JUNE

Pour le Gouvernement  
des Etats-Unis :  
Le Chef, Groupe conjoint d'assistance  
militaire des Etats-Unis — Corée,

[Signé]

Général de division HARRY A. GRIFFITH

<sup>1</sup> Entré en vigueur le 14 octobre 1977 par la signature.

<sup>2</sup> Voir p. 238 et 246 du présent volume.

ANNEXE A RÉVISÉE (Octobre 1977)  
PROGRAMME DE PRODUCTION DE FUSILS M-16

	<i>Calendrier actuel</i>	<i>Calendrier révisé</i>
1974 .....	90 000	90 000
1975 .....	120 000	120 000
1976 .....	210 000	210 000
1977 .....	180 000	180 000
1978 .....		100 000
1979 .....		100 000
1980 .....		<u>100 000</u>
TOTAL		900 000
Réserve de 8 % pour éléments et pièces détachées supplémentaires .....	48 000	<sup>1</sup> 72 000
TOTAL	648 000	972 000

<sup>1</sup> Equivalents.

No. 17481

---

**UNITED STATES OF AMERICA**  
**and**  
**REPUBLIC OF KOREA**

**Memorandum of Agreement relating to the provision of services for Kimpo International Airport expansion (with attachment). Signed at Seoul on 30 August 1975 and at Washington on 26 September 1975**

**Amendment to the above-mentioned Agreement. Signed at Washington on 29 March 1976 and at Seoul on 12 May 1976**

*Authentic texts: English.*

*Registered by the United States of America on 22 January 1979.*

---

**ÉTATS-UNIS D'AMÉRIQUE**  
**et**  
**RÉPUBLIQUE DE CORÉE**

**Mémoire d'accord relatif à la fourniture de services dans le cadre de l'extension de l'aéroport international de Kimpo (avec annexe). Signé à Séoul le 30 août 1975 et à Washington le 26 septembre 1975**

**Amendement à l'Accord susmentionné. Signé à Washington le 29 mars 1976 et à Séoul le 12 mai 1976**

*Textes authentiques : anglais.*

*Enregistrés par les États-Unis d'Amérique le 22 janvier 1979.*

MEMORANDUM OF AGREEMENT<sup>1</sup> BETWEEN THE UNITED STATES OF AMERICA, DEPARTMENT OF TRANSPORTATION, FEDERAL AVIATION ADMINISTRATION AND THE GOVERNMENT OF THE REPUBLIC OF KOREA, MINISTRY OF TRANSPORTATION, CIVIL AVIATION BUREAU

---

Whereas, the Federal Aviation Administration, hereinafter referred to as the FAA, is in a position to furnish directly services which the Civil Aviation Bureau, hereinafter referred to as the CAB, has requested from the FAA on a reimbursable basis; and

Whereas, Section 305 of the Federal Aviation Act, as amended, directs the FAA to encourage and foster the development of civil aeronautics and air commerce in the United States and abroad, and Section 5 of the International Aviation Facilities Act, as amended, authorizes the furnishing of services by the FAA to a foreign government:

Now, therefore, the FAA and the CAB mutually agree as follows:

*Article I. PURPOSE OF AGREEMENT*

The purpose of this Agreement is to provide a team of FAA specialists to assist the CAB in the development of design specifications for the navigational aids and communications facilities portion of the Kimpo International Airport Expansion Project.

The resident team will be known as the Civil Aviation Assistance Group, hereinafter referred to as the CAAG.

*Article II. BROAD MISSION*

A. *General.* The FAA shall carry out the design services for navigational aids and communications facilities (ILS, Radar, DME, TVOR, TACAN, NDB and other Communication Systems) required for the expansion of facilities at Kimpo International Airport, Seoul, Republic of Korea.

B. Specific missions include those services necessary for the preparation of drawings, specifications, construction cost estimates and bidding documents for the following:

- Radar: possible relocation and addition of automation, as required;
- Instrument Landing System (ILS): a category II or category III installation in accordance with FAA standards;
- TVOR: a suitable site will be selected for a TVOR facility that is to be installed at Kimpo International Airport;
- DME: if required, a DME system will be designed for Kimpo Airport;
- Communication System: (a) Tower Modification, primary equipment at the control tower is to be replaced with modern transmitting and receiving equipment for each VHF and UHF channel; a control console and hot lines will be installed in the tower; (b) long range VHF equipment will be installed at the transmitting site with a control link to the aeronautical communication station; (c) suitable and separate

---

<sup>1</sup> Came into force on 26 September 1975 by signature, in accordance with article X.



transmitting and receiving sites will be selected and equipment installed at Kimpo Airport; (d) the Seoul International Aeronautical Communication Station transmitting and receiving equipment will be modernized; (e) the present semi-automatic TTY System will be converted into an automatic system; (f) hot lines for air traffic control at the Kimpo Tower approach control position and to other major airports, approach controls, and Taegu Air Traffic Control Center; (g) aeronautical mobile and aeronautical fixed telecommunications service in the HF, VHF, and UHF bands will be modernized in accordance with ICAO recommendations.

#### *Article III. PERSONNEL*

FAA personnel assigned to the Republic of Korea under this Agreement will retain their status as employees of the FAA and shall receive compensation, allowances and benefits as prescribed in applicable U.S. statutes and regulations.

The assigned personnel under this Agreement shall enjoy duty free import status and exemption from import and customs duties on their personal household effects and automobile; free from taxes on their personal incomes and salaries. The status of the FAA personnel and the preceding exemptions shall be formalized in an exchange of notes between the Ministry of Foreign Affairs of the Government of the Republic of Korea and the United States Embassy, Seoul, provided the terms are acceptable to the CAB and the FAA. This Agreement shall not become effective as provided for under article VIII unless and until the terms referred to above have been accepted by the FAA.

#### *Article IV. LIABILITY*

The Civil Aviation Bureau of the Ministry of Transportation on behalf of the Government of the Republic of Korea agrees to defend any suit brought against the United States, the FAA, or any instrumentality or officer of the United States arising out of work under this Agreement. The Civil Aviation Bureau of the Ministry of Transportation on behalf of the Government of the Republic of Korea further agrees to hold the United States, the FAA, or any instrumentality or officer of the United States harmless against any claim by the Government of the Republic of Korea, or any agency thereof, or third persons, for personal injury, death or property damage arising out of work under this Agreement.

#### *Article V. LOCAL SERVICES*

The CAB shall provide to FAA personnel assigned to the Republic of Korea under this Agreement, without cost to the FAA, office space, office utilities including telephone, office furnishings, equipment and supplies; stenographic, clerical, drafting, and translating services; transportation within and outside of the Republic of Korea for the performance of official duties; and such other items and services as are required to enable effective performance.

#### *Article VI. COST AND BILLING*

A. It is estimated that the cost for FAA provided services will be approximately \$111,800. Attachment I to this Agreement reflects estimated service costs. The FAA shall bill the CAB monthly on an accrued cost basis for costs incurred in furnishing services under this Agreement; provided, however, that upon revocation or termination of the Agreement for any cause the CAB will reimburse the FAA for all necessary liquidating expenses.

B. Except for local support actually provided by the CAB in accordance with paragraph V above, or provided to FAA in accordance with a financial plan embodied in an annex to this Agreement, FAA shall arrange for all services to its personnel under this Agreement, including related disbursements, in accordance with FAA regulations and practices with subsequent reimbursement by the CAB.

C. The Government of the Republic of Korea shall arrange for the establishment of a Letter of Credit, in favor of the FAA, with the Manufacturers Hanover Trust Bank in New York. The Letter of Credit will provide full coverage of the total estimated costs referred to under article VI, A, of this Agreement. The Letter of Credit will remain in effect 16 months after issuance.

D. The CAB hereby designates the Tippetts-Abbett-McCarthy-Stratton Company, 1101-15th Street, N.W., Washington, D.C. 20005, as the office to which the FAA Accounting Operations Division, AAA-200, will render bills for payment. Payments are to be made by dollar check, within 30 days from receipt of FAA bills, and made payable to the Federal Aviation Administration.

E. If, during the execution of this Agreement, important modifications of present financial conditions occur, such as fluctuations in the cost of providing allowances, benefits, and transportation, the amount estimated in paragraph VI, A, will be revised accordingly.

#### *Article VII. REPORTS*

A. *Progress Reports.* The CAAG shall submit monthly progress reports to the CAB at the end of each month, providing a statement of all works performed during the period.

B. *Submittal of Documents.* The CAAG shall submit ten copies and reproducible drawing as stated in article II, B, including drawings, specifications, estimates, and bidding documents.

#### *Article VIII. ENGINEERING COORDINATION*

The CAB engineer shall participate with the FAA/W for engineering coordination efforts during the period of provided FAA services. Airline transportation costs for such coordination efforts will be borne by the CAB. Per diem costs for the CAB engineer during coordination visits will be paid from the Contingency/Price Escalation funds shown in attachment 1.

#### *Article IX. AMENDMENT*

Any change in this Agreement shall be formalized by an appropriate written amendment which shall specify the nature of the change.

#### *Article X. DURATION*

This Agreement shall become effective when signed by both parties and will continue for approximately twelve months. It may be revoked at any time by either party by giving thirty days notice in writing.

The FAA and the CAB agree to the provisions of this Agreement as indicated by the signature of their duly authorized officers.

<p>Government of the Republic of Korea Ministry of Transportation Civil Aviation Bureau:</p> <p><i>By:</i> [Signed] PARK, WAN KEE</p> <p><i>Title:</i> Director-General Civil Aviation Bureau</p> <p><i>Date:</i> 30 August 1975</p>	<p>United States of America Department of Transportation Federal Aviation Administration:</p> <p><i>By:</i> [Signed — Signé]<sup>1</sup></p> <p><i>Title:</i> Assistant Administrator for International Aviation Affairs</p> <p><i>Date:</i> September 26, 1975</p>
--	---

### ATTACHMENT I

#### Memorandum of Agreement WO-I-105

	<i>Man-months</i>
I. Manning	
a. GS-14/5 .....	*13 months
b. Temporary Duty Assignments:	
4 for 60 days each .....	<u>8 months</u>
TOTAL ESTIMATED MAN-MONTHS	21 months
II. Estimated Costs	
a. Personnel Compensation and Benefits .....	\$58,900
b. Allowances .....	4,100
c. Travel/Transportation of Persons/HHE	
Change of Station .....	7,400
TDY (Travel and per diem) .....	18,400
d. Department of State Overseas Support/Medicals .....	3,100
e. FAA/W Travcl/Technical Support .....	<u>5,000</u>
Sub-total	\$ 96,900
FAA Administrative Charge 10% .....	9,690
Contingency/Price Escalation .....	<u>5,210</u>
TOTAL	\$111,800

\* Provides for 12 months in-country and one month to allow employee to return to next post of duty and utilization of leave earned while assigned hereunder but not used.

(Amended October 8, 1974.)

<sup>1</sup> Signed by Joseph T. Kingsley, Jr. — Signé par Joseph T. Kingsley.

AMENDMENT No. 1<sup>1</sup> TO MEMORANDUM OF AGREEMENT BETWEEN THE UNITED STATES OF AMERICA, DEPARTMENT OF TRANSPORTATION, FEDERAL AVIATION ADMINISTRATION AND THE GOVERNMENT OF THE REPUBLIC OF KOREA, MINISTRY OF TRANSPORTATION, CIVIL AVIATION BUREAU<sup>2</sup>

The provisions of Memorandum of Agreement No. WO-I-105 dated September 26, 1975,<sup>2</sup> are hereby amended as follows:

Article VI, change paragraph C to read:

“The Government of the Republic of Korea shall reimburse the FAA for its costs incurred under this Agreement and will establish a Letter of Credit for this purpose with the Manufacturers Hanover Trust Company of New York. The Letter of Credit will be made out in favor of the Tippetts-Abbett McCarthy-Stratton Company, the Government of the Republic of Korea’s paying agent under this Agreement. The Letter of Credit will provide full coverage of the total estimated costs referred to under article VI, A, of this Agreement and will remain in effect during the term of this Agreement.”

The FAA and the CAB agree to the provision of this Amendment as indicated by the signatures of their duly authorized officers.

Government of the Republic of Korea  
Ministry of Transportation  
Civil Aviation Bureau

United States of America  
Department of Transportation  
Federal Aviation Administration

*By:* [Signed — Signé]<sup>3</sup>

*By:* [Signed — Signé]<sup>4</sup>

*Title:* Director-General  
Civil Aviation Bureau

*Title:* Assistant Administrator for International Aviation Affairs

*Date:* 12 May 1976

*Date:* March 29, 1976

<sup>1</sup> Came into force on 12 May 1976 by signature.

<sup>2</sup> See p. 252 of this volume.

<sup>3</sup> Signed by Sang Joon Cha — Signé par Sang Joon Cha.

<sup>4</sup> Signed by Charles O. Cary — Signé par Charles O. Cary.

[TRADUCTION — TRANSLATION]

MÉMORANDUM D'ACCORD<sup>1</sup> ENTRE L'ADMINISTRATION DE L'AVIATION FÉDÉRALE DU DÉPARTEMENT DES TRANSPORTS DES ÉTATS-UNIS D'AMÉRIQUE ET LE BUREAU DE L'AVIATION CIVILE DU MINISTÈRE DES TRANSPORTS DU GOUVERNEMENT DE LA RÉPUBLIQUE DE CORÉE

Considérant que l'Administration de l'aviation fédérale, ci-après dénommée la «FAA», est en mesure de fournir directement des services que le Bureau de l'aviation civile, ci-après dénommé le «Bureau», a demandés à la FAA contre remboursement,

Considérant également que l'article 305 de la loi sur l'aviation fédérale, telle qu'elle a été modifiée, charge la FAA d'encourager et de promouvoir le développement de l'aéronautique civile et du commerce par air aux Etats-Unis et à l'étranger et que l'article 5 de la loi sur les installations de l'aviation internationale, telle qu'elle a été modifiée, autorise la FAA à fournir des services à un gouvernement étranger,

La FAA et le Bureau sont convenus de ce qui suit :

*Article premier.* OBJET DE L'ACCORD

L'objet du présent Accord est de fournir une équipe de spécialistes de la FAA pour aider le Bureau à établir les spécifications techniques pour le secteur des installations d'aides à la navigation et de communications du projet d'extension de l'aéroport international de Kimpo.

L'équipe résidente sera dénommée «Groupe d'assistance à l'aviation civile (GAAC)».

*Article II.* MANDAT GÉNÉRAL

A. D'une manière générale, la FAA se chargera des services relatifs à l'établissement des spécifications pour les installations d'aides à la navigation et de communications (ILS, radar, DME, TVOR, TACAN, NDB et autres systèmes de communications) nécessaires pour l'extension de l'aéroport international de Kimpo, à Séoul, en République de Corée.

B. En particulier, ses services comprendront l'établissement des plans, des spécifications, des estimations du coût des constructions et du dossier d'appel d'offres pour les éléments ci-après :

- Radar : déplacement éventuel et automatisation selon que besoin est;
- Système d'atterrissage aux instruments (ILS) : installation de la catégorie II ou de la catégorie III conformément aux normes de la FAA;
- TVOR : un emplacement approprié sera choisi pour une installation TVOR à l'aéroport international de Kimpo;
- DME : si nécessaire, un système DME sera conçu pour l'aéroport de Kimpo;
- Système de communications : a) modification de la tour : l'équipement de base de la tour de contrôle doit être remplacé par un dispositif moderne de transmission et

<sup>1</sup> Entré en vigueur le 26 septembre 1975 par la signature, conformément à l'article X.

de réception pour chaque canal 0.m et 0.dm; un pupitre de contrôle et des lignes directes seront installés dans la tour; *b*) un dispositif 0.m à longue portée sera installé au poste de transmission avec un raccordement de contrôle à la station de communications aéronautiques; *c*) des emplacements appropriés et distincts pour la transmission et la réception seront choisis et les dispositifs installés à l'aéroport de Kimpo; *d*) le matériel de transmission et de réception de la station de communications aéronautiques internationales de Séoul sera modernisé; *e*) le système TTY semi-automatique actuel sera transformé en système automatique; *f*) des lignes directes pour le contrôle du trafic aérien au poste de contrôle d'approche de la tour de Kimpo et avec les autres aéroports principaux, les postes de contrôle d'approche et le Centre de contrôle du trafic aérien de Taegu; *g*) le service de télécommunications aéronautiques mobile et fixe dans les bandes B.dam, B.m et B.dm sera modernisé conformément aux recommandations de l'OACI.

#### *Article III. PERSONNEL*

Les membres du personnel de la FAA détachés en République de Corée au titre du présent Accord conserveront leur qualité de fonctionnaires de la FAA et recevront la rémunération, les indemnités et les prestations prévues par les codes et règlements applicables des Etats-Unis.

Les membres du personnel détachés au titre du présent Accord jouiront de la franchise de droits d'importation, et leurs effets et mobiliers personnels, ainsi que leur automobile, seront exonérés de droits d'importation et de douane; leurs revenus et traitements ne seront pas imposables. Le statut du personnel de la FAA et les exonérations susmentionnés seront officialisés par un échange de notes entre le Ministère des affaires étrangères du Gouvernement de la République de Corée et l'Ambassade des Etats-Unis à Séoul, sous réserve que les dispositions en question rencontrent l'agrément du Bureau et de la FAA. Le présent Accord n'entrera en vigueur, comme il est prévu à l'article VIII, que si les dispositions susmentionnées sont acceptées par la FAA et que quand elles seront acceptées.

#### *Article IV. RESPONSABILITÉ*

Le Bureau de l'aviation civile du Ministère des transports s'engage au nom du Gouvernement de la République de Corée à défendre la cause des Etats-Unis, de la FAA ou de tout organe ou agent des Etats-Unis dans tout procès qui serait intenté contre eux en raison d'activités menées en application du présent Accord. Le Bureau de l'aviation civile du Ministère des transports s'engage en outre au nom du Gouvernement de la République de Corée à dégager les Etats-Unis, la FAA ou tout organe ou agent des Etats-Unis de toute responsabilité en cas de demandes présentées par le Gouvernement de la République de Corée ou un service dudit Gouvernement ou par des tiers, de réparation de préjudices corporels, décès ou dommages aux biens qui résulteraient d'activités menées en application du présent Accord.

#### *Article V. SERVICES LOCAUX*

Le Bureau fournira au personnel de la FAA détaché en République de Corée en application du présent Accord, sans frais pour la FAA, des bureaux et leur équipement, y compris le téléphone, le mobilier, le matériel et les fournitures de bureau; les services de sténographie, de secrétariat, de dessin et de traduction; les transports à l'intérieur et à l'extérieur de la République de Corée pour l'accomplissement de fonctions officielles; et les autres biens et services nécessaires pour la bonne exécution des tâches.

#### Article VI. COÛT ET MODE DE FACTURATION

A. Le coût des services à fournir par la FAA est estimé à environ 111 800 dollars. Le coût estimatif des services est ventilé dans l'annexe I au présent Accord. La FAA facturera mensuellement au Bureau, sur la base des dépenses génératrices, le coût des services fournis en application du présent Accord; toutefois, en cas de révocation ou d'abrogation du présent Accord pour quelque raison que ce soit, le Bureau remboursera à la FAA tous les frais de liquidation nécessaires.

B. Sauf pour ce qui est de l'appui local effectivement fourni par le Bureau en application de l'article V ci-dessus, ou fourni à la FAA suivant un plan financier faisant l'objet d'une annexe au présent Accord, la FAA organisera tous les services rendus à son personnel au titre du présent Accord, y compris les décaissements connexes, conformément à ses règlements et pratiques, avec remboursement ultérieur par le Bureau.

C. Le Gouvernement de la République de Corée fera établir une lettre de crédit en faveur de la FAA auprès de la Manufacturers Hanover Trust Bank à New York. La lettre de crédit couvrira la totalité du coût estimatif indiqué au paragraphe A de l'article VI du présent Accord. Elle restera valable 16 mois après son émission.

D. Le Bureau désigne la Tippetts-Abbott-McCarthy-Stratton Company, 1101-15th Street, N.W., Washington, D.C. 20005, comme étant le bureau auquel la Division des opérations comptables de la FAA, AAA-200, présentera les factures pour encaissement. Les paiements devront être effectués, dans les 30 jours de la réception des factures de la FAA, par chèque libellé en dollars payable à l'Administration de l'aviation fédérale.

E. Si, au cours de l'application du présent Accord, il se produit d'importants changements dans la situation financière actuelle, tels que des fluctuations du coût des indemnités, des prestations et des transports, le montant estimé au paragraphe A de l'article VI sera modifié en conséquence.

#### Article VII. RAPPORTS

A. *Rapports d'activité.* A la fin de chaque mois, le GAAC présentera au Bureau un rapport d'activité exposant tous les travaux exécutés pendant la période.

B. *Documents.* Le GAAC les fournira en 10 exemplaires avec un plan reproductible pour les éléments énumérés au paragraphe B de l'article II, y compris les plans, les spécifications, les estimations et le dossier d'appel d'offres.

#### Article VIII. COORDINATION TECHNIQUE

L'ingénieur du Bureau participera avec la FAA/Washington à un effort de coordination technique tant que la FAA fournira ses services. Le Bureau prendra à sa charge le coût des voyages par avion nécessités par cet effort de coordination. Le coût des indemnités de subsistance versées à l'ingénieur du Bureau pendant les visites de coordination sera imputé sur la provision pour hausse imprévue des prix figurant dans l'annexe I.

#### Article IX. MODIFICATION

Toute modification apportée au présent Accord sera officialisée par un amendement écrit où sera précisée la nature de la modification.

*Article X. DURÉE*

Le présent Accord entrera en vigueur lorsqu'il aura été signé par les deux Parties et restera en vigueur pendant 12 mois environ. Il pourra être dénoncé n'importe quand par l'une ou l'autre des Parties moyennant préavis de 30 jours donné par écrit.

La FAA et le Bureau souscrivent aux dispositions du présent Accord ainsi que l'atteste la signature de leurs représentants à ce dûment autorisés.

<p>Gouvernement de la République de Corée Ministère des transports Bureau de l'aviation civile :</p>	<p>Etats-Unis d'Amérique Département des transports Administration de l'aviation fédérale :</p>
<p><i>Par :</i> [Signé] PARK, WAN KEE</p>	<p><i>Par :</i> [JOSEPH T. KINGSLEY]</p>
<p><i>Titre :</i> Directeur général du Bureau de l'aviation civile</p>	<p><i>Titre :</i> Administrateur assistant aux affaires de l'aviation internationale</p>
<p><i>Date :</i> 30 août 1975</p>	<p><i>Date :</i> 26 septembre 1975</p>

## ANNEXE I

## Mémorandum d'accord WO-I-105

	<i>Mois-homme</i>
I. Effectifs	
a) GS-14/5 .....	*13 mois
b) Affectations à titre temporaire 4 de 60 jours chacune .....	8 mois
TOTAL DES MOIS-HOMME ESTIMÉS	21 mois
II. Coût estimatif ( <i>en dollars</i> )	
a) Rémunération du personnel et prestations .....	58 900
b) Indemnités .....	4 100
c) Frais de voyage/transport de personnes/mobiliers et effets personnels	
Changement de poste .....	7 400
Affectations temporaires (frais de voyage et indemnités de subsistance) ..	18 400
d) Appui du Département d'Etat/fournitures médicales .....	3 100
e) FAA/Washington : frais de voyage/appui technique .....	5 000
Total partiel	96 900
Frais administratifs de la FAA 10 % .....	9 690
Provision pour hausse imprévue des prix .....	5 210
TOTAL	\$111 800

\* A savoir 12 mois sur le terrain et un mois pour permettre à l'agent de se rendre à son poste suivant et de prendre les congés accumulés pendant son affectation.

(Modifié le 8 octobre 1974.)



## [TRADUCTION — TRANSLATION]

AMENDEMENT N° 1<sup>1</sup> AU MÉMORANDUM D'ACCORD ENTRE L'ADMINISTRATION DE L'AVIATION FÉDÉRALE DU DÉPARTEMENT DES TRANSPORTS DES ÉTATS-UNIS D'AMÉRIQUE ET LE BUREAU DE L'AVIATION CIVILE DU MINISTÈRE DES TRANSPORTS DU GOUVERNEMENT DE LA RÉPUBLIQUE DE CORÉE<sup>2</sup>

Les dispositions du Mémoire d'accord n° WO-I-105 en date du 26 septembre 1975<sup>2</sup> sont modifiées comme suit :

*Article VI.* Remplacer le paragraphe C par le texte ci-après :

«Le Gouvernement de la République de Corée remboursera la FAA des frais qu'elle aura encourus au titre du présent Accord et émettra à cet effet une lettre de crédit auprès de la Manufacturers Hanover Trust Company à New York. La lettre de crédit sera établie en faveur de la Tippetts-Abbett-McCarthy-Stratton Company, agent payeur du Gouvernement de la République de Corée aux fins du présent Accord. La lettre de crédit couvrira la totalité du coût estimatif indiqué au paragraphe A de l'article VI du présent Accord et restera valable pendant la durée de celui-ci.»

La FAA et le Bureau souscrivent aux dispositions du présent Amendement ainsi que l'atteste la signature de leurs représentants à ce dûment autorisés.

Gouvernement de la République de Corée  
Ministère des transports  
Bureau de l'aviation civile :

*Par :* [SANG JOON CHA]

*Titre :* Directeur général du Bureau de l'aviation civile

*Date :* 12 mai 1976

États-Unis d'Amérique  
Département des transports  
Administration de l'aviation fédérale :

*Par :* [CHARLES O. CARY]

*Titre :* Administrateur assistant aux affaires de l'aviation internationale

*Date :* 29 mars 1976

<sup>1</sup> Entré en vigueur le 12 mai 1976 par la signature.

<sup>2</sup> Voir p. 257 du présent volume.



No. 17482

---

**UNITED STATES OF AMERICA  
and  
UNITED KINGDOM OF GREAT BRITAIN  
AND NORTHERN IRELAND**

**Memorandum of Understanding relating to the principles governing co-operation in research and development, production, and procurement of defense equipment (with implementing procedures of 2 April 1976). Signed at London on 24 September 1975**

*Authentic text: English.*

*Registered by the United States of America on 22 January 1979.*

---

**ÉTATS-UNIS D'AMÉRIQUE  
et  
ROYAUME-UNI DE GRANDE-BRETAGNE  
ET D'IRLANDE DU NORD**

**Mémorandum d'accord relatif aux principes qui gouvernent la coopération en matière de recherche-développement, de production et d'achat de matériel de défense (avec procédures d'application du 2 avril 1976). Signé à Londres le 24 septembre 1975**

*Texte authentique : anglais.*

*Enregistré par les États-Unis d'Amérique le 22 janvier 1979.*

MEMORANDUM OF UNDERSTANDING<sup>1</sup> BETWEEN THE GOVERNMENT OF THE UNITED STATES AND THE GOVERNMENT OF THE UNITED KINGDOM OF GREAT BRITAIN AND NORTHERN IRELAND RELATING TO THE PRINCIPLES GOVERNING CO-OPERATION IN R&D, PRODUCTION, AND PROCUREMENT OF DEFENSE EQUIPMENT

---

The Government of the United States (USG) and the Government of the United Kingdom of Great Britain and Northern Ireland (HMG), hereinafter referred to as the Governments, are developing high technology weapons systems and other advanced items of defense equipment and are seeking to achieve greater cooperation in research, development, production and procurement in these areas in order to make the most rational use of their respective industrial, economic and technological resources, to achieve the greatest attainable military capability at the lowest possible cost, and to achieve greater standardization and interoperability of their weapons systems.

The Governments already have an Arrangement dated May 1963 for Joint Military Development, and the USG has certain offset arrangements with HMG against purchases by HMG of major weapons systems and items of defense equipment.

In order to further the above aims, the Governments have decided to enter into an understanding and this Memorandum sets out the guiding principles governing mutual cooperation in defense equipment production and purchasing and associated offset arrangements. This Memorandum is intended to fit into the broader context of NATO Rationalization/Standardization and to be compatible with any NATO arrangement that might subsequently be negotiated.

*Section A. PRINCIPLES GOVERNING RECIPROCAL DEFENSE PURCHASING*

1. Each Government has established its policies for strengthening the mechanisms essential to increasing cooperation in research, development, and production and procurement of military systems. In keeping with these policies, and in the interests of enhancing their mutual security and to assist the Governments in discharging better their mutual defense obligations, it is understood that the Governments will cooperate in all respects practicable, to the end that defense equipment production and procurement efforts of the two countries be administered so as to assure the maintenance of a long term and equitable balance in reciprocal purchasing of defense equipment. This balance will be at levels to be mutually determined.

2. The following principles to facilitate these objectives have been decided upon by the Governments:

- a. Both Governments will provide appropriate policy guidance and administrative procedures within their respective Defense procurement organizations to achieve and maintain the agreed-upon balance of reciprocal Defense purchases.
- b. The Governments will identify and nominate for consideration by each other items of defense equipment believed suitable to satisfy their respective requirements. The Governments will decide between them, to which items of defense equipment purchases this Memorandum of Understanding (MOU) will apply

---

<sup>1</sup> Came into force on 24 September 1975 by signature, in accordance with section F.

- and whether the items may be procured on a Government-to-Government or Government-to-Industry basis.
- c. The detailed implementing procedures to be arranged will incorporate the following:
- (i) Offers will be evaluated without applying price differentials under Buy-National laws and regulations consistent with national laws and regulations.
  - (ii) Offers will be evaluated without the cost of import duties, and provision will be made for duty free entry certificates and related documentation.
  - (iii) Full consideration will be given to all qualified sources in each other's country in accordance with the policies and criteria of the purchasing office.
  - (iv) Offers will be required to satisfy requirements for performance, quality, delivery, and cost.
- d. To facilitate production programs set up in implementation of this MOU, the Governments understand that subject to their established policies, procedures, regulations and subject to privately owned proprietary rights, each Government will, so far as it is able, without incurring obligations to others, arrange for release to the other and to its agents of information and technology necessary for the purposes of such facilitation.
- e. The Governments, through their appropriate representative, will consult concerning any problems which may inhibit the efficient operation of this arrangement. Such consultations will be conducted on the basis of Section B of this MOU.

#### *Section B. IMPLEMENTATION MACHINERY*

1. Both Governments understand that detailed implementing procedures need to be considered and decided upon in order to carry out the provisions of this MOU. Representatives of the Governments will be appointed to develop a coordinated program of such implementing procedures, and to discuss procurement and production needs of the Governments. These representatives will meet as required.

2. The Director, Defense Security Assistance Agency, under the policy guidance of the Assistant Secretary of Defense (International Security Affairs), and in coordination with the Director, Defense Research and Engineering, the Assistant Secretary of Defense (Installations and Logistics) and other DOD offices will be the focal point in the US Government for the development of an overall coordinated program of implementing procedures under this MOU. The Director, Defense Research and Engineering will be responsible for matters under this MOU touching upon research, development test and evaluation as they relate to bilateral arrangements for joint military development. The Assistant Secretary of Defense (Installations and Logistics) will be responsible for managing procurement and production matters under this MOU on a continuing basis, in coordination with OASD(ISA), DSAA and other appropriate DOD offices.

3. The Head of Defence Sales, MOD, under the policy guidance of the Minister of State for Defence, and in consultation, as appropriate with the Chairman and members of the MOD Defence Equipment Policy Committee, will be responsible on the UK side for the development of an overall coordinated program of implementing procedures under this Memorandum of Understanding.

### *Section C. INDUSTRIAL PARTICIPATION*

1. Each Government will be responsible for bringing to the attention of the defense industries within its country the basic understanding of this MOU, together with appropriate guidance on its implementation.

2. Implementation of this MOU will involve full industrial participation. Accordingly, the Governments will arrange that their respective procurement and requirements offices will be made familiar with the principles and objectives of this MOU. Notwithstanding the governmental procedures to facilitate implementation, it will be the basic responsibility of industry in each country to isolate, identify, and advise its Government of capabilities and to carry out the supporting actions to bring industrial participation to consummation.

### *Section D. TERMINATION*

1. This MOU will be terminated on 1 January 1985 unless the Governments mutually decide otherwise.

2. If, however, either Government considers it necessary for compelling national reasons to discontinue its participation under this MOU before 1 January 1985, any proposal for termination will be the subject of immediate consultations with the other Government to enable the Governments fully to evaluate the consequences of such termination.

### *Section E. FURTHER COOPERATION*

Annexes subsequently negotiated by the responsible offices and endorsed by appropriate Governmental authorities will form an integral part of this Memorandum of Understanding.

### *Section F. EFFECTIVE DATE*

This Memorandum of Understanding will come into operation upon signature by the Governments.

SIGNED in duplicate at London this 24th day of September 1975.

JAMES R. SCHLESINGER  
For the Government  
of the United States

ROY MASON  
For the Government of the  
United Kingdom of Great Britain  
and Northern Ireland

## ANNEX 1

IMPLEMENTING PROCEDURES FOR THE MEMORANDUM OF UNDERSTANDING BETWEEN THE GOVERNMENT OF THE UNITED STATES AND THE GOVERNMENT OF GREAT BRITAIN AND NORTHERN IRELAND RELATING TO THE PRINCIPLES GOVERNING COOPERATION IN R&D, PRODUCTION AND PROCUREMENT OF DEFENSE EQUIPMENT OF 24 SEPTEMBER 1975

### I. INTRODUCTION

On 24 September 1975 the Governments of the United States (US) and the United Kingdom (UK) signed a Memorandum of Understanding (MOU) relating to "The Principles Governing Cooperation in R&D, Production and Procurement of Defense Equipment". The purpose of this document is to set forth the agreed implementing procedures for carrying out the MOU.

## II. MAJOR PRINCIPLES

A. Both the US and the UK will consider for their defense requirements qualified defense items (and associated services included in a procurement contract) developed and produced in the other country. It will be the responsibility of government and/or industry representatives in each country to obtain information concerning the other country's proposed developments and purchases and to respond to requests for proposals in accordance with the prescribed procurement procedures and regulations. However, the responsible governmental purchasing agencies in each country will assist sources in the other country to obtain information concerning proposed purchases, necessary qualifications and appropriate documentation. The responsible governmental purchasing agencies in each country will seek to inform themselves of the defense items which might be available from the other country to meet specific requirements.

B. Offers will be evaluated without applying price differentials under Buy-National laws and regulations.

C. Offers will be evaluated without consideration of the cost of import duties, and provision will be made for duty free entry certificates and related documentation.

D. Full consideration will be given to all qualified industrial and/or Government sources in both the US and UK consistent with the policies and criteria of the respective purchasing agencies.

E. Offers will be required to satisfy requirements for performance, quality, delivery, continued logistic support, and cost. In preparing Invitations for Bids and Requests for Proposals, and in evaluating Offers, where applicable and consistent with national laws and regulations, full consideration will be given to potential NATO savings and/or increased NATO combat capability expected to result from the procurement of items that are standardized or interoperable with those of the Allies.

## III. ACTION

In implementing the MOU, both countries will review and, where considered necessary, revise defense policies, procedures and regulations to ensure that the principles and objectives of this MOU, which are intended to be compatible with the broad aims of NATO Rationalization/Standardization, are taken into account. In addition both countries will:

- A. Ensure that their respective requirement offices are familiar with the principles and objectives of this MOU.
- B. Ensure that their respective research and development offices are familiar with the principles and objectives of this MOU, which are complemented by the Arrangements for Joint Military Development by the US and the UK of 1963.
- C. Ensure that their respective procurement offices are familiar with the principles and objectives of this MOU.
- D. Ensure wide dissemination of the basic understanding of this MOU to the respective defense industries.
- E. Assist industries in their respective countries to identify and advise the other government of their capabilities and assist industries in carrying out the supporting actions to maximize industrial participation.
- F. Review defense items submitted as candidates for respective requirements. Indicate requirements and proposed purchases in a timely fashion to ensure adequate time for their respective industries to qualify for eligibility.
- G. Make best efforts to assist in negotiating licenses, royalties and technical information exchanges with their respective industries.
- H. Ensure that those items excluded from consideration under this MOU for reasons of protecting National requirements (for the maintenance of a defense mobilization base) are

limited to a small percentage of total annual defense procurement spending. It is intended that such defense items, as well as those items which would not be qualified as a defense item under this MOU because of legally imposed restrictions on procurement from non-national sources, should be identified as soon as possible in lists drawn up by MOD and OSD for their respective countries, and that the position should be kept under review at this level.

- I. Ensure that the balance of reciprocal purchasing within the areas of this MOU takes into consideration the levels of technology involved, as well as the contractual value.

#### IV. COUNTING PROCEDURES

The US and UK Governments will decide between them to which items of defense equipment this MOU will apply but in principle all defense items (and associated services included in a procurement contract) purchased by either country will be counted against the goals of this MOU as long as they meet the following criteria:

- A. Direct purchases by either Government from the other, including its Agencies;
- B. Direct purchases by either Government from the industry of the other country;
- C. Purchases by Industry from the Government or Industry of the other country in aid of Government defense contracts;
- D. Purchases by a third country government from either US or UK Government or industrial sources as a direct result of effort of the other (non-supplying) country;
- E. Purchases resulting from common funded projects to which the US and/or UK are contributors, to be credited in proportion to each country's financial contribution to the project, and to work carried out in each country. The applicability of such purchases to this MOU will be agreed between MOD/OSD in each case;
- F. License fees, royalties and other associated income resulting from orders placed by Industry and/or Government with a licensed company in the other country.

#### V. ADMINISTRATION

A. Each country will designate points of contact at the Ministry of Defense level and in each purchasing service/agency.

B. Country representatives will meet at agreed intervals to review progress in implementing the MOU. They will discuss development, production and procurement needs of each country and the likely areas of cooperation; agree to the basis of, and keep under review, the financial statement referred to below; and consider any other matters relevant to the MOU.

C. An annual US/UK Statement of the current balance, and long term trends, of purchases between the two countries will be prepared on a basis to be mutually agreed. Such statement will take account of any US-UK Offset agreements in force when the MOU was signed, and will be reviewed during the meetings referred to in B above.

HOWARD M. FISH  
For the Government  
of the United States

*Date: 2 April 1976*

R. ANDERSON  
For the Government  
of the United Kingdom of Great Britain  
and Northern Ireland  
*Date: 2nd April 1976*



[TRADUCTION — TRANSLATION]

MÉMORANDUM D'ACCORD<sup>1</sup> ENTRE LE GOUVERNEMENT DES ÉTATS-UNIS ET LE GOUVERNEMENT DU ROYAUME-UNI DE GRANDE-BRETAGNE ET D'IRLANDE DU NORD RELATIF AUX PRINCIPES QUI GOUVERNENT LA COOPÉRATION EN MATIÈRE DE RECHERCHE-DÉVELOPPEMENT, DE PRODUCTION ET D'ACHAT DE MATÉRIEL DE DÉFENSE

Le Gouvernement des États-Unis (GEU) et le Gouvernement du Royaume-Uni de Grande-Bretagne et d'Irlande du Nord (GRU), ci-après dénommés «Gouvernements», mettent au point des systèmes d'armes de haute technicité et d'autres articles de matériel de défense avancés et cherchent à assurer un plus grand degré de coopération en matière de recherche, de développement, de production et d'achat dans ces domaines en vue d'obtenir l'utilisation la plus rationnelle de leurs ressources technologiques et économiques respectives, d'acquérir une plus grande puissance militaire au coût le plus bas possible et de rechercher une meilleure normalisation et interopérabilité de leurs systèmes d'armes.

Les Gouvernements ont déjà un Accord en date de mai 1963 relatif au développement militaire commun et le GEU a certains accords de compensation avec le GRU pour empêcher celui-ci d'acquérir les principaux systèmes d'armes et articles de matériel de défense.

En vue de faciliter les objectifs mentionnés ci-dessus, les Gouvernements ont décidé de conclure un accord et le présent Mémorandum établit les principes directeurs qui régissent la coopération mutuelle dans la production et l'achat de matériel de défense ainsi que les accords de compensation associés. Le présent Mémorandum doit s'inscrire dans le cadre plus large de la rationalisation/normalisation de l'OTAN et se veut compatible avec tous les accords de l'OTAN pouvant faire l'objet d'une négociation ultérieure.

*Section A.* PRINCIPES GOUVERNANT L'ACHAT RÉCIPROQUE DE MATÉRIEL DE DÉFENSE

1. Chaque Gouvernement a établi des principes pour renforcer les mécanismes essentiels pour augmenter la coopération en matière de recherche, de développement, de production et d'achat de systèmes militaires. En respectant ces principes et dans le but d'augmenter leur sécurité mutuelle et d'aider les Gouvernements à mieux s'acquitter de leurs obligations mutuelles de défense, il est entendu que les Gouvernements coopéreront dans tous les aspects pratiques afin que les efforts de production et d'achat des deux pays soient administrés de façon à assurer le maintien à long terme d'un équilibre équitable de l'achat réciproque de matériel de défense. Cet équilibre sera mutuellement déterminé à tous les niveaux.

2. Les principes suivants ont été décidés par les Gouvernements en vue de faciliter la réalisation de ces objectifs :

a) Les deux Gouvernements prévoient des principes directeurs et des procédures administratives dans le cadre de leurs organisations respectives d'approvisionne-

<sup>1</sup> Entré en vigueur le 24 septembre 1975 par la signature, conformément à la section F.

- ment en vue d'atteindre et de maintenir l'équilibre réciproque convenu des achats de matériel de défense;
- b) Chaque Gouvernement identifiera et présentera pour examen à l'autre Gouvernement d'autres articles de matériel de défense qu'il juge propres à répondre à leurs besoins respectifs. Les Gouvernements détermineront entre eux à quels achats de matériel de défense le présent Mémoire d'accord s'appliquera et si les articles pourront être obtenus de gouvernement à gouvernement ou sur la base de gouvernement à industrie;
- c) Pour faciliter la réalisation de ces objectifs, les Gouvernements sont convenus de suivre les principes suivants :
- i) Les offres seront évaluées sans appliquer les prix différentiels en vertu des dispositions législatives et réglementaires relatives à l'achat des produits de fabrication nationale compatibles avec la législation et les règlements nationaux;
  - ii) Les offres seront évaluées sans le coût des taxes d'importation, et des dispositions seront prises pour obtenir les certificats d'entrée en franchise et les documents connexes;
  - iii) On effectuera un examen approprié de toutes les sources habilitées dans chaque pays conformément aux pratiques et aux normes du bureau des approvisionnements;
  - iv) Les offres devront nécessairement satisfaire aux conditions voulues de rendement, de qualité, de livraison et de coût;
- d) En vue de faciliter les programmes de production établis en application du présent Mémoire d'accord, les Gouvernements conviennent que, compte tenu des politiques établies, des procédures, des règlements ainsi que des droits relatifs à la propriété privée, chaque Gouvernement, dans la mesure du possible et sans contracter d'obligations envers les autres, prévoit de transmettre à l'autre Gouvernement et à ses agents l'information et la technologie nécessaires à cet effet;
- e) Les Gouvernements, par l'intermédiaire de leurs représentants appropriés, se consulteront pour tous les problèmes risquant d'entraver le bon déroulement du présent accord. Ces consultations se feront conformément aux dispositions prévues à la section B du présent Mémoire d'accord.

#### *Section B. MÉCANISMES D'APPLICATION*

1. Les deux Gouvernements conviennent qu'il faudra envisager et décider des modalités d'application détaillées afin de donner suite aux dispositions du présent Mémoire d'accord. Des représentants des Gouvernements seront nommés pour établir un programme coordonné de ces modalités d'application et discuter des besoins d'approvisionnement et de production des Gouvernements. Ces représentants se réuniront en fonction des besoins.

2. Le Directeur de l'Institut d'assistance à la sécurité militaire sous la responsabilité politique du Sous-Secrétaire à la défense (Questions de sécurité internationale) et en liaison avec le Directeur de la recherche en matière de défense et d'ingénierie, le Sous-Secrétaire à la défense (Installations et logistique) et les autres bureaux du Département de la défense (DOD) seront les centres moteurs du Gouvernement des Etats-Unis chargés d'élaborer un programme d'ensemble intégré des procédures d'application du présent Mémoire d'accord. Le Directeur de la recherche en matière de défense et d'ingénierie aura la responsabilité des aspects relatifs à la recherche, au développement, aux tests et aux évaluations dans le cadre des accords bilatéraux

pour un développement militaire commun. Le Sous-Secrétaire à la défense (Installations et logistique) sera chargé d'assurer la continuité de la gestion de l'approvisionnement et des problèmes de production selon le présent Mémoire d'accord, en liaison avec OASD (ISA), le DSAA et les autres bureaux appropriés du Département de la défense (DOD).

3. Le Directeur des ventes du matériel de défense (MOD), conformément à la politique directrice du Ministre d'Etat à la défense et en concertation, comme il se doit, avec le Président et les membres du Comité des politiques pour le matériel de défense du MOD, aura pour tâche, pour le compte du Royaume-Uni, d'établir un programme d'ensemble coordonné des procédures d'application conformément au présent Mémoire d'accord.

#### *Section C. PARTICIPATION INDUSTRIELLE*

1. Chaque Gouvernement aura la responsabilité d'attirer l'attention des industries de défense de son pays, sur l'interprétation de base du présent Mémoire d'accord ainsi que sur les directives appropriées concernant son application.

2. L'application du présent Mémoire d'accord appellera une pleine participation industrielle. En conséquence, les Gouvernements feront en sorte que leurs bureaux respectifs d'achats et d'approvisionnements se familiarisent avec les principes et les objectifs du présent Mémoire d'accord. Indépendamment des procédures gouvernementales pour en faciliter l'application, l'industrie aura la responsabilité primordiale dans chaque pays d'isoler, d'identifier et de conseiller son Gouvernement sur les possibilités existantes et de mener à bien des actions de soutien assurant la participation industrielle à la consommation.

#### *Section D. EXPIRATION*

1. Le présent Mémoire d'accord expirera le 1<sup>er</sup> janvier 1985, à moins que les Gouvernements n'en décident mutuellement autrement.

2. Si, toutefois, l'un des Gouvernements juge qu'il est nécessaire pour des raisons de nécessité nationale impérieuse d'interrompre sa participation au présent Mémoire d'accord avant le 1<sup>er</sup> janvier 1985, toute proposition pour y mettre fin sera l'objet de consultations avec l'autre Gouvernement, pour leur permettre d'évaluer pleinement les conséquences.

#### *Section E. COOPÉRATION SUPPLÉMENTAIRE*

Les annexes négociées par la suite par les bureaux responsables et approuvées par les autorités gouvernementales appropriées seront parties intégrantes du présent Mémoire d'accord.

#### *Section F. DATE D'ENTRÉE EN VIGUEUR*

Le présent Mémoire d'accord entrera en vigueur après sa signature par les Gouvernements respectifs.

SIGNÉ en double exemplaire à Londres le 24 septembre 1975.

Pour le Gouvernement  
des Etats-Unis :

JAMES R. SCHLESINGER

Pour le Gouvernement du Royaume-Uni  
de Grande-Bretagne et d'Irlande du Nord :

ROY MASON

## ANNEXE I

## PROCÉDURES D'APPLICATION POUR LE MÉMORANDUM D'ACCORD ENTRE LE GOUVERNEMENT DES ETATS-UNIS ET LE GOUVERNEMENT DU ROYAUME-UNI DE GRANDE-BRETAGNE ET D'IRLANDE DU NORD RELATIF AUX PRINCIPES QUI GOUVERNENT LA COOPÉRATION EN MATIÈRE DE RECHERCHE-DÉVELOPPEMENT, DE PRODUCTION ET D'ACHAT DE MATÉRIEL DE DÉFENSE DU 24 SEPTEMBRE 1975

## I. INTRODUCTION

Le 24 septembre 1975, les Gouvernements des Etats-Unis (EU) et du Royaume-Uni (RU) ont signé un Mémorandum d'accord relatif aux principes qui régissent la coopération en matière de recherche-développement, de production et d'achat de matériel de défense. L'objectif de ce document est d'énoncer les procédures d'application convenues pour l'exécution de ce Mémorandum d'accord.

## II. PRINCIPES MAJEURS

A. Les Etats-Unis et le Royaume-Uni envisageront pour leurs besoins de défense des articles de défense qualifiés (et des services associés inclus dans un contrat d'achat) mis au point et fabriqués dans l'autre pays. Il appartiendra au Gouvernement et/ou aux industries de chaque pays d'obtenir l'information concernant les réalisations proposées et les achats de l'autre pays et de répondre aux demandes de propositions conformément aux modalités d'achat et aux règlements prescrits. Toutefois, les organes gouvernementaux responsables des achats dans chaque pays aideront les sources de l'autre pays à obtenir l'information concernant les achats proposés, les qualifications nécessaires et la documentation appropriée. Les organes gouvernementaux responsables des achats dans chaque pays chercheront à s'informer sur les articles de défense qui pourraient être disponibles dans l'autre pays et de nature à satisfaire des besoins spécifiques.

B. Les offres seront évaluées sans appliquer les prix différentiels, conformément aux dispositions législatives et réglementaires relatives à l'achat de produits de fabrication nationale.

C. Les offres seront évaluées sans tenir compte du coût des taxes d'importation, et des dispositions seront prises touchant les certificats d'entrée en franchise et la documentation appropriée.

D. Il sera procédé à un examen approfondi de toutes les sources gouvernementales et/ou industrielles tant aux Etats-Unis qu'au Royaume-Uni conformément aux pratiques et aux normes de leurs organes d'achats respectifs.

E. Les offres devront satisfaire les prescriptions de performance, de qualité, de livraison, d'appui logistique continu et de coût. En préparant des propositions pour des appels d'offres et de demandes et en les évaluant, s'il y a lieu et en accord avec les lois nationales et les règlements, on prendra en considération les économies éventuelles de l'OTAN et/ou l'accroissement des capacités de combat de l'OTAN pouvant résulter des achats d'articles qui sont normalisés et interopérabilisés avec ceux des alliés.

## III. ACTION

En appliquant le Mémorandum d'accord, les deux pays étudieront et, s'il y a lieu, réviseront leurs politiques de défense, leurs procédures et leurs règlements pour faire en sorte que les principes et les objectifs du présent Mémorandum d'accord soient compatibles avec les grands projets de rationalisation/normalisation de l'OTAN dont on devra tenir compte. De plus, les deux pays devront :

- A) Faire en sorte que leurs bureaux respectifs d'évaluation des besoins se familiarisent avec les principes et les objectifs du présent Mémorandum d'accord;
- B) Veiller à ce que leurs bureaux respectifs de recherche et développement se familiarisent avec les principes et les objectifs du présent Mémorandum d'accord qui sont complétés

par les Accords pour un développement militaire commun des Etats-Unis et du Royaume-Uni de 1963;

- C) Veiller à ce que leurs bureaux respectifs d'approvisionnements se familiarisent avec les principes et les objectifs du présent Mémoire d'accord;
- D) Veiller à assurer une grande diffusion de la compréhension du présent Mémoire d'accord auprès de leurs industries de défense respectives;
- E) Aider les industries de leurs pays respectifs à identifier et conseiller l'autre Gouvernement sur ses capacités et aider les industries à exécuter les actions de soutien propres à maximiser la participation industrielle;
- F) Etudier les matériels de défense proposés pour les besoins respectifs. Indiquer les besoins et les achats proposés au moment opportun pour donner à leurs industries respectives assez de temps pour remplir les conditions d'agrément;
- G) Faire des efforts pour aider à négocier les licences, les redevances et les échanges de renseignements techniques avec leurs industries respectives;
- H) Faire en sorte que les articles qui sont exclus du présent Mémoire d'accord en raison des besoins de protection nationale (en vue du maintien d'une base de mobilisation militaire) soient limités à un faible pourcentage des dépenses annuelles consacrées aux achats de matériel de défense. Il est prévu que ces articles ainsi que ceux qui ne sont pas sélectionnés en tant qu'articles de défense au titre du présent Mémoire d'accord en raison des restrictions légalement imposées sur l'approvisionnement provenant de sources non nationales soient identifiés le plus rapidement possible et figurent sur les listes dressées par le MOD et l'OSD pour leurs pays respectifs, et que la situation soit suivie à ce niveau;
- I) Veiller à ce que l'équilibre des achats réciproques dans le cadre du présent Mémoire d'accord tienne compte de tous les niveaux de technologie inclus aussi bien que de la valeur contractuelle.

#### IV. EXAMEN DES PROCÉDURES

Les Gouvernements des Etats-Unis et du Royaume-Uni décideront entre eux à quels articles de matériel de défense du présent Mémoire d'accord s'appliquera, mais en principe tous les articles de défense (et les services afférents inclus dans un contrat d'achat) achetés par l'un ou l'autre pays ne seront pas jugés comme étant contraires aux objectifs du présent Mémoire d'accord s'ils se conforment aux critères suivants :

- A) Achats directs de l'un des Gouvernements à l'autre en incluant ses institutions;
- B) Achats directs de l'un des Gouvernements à l'industrie de l'autre pays;
- C) Achats par l'industrie au Gouvernement ou à l'industrie de l'autre pays au profit de contrats de défense du Gouvernement;
- D) Achats effectués par le gouvernement d'un pays tiers au Gouvernement des Etats-Unis ou à celui du Royaume-Uni ou à des sources industrielles et résultant de l'effort direct de l'autre pays (non fournisseur);
- E) Achats issus de projets financés conjointement et auxquels les Etats-Unis ou le Royaume-Uni contribuent, crédités proportionnellement à la participation financière de chaque pays au projet et au travail effectué dans chaque pays. La validité de ces achats selon le présent Mémoire d'accord sera décidée entre le MOD/OSD dans chaque cas;
- F) Frais de licence, redevances et autres revenus provenant de commandes de l'industrie et/ou du Gouvernement avec une compagnie agréée dans l'autre pays.

#### V. ADMINISTRATION

A. Chaque pays désignera les points de contact au niveau du Ministère de la défense et dans chaque institution/service d'achat.

B. Les représentants des pays se réuniront comme convenu à des périodes décidées pour suivre l'évolution de l'application du Mémorandum d'accord. Ils discuteront de l'évolution, de la production et des besoins d'approvisionnement dans chaque pays ainsi que des domaines de coopération possibles. Ils accepteront les bases de l'état financier mentionné ci-dessous, poursuivront son étude et examineront toutes les autres questions ayant trait au Mémorandum d'accord.

C. Un état de la balance courante annuelle des Etats-Unis et du Royaume-Uni et des achats à long terme entre les deux pays sera préparé sur des bases qui devront être décidées mutuellement. Cet état tiendra compte de tous les accords de compensation entre les Etats-Unis et le Royaume-Uni en vigueur quand le Mémorandum d'accord a été signé et il sera révisé pendant les réunions mentionnées dans la section B ci-dessus.

Pour le Gouvernement  
des Etats-Unis :

HOWARD M. FISH  
*Date* : 2 avril 1976

Pour le Gouvernement du Royaume-Uni  
de Grande-Bretagne et d'Irlande du Nord :

R. ANDERSON  
*Date* : 2 avril 1976

---

## II

### *Treaties and international agreements*

*filed and recorded*

*from 1 January 1979 to 22 January 1979*

*Nos. 825 and 826*

---

### *Traités et accords internationaux*

*classés et inscrits au répertoire*

*du 1<sup>er</sup> janvier 1979 au 22 janvier 1979*

*N<sup>os</sup> 825 et 826*





No. 825

---

**UNITED NATIONS  
(UNITED NATIONS DEVELOPMENT PROGRAMME)  
and  
TUVALU**

**Standard Basic Agreement concerning assistance from the United Nations Development Programme to the Government of Tuvalu (with exchange of letters of 16 and 26 January 1979). Signed at Suva on 16 January 1979**

*Authentic text: English.*

*Filed and recorded by the Secretariat on 16 January 1979.*

---

**ORGANISATION DES NATIONS UNIES  
(PROGRAMME DES NATIONS UNIES  
POUR LE DÉVELOPPEMENT)  
et  
TUVALU**

**Accord de base relatif à une assistance du Programme des Nations Unies pour le développement au Gouvernement de Tuvalu (avec échange de lettres des 16 et 26 janvier 1979). Signé à Suva le 16 janvier 1979**

*Texte authentique : anglais.*

*Classé et inscrit au répertoire par le Secrétariat le 16 janvier 1979.*

## AGREEMENT<sup>1</sup> BETWEEN THE GOVERNMENT OF TUVALU AND THE UNITED NATIONS DEVELOPMENT PROGRAMME

---

Whereas the General Assembly of the United Nations has established the United Nations Development Programme (hereinafter called the UNDP) to support and supplement the national efforts of developing countries at solving the most important problems of their economic development and to promote social progress and better standards of life; and

Whereas the Government of Tuvalu wishes to request assistance from the UNDP for the benefit of its people;

Now therefore the Government and the UNDP (hereinafter called the Parties) have entered into this Agreement in a spirit of friendly co-operation.

### *Article I. SCOPE OF THIS AGREEMENT*

1. This Agreement embodies the basic conditions under which the UNDP and its Executing Agencies shall assist the Government in carrying out its development projects, and under which such UNDP-assisted projects shall be executed. It shall apply to all such UNDP assistance and to such Project Documents or other instruments (hereinafter called Project Documents) as the Parties may conclude to define the particulars of such assistance and the respective responsibilities of the Parties and the Executing Agency hereunder in more detail in regard to such projects.

2. Assistance shall be provided by the UNDP under this Agreement only in response to requests submitted by the Government and approved by the UNDP. Such assistance shall be made available to the Government, or to such entity as the Government may designate, and shall be furnished and received in accordance with the relevant and applicable resolutions and decisions of the competent UNDP organs, and subject to the availability of the necessary funds to the UNDP.

### *Article II. FORMS OF ASSISTANCE*

1. Assistance which may be made available by the UNDP to the Government under this Agreement may consist of:

- (a) The services of advisory experts and consultants, including consultant firms or organizations, selected by and responsible to, the UNDP or the Executing Agency concerned;
- (b) The services of operational experts selected by the Executing Agency, to perform functions of an operational, executive or administrative character as civil servants of the Government or as employees of such entities as the Government may designate under article I, paragraph 2, hereof;
- (c) The services of members of the United Nations Volunteers (hereinafter called volunteers);
- (d) Equipment and supplies not readily available in Tuvalu (hereinafter called the country);
- (e) Seminars, training programmes, demonstration projects, expert working groups and related activities;

---

<sup>1</sup> Came into force on 16 January 1979 by signature, in accordance with article XIII (1).

- (f) Scholarships and fellowships, or similar arrangements under which candidates nominated by the Government and approved by the Executing Agency concerned may study or receive training; and
- (g) Any other form of assistance which may be agreed upon by the Government and the UNDP.

2. Requests for assistance shall be presented by the Government to the UNDP through the UNDP resident representative in the country (referred to in paragraph 4(a) of this article), and in the form and in accordance with procedures established by the UNDP for such requests. The Government shall provide the UNDP with all appropriate facilities and relevant information to appraise the request, including an expression of its intent with respect to the follow-up of investment-oriented projects.

3. Assistance may be provided by the UNDP to the Government either directly, with such external assistance as it may deem appropriate, or through an Executing Agency, which shall have primary responsibility for carrying out UNDP assistance to the project and which shall have the status of an independent contractor for this purpose. Where assistance is provided by the UNDP directly to the Government, all references in this Agreement to an Executing Agency shall be construed to refer to the UNDP, unless clearly inappropriate from the context.

4. (a) The UNDP may maintain a permanent mission, headed by a resident representative, in the country to represent the UNDP therein and be the principal channel of communication with the Government on all Programme matters. The resident representative shall have full responsibility and ultimate authority, on behalf of the UNDP Administrator, for the UNDP programme in all its aspects in the country, and shall be team leader in regard to such representatives of other United Nations organizations as may be posted in the country, taking into account their professional competence and their relations with appropriate organs of the Government. The resident representative shall maintain liaison on behalf of the Programme with the appropriate organs of the Government, including the Government's co-ordinating agency for external assistance, and shall inform the Government of the policies, criteria and procedure of the UNDP and other relevant programmes of the United Nations. He shall assist the Government, as may be required, in the preparation of UNDP country programme and project requests, as well as proposals for country programme or project changes, assure proper co-ordination of all assistance rendered by the UNDP through various Executing Agencies or its own consultants, assist the Government, as may be required, in co-ordinating UNDP activities with national, bilateral and multilateral programmes within the country, and carry out such other functions as may be entrusted to him by the Administrator or by an Executing Agency.

(b) The UNDP mission in the country shall have such other staff as the UNDP may deem appropriate to its proper functioning. The UNDP shall notify the Government from time to time of the names of the members, and of the families of the members, of the mission, and of changes in the status of persons.

### *Article III.* EXECUTION OF PROJECTS

1. The Government shall remain responsible for its UNDP-assisted development projects and the realization of their objectives as described in the relevant Project Documents, and shall carry out such parts of such projects as may be stipulated in the provisions of this Agreement and such Project Documents. The UNDP undertakes to complement and supplement the Government's participation in such projects through assistance to the Government in pursuance of this Agreement and the

Work Plans forming part of such Project Documents, and through assistance to the Government in fulfilling its intent with respect to investment follow-up. The Government shall inform UNDP of the Government Cooperating Agency directly responsible for the Government's participation in each UNDP-assisted project. Without prejudice to the Government's overall responsibility for its projects, the Parties may agree that an Executing Agency shall assume primary responsibility for execution of a project in consultation and agreement with the Cooperating Agency, and any arrangements to this effect shall be stipulated in the project Work Plan forming part of the Project Document together with arrangements, if any, for transfer of such responsibility, in the course of project execution, to the Government or to an entity designated by the Government.

2. Compliance by the Government with any prior obligations agreed to be necessary or appropriate for UNDP assistance to a particular project shall be a condition of performance by the UNDP and the Executing Agency of their responsibilities with respect to that project. Should provision of such assistance be commenced before such prior obligations have been met, it may be terminated or suspended without notice and at the discretion of the UNDP.

3. Any agreement between the Government and an Executing Agency concerning the execution of a UNDP-assisted project or between the Government and an operational expert shall be subject to the provisions of this Agreement.

4. The Cooperating Agency shall as appropriate and in consultation with Executing Agency assign a full-time director for each project who shall perform such functions as are assigned to him by the Cooperating Agency. The Executing Agency shall as appropriate and in consultation with the Government appoint a Chief Technical Adviser or Project Coordinator responsible to the Executing Agency to oversee the Executing Agency's participation in the project at the project level. He shall supervise and coordinate activities of experts and other Executing Agency personnel and be responsible for the on-the-job training of national Government counterparts. He shall be responsible for the management and efficient utilization of all UNDP-financed inputs, including equipment provided to the project.

5. In the performance of their duties, advisory experts, consultants and volunteers shall act in close consultation with the Government and with persons or bodies designated by the Government, and shall comply with such instructions from the Government as may be appropriate to the nature of their duties and the assistance to be given and as may be mutually agreed upon between the UNDP and the Executing Agency concerned and the Government. Operational experts shall be solely responsible to, and be under the exclusive direction of, the Government or the entity to which they are assigned, but shall not be required to perform any functions incompatible with their international status or with the purposes of the UNDP or of the Executing Agency. The Government undertakes that the commencing date of each operational expert in its service shall coincide with the effective date of his contract with the Executing Agency concerned.

6. Recipients of fellowships shall be selected by the Executing Agency. Such fellowships shall be administered in accordance with the fellowship policies and practices of the Executing Agency.

7. Technical and other equipment, materials, supplies and other property financed or provided by the UNDP shall belong to the UNDP unless and until such time as ownership thereof is transferred, on terms and conditions mutually agreed

upon between the Government and the UNDP, to the Government or to an entity nominated by it.

8. Patent rights, copyright rights, and other similar rights to any discoveries or work resulting from UNDP assistance under this Agreement shall belong to the UNDP. Unless otherwise agreed by the Parties in each case, however, the Government shall have the right to use any such discoveries or work within the country free of royalty or any charge of a similar nature.

#### *Article IV. INFORMATION CONCERNING PROJECTS*

1. The Government shall furnish the UNDP with such relevant reports, maps, accounts, records, statements, documents and other information as it may request concerning any UNDP-assisted project, its execution or its continued feasibility and soundness, or concerning the compliance by the Government with its responsibilities under this Agreement or Project Documents.

2. The UNDP undertakes that the Government shall be kept currently informed of the progress of its assistance activities under this Agreement. Either Party shall have the right, at any time, to observe the progress of operations on UNDP-assisted projects.

3. The Government shall, subsequent to the completion of a UNDP-assisted project, make available to the UNDP at its request information as to benefits derived from activities undertaken to further the purposes of the project, including information necessary or appropriate to its evaluation or to evaluation of UNDP assistance, and shall consult with and permit observation by the UNDP for this purpose.

4. Any information or material which the Government is required to provide to the UNDP under this article shall be made available by the Government to an Executing Agency at the request of the Executing Agency concerned.

5. The Parties shall consult each other regarding the publication, as appropriate, of any information relating to any UNDP-assisted project or benefits derived therefrom. However, any information relating to any investment-oriented project may be released by the UNDP to potential investors, unless and until the Government has requested the UNDP in writing to restrict the release of information relating to such project.

#### *Article V. PARTICIPATION AND CONTRIBUTION OF GOVERNMENT IN EXECUTION OF PROJECT*

1. In fulfilment of the Government's responsibility to participate and co-operate in the execution of the projects assisted by the UNDP under this Agreement, it shall contribute the following in kind to the extent detailed in relevant documents:

- (a) Local counterpart professional and other services, including national counterparts to operational experts;
- (b) Land, buildings, and training and other facilities available or produced within the country; and
- (c) Equipment, materials and supplies available or produced within the country.

2. Whenever the provision of equipment forms part of UNDP assistance to the Government, the latter shall meet charges relating to customs clearance of such equipment, its transportation from the port of entry to the project site together with any incidental handling or storage and related expenses, its insurance after delivery to the project site, and its installation and maintenance.

3. The Government shall also meet the salaries of trainees and recipients of fellowships during the period of their fellowships.

4. If so provided in the Project Document, the Government shall pay, or arrange to have paid, to the UNDP or an Executing Agency the sums required, to the extent specified in the Project Budget of the Project Document, for the provision of any of the items enumerated in paragraph 1 of this article, whereupon the Executing Agency shall obtain the necessary items and account annually to the UNDP for any expenditures out of payments made under this provision.

5. Moneys payable to the UNDP under the preceding paragraph shall be paid to an account designated for this purpose by the Secretary-General of the United Nations and shall be administered in accordance with the applicable financial regulations of the UNDP.

6. The cost of items constituting the Government's contribution to the project and any sums payable by the Government in pursuance of this article, as detailed in Project Budgets, shall be considered as estimates based on the best information available at the time of preparation of such Project Budgets. Such sums shall be subject to adjustment whenever necessary to reflect the actual cost of any such items purchased thereafter.

7. The Government shall as appropriate display suitable signs at each project identifying it as one assisted by the UNDP and the Executing Agency.

*Article VI. ASSESSED PROGRAMME COSTS AND OTHER ITEMS  
PAYABLE IN LOCAL CURRENCY*

1. In addition to the contribution referred to in article V above, the Government shall assist the UNDP in providing it with assistance by paying or arranging to pay for the following local costs or facilities, in the amounts specified in the relevant Project Document or otherwise determined by the UNDP in pursuance of relevant decisions of its governing bodies:

- (a) The local living costs of advisory experts and consultants assigned to projects in the country;
- (b) Local administrative and clerical services, including necessary local secretarial help, interpreter-translators, and related assistance;
- (c) Transportation of personnel within the country; and
- (d) Postage and telecommunications for official purposes.

2. The Government shall also pay each operational expert directly the salary, allowances and other related emoluments which would be payable to one of its nationals if appointed to the post involved. It shall grant an operational expert the same annual and sick leave as the Executing Agency concerned grants its own officials, and shall make any arrangement necessary to permit him to take home leave to which he is entitled under the terms of his service with the Executing Agency concerned. Should his service with the Government be terminated by it under circumstances which give rise to an obligation on the part of an Executing Agency to pay him an indemnity under its contract with him, the Government shall contribute to the cost thereof the amount of separation indemnity which would be payable to a national civil servant or comparable employee of like rank whose service is terminated in the same circumstances.

3. The Government undertakes to furnish in kind the following local services and facilities:

- (a) The necessary office space and other premises;

- (b) Such medical facilities and services for international personnel as may be available to national civil servants;
- (c) Simple but adequately furnished accommodation to volunteers; and
- (d) Assistance in finding suitable housing accommodation for international personnel, and the provision of such housing to operational experts under the same conditions as to national civil servants of comparable rank.

4. The Government shall also contribute towards the expenses of maintaining the UNDP mission in the country by paying annually to the UNDP a lump sum mutually agreed between the Parties to cover the following expenditures:

- (a) An appropriate office with equipment and supplies, adequate to serve as local headquarters for the UNDP in the country;
- (b) Appropriate local secretarial and clerical help, interpreters, translators and related assistance;
- (c) Transportation of the resident representative and his staff for official purposes within the country;
- (d) Postage and telecommunications for official purposes; and
- (e) Subsistence for the resident representative and his staff while in official travel status within the country.

5. The Government shall have the option of providing in kind the facilities referred to in paragraph 4 above, with the exception of items (b) and (c).

6. Moneys payable under the provisions of this article, other than under paragraph 2, shall be paid by the Government and administered by the UNDP in accordance with article V, paragraph 5.

#### *Article VII. RELATION TO ASSISTANCE FROM OTHER SOURCES*

In the event that assistance towards the execution of a project is obtained by either Party from other sources, the Parties shall consult each other and the Executing Agency with a view to effective co-ordination and utilization of assistance received by the Government from all sources. The obligations of the Government hereunder shall not be modified by any arrangements it may enter into with other entities co-operating with it in the execution of a project.

#### *Article VIII. USE OF ASSISTANCE*

The Government shall exert its best efforts to make the most effective use of the assistance provided by the UNDP and shall use such assistance for the purpose for which it is intended. Without restricting the generality of the foregoing, the Government shall take such steps to this end as are specified in the Project Document.

#### *Article IX. PRIVILEGES AND IMMUNITIES*

1. The Government shall apply to the United Nations and its organs, including the UNDP and U.N. subsidiary organs acting as UNDP Executing Agencies, their property, funds and assets, and to their officials, including the resident representative and other members of the UNDP mission in the country, the provisions of the Convention on the Privileges and Immunities of the United Nations.<sup>1</sup>

2. The Government shall apply to each Specialized Agency acting as an Executing Agency, its property, funds and assets, and to its officials, the provisions of

<sup>1</sup> United Nations, *Treaty Series*, vol. 1, p. 15, and vol. 90, p. 327 (corrigendum to vol. 1, p. 18).

the Convention on the Privileges and Immunities of the Specialized Agencies,<sup>1</sup> including any annex to the Convention applicable to such Specialized Agency. In case the International Atomic Energy Agency (the IAEA) acts as an Executing Agency, the Government shall apply to its property, funds and assets, and to its officials and experts, the Agreement on the Privileges and Immunities of the IAEA.<sup>2</sup>

3. Members of the UNDP mission in the country shall be granted such additional privileges and immunities as may be necessary for the effective exercise by the mission of its functions.

4. (a) Except as the Parties may otherwise agree in Project Documents relating to specific projects, the Government shall grant all persons, other than Government nationals employed locally, performing services on behalf of the UNDP, a Specialized Agency or the IAEA who are not covered by paragraphs 1 and 2 above the same privileges and immunities as officials of the United Nations, the Specialized Agency concerned or the IAEA under sections 18, 19 or 18 respectively of the Conventions on the Privileges and Immunities of the United Nations or of the Specialized Agencies, or of the Agreement on the Privileges and Immunities of the IAEA.

(b) For purposes of the instruments on privileges and immunities referred to in the preceding parts of this article:

- (1) All papers and documents relating to a project in the possession or under the control of the persons referred to in sub-paragraph 4 (a) above shall be deemed to be documents belonging to the United Nations, the Specialized Agency concerned, or the IAEA, as the case may be; and
- (2) Equipment, materials and supplies brought into or purchased or leased by those persons within the country for purposes of a project shall be deemed to be property of the United Nations, the Specialized Agency concerned, or the IAEA, as the case may be.

5. The expression "persons performing services" as used in articles IX, X and XIII of this Agreement includes operational experts, volunteers, consultants, and juridical as well as natural persons and their employees. It includes governmental or non-governmental organizations or firms which UNDP may retain, whether as an Executing Agency or otherwise, to execute or to assist in the execution of UNDP assistance to a project, and their employees. Nothing in this Agreement shall be construed to limit the privileges, immunities or facilities conferred upon such organizations or firms or their employees in any other instrument.

#### *Article X. FACILITIES FOR EXECUTION OF UNDP ASSISTANCE*

1. The Government shall take any measures which may be necessary to exempt the UNDP, its Executing Agencies, their experts and other persons performing services on their behalf from regulations or other legal provisions which may interfere with operations under this Agreement, and shall grant them such other facilities as may be necessary for the speedy and efficient execution of UNDP assistance. It shall, in particular, grant them the following rights and facilities:

- (a) Prompt clearance of experts and other persons performing services on behalf of the UNDP or an Executing Agency;
- (b) Prompt issuance without cost of necessary visas, licences or permits;

<sup>1</sup> United Nations, *Treaty Series*, vol. 33, p. 261. For the final and revised texts of annexes published subsequently, see vol. 71, p. 318; vol. 79, p. 326; vol. 117, p. 386; vol. 275, p. 298; vol. 314, p. 308; vol. 323, p. 364; vol. 327, p. 326; vol. 371, p. 266; vol. 423, p. 284; vol. 559, p. 348, and vol. 645, p. 340.

<sup>2</sup> *Ibid.*, vol. 374, p. 147.



- (c) Access to the site of work and all necessary rights of way;
- (d) Free movement within or to or from the country, to the extent necessary for proper execution of UNDP assistance;
- (e) The most favourable legal rate of exchange;
- (f) Any permits necessary for the importation of equipment, materials and supplies, and for their subsequent exportation;
- (g) Any permits necessary for importation of property belonging to and intended for the personal use or consumption of officials of the UNDP, its Executing Agencies, or other persons performing services on their behalf, and for the subsequent exportation of such property; and
- (h) Prompt release from customs of the items mentioned in sub-paragraphs (f) and (g) above.

2. Assistance under this Agreement being provided for the benefit of the Government and people of Tuvalu, the Government shall bear all risks of operations arising under this Agreement. It shall be responsible for dealing with claims which may be brought by third parties against the UNDP or an Executing Agency, their officials or other persons performing services on their behalf, and shall hold them harmless in respect of claims or liabilities arising from operations under this Agreement. The foregoing provision shall not apply where the Parties and the Executing Agency are agreed that a claim or liability arises from the gross negligence or wilful misconduct of the above-mentioned individuals.

#### *Article XI. SUSPENSION OR TERMINATION OF ASSISTANCE*

1. The UNDP may by written notice to the Government and to the Executing Agency concerned suspend its assistance to any project if in the judgement of the UNDP any circumstance arises which interferes with or threatens to interfere with the successful completion of the project or the accomplishment of its purposes. The UNDP may, in the same or a subsequent written notice, indicate the conditions under which it is prepared to resume its assistance to the project. Any such suspension shall continue until such time as such conditions are accepted by the Government and as the UNDP shall give written notice to the Government and the Executing Agency that it is prepared to resume its assistance.

2. If any situation referred to in paragraph 1 of this article shall continue for a period of fourteen days after notice thereof and of suspension shall have been given by the UNDP to the Government and the Executing Agency, then at any time thereafter during the continuance thereof, the UNDP may, by written notice to the Government and the Executing Agency, terminate its assistance to the project.

3. The provisions of this article shall be without prejudice to any other rights or remedies the UNDP may have in the circumstances, whether under general principles of law or otherwise.

#### *Article XII. SETTLEMENT OF DISPUTES*

1. Any dispute between the UNDP and the Government arising out of or relating to this Agreement which is not settled by negotiation or other agreed mode of settlement shall be submitted to arbitration at the request of either Party. Each Party shall appoint one arbitrator, and the two arbitrators so appointed shall appoint a third, who shall be the chairman. If within thirty days of the request for arbitration either Party has not appointed an arbitrator or if within fifteen days of the appointment of two arbitrators the third arbitrator has not been appointed, either Party may

request the President of the International Court of Justice to appoint an arbitrator. The procedure of the arbitration shall be fixed by the arbitrators, and the expenses of the arbitration shall be borne by the Parties as assessed by the arbitrators. The arbitral award shall contain a statement of the reasons on which it is based and shall be accepted by the Parties as the final adjudication of the dispute.

2. Any dispute between the Government and an operational expert arising out of or relating to the conditions of his service with the Government may be referred to the Executing Agency providing the operational expert by either the Government or the operational expert involved, and the Executing Agency concerned shall use its good offices to assist them in arriving at a settlement. If the dispute cannot be settled in accordance with the preceding sentence or by other agreed mode of settlement, the matter shall at the request of either Party be submitted to arbitration following the same provisions as are laid down in paragraph 1 of this article, except that the arbitrator not appointed by either Party or by the arbitrators of the Parties shall be appointed by the Secretary-General of the Permanent Court of Arbitration.

#### *Article XIII. GENERAL PROVISIONS*

1. This Agreement shall enter into force upon signature and shall continue in force until terminated under paragraph 3 below. Upon the entry into force of this Agreement, it shall supersede existing Agreements concerning the provision of assistance to the Government out of UNDP resources and concerning the UNDP office in the country, and it shall apply to all assistance provided to the Government and to the UNDP office established in the country under the provisions of the Agreements now superseded.

2. This Agreement may be modified by written agreement between the Parties hereto. Any relevant matter for which no provision is made in this Agreement shall be settled by the Parties in keeping with the relevant resolutions and decisions of the appropriate organs of the United Nations. Each Party shall give full and sympathetic consideration to any proposal advanced by the other Party under this paragraph.

3. This Agreement may be terminated by either Party by written notice to the other and shall terminate sixty days after receipt of such notice.

4. The obligations assumed by the Parties under articles IV (concerning project information) and VIII (concerning the use of assistance) hereof shall survive the expiration or termination of this Agreement. The obligations assumed by the Government under articles IX (concerning privileges and immunities), X (concerning facilities for project execution) and XII (concerning settlement of disputes) hereof shall survive the expiration or termination of this Agreement to the extent necessary to permit orderly withdrawal of personnel, funds and property of the UNDP and of any Executing Agency, or of any persons performing services on their behalf under this Agreement.

IN WITNESS WHEREOF the undersigned, duly appointed representatives of the United Nations Development Programme and of the Government, respectively, have on behalf of the Parties signed the present Agreement in the English language in two copies at Suva this 16th day of January, 1979.

For the United Nations  
Development Programme:

[Signed]

EDOUARD WATTEZ  
Regional Representative *ad interim*

For the Government  
of Tuvalu:

[Signed]

The Honourable TOALIFI LAUTI  
Prime Minister

## EXCHANGE OF LETTERS

### I

UNITED NATIONS  
DEVELOPMENT PROGRAMME

PROGRAMME DES NATIONS UNIES  
POUR LE DÉVELOPPEMENT

OFFICE OF THE REGIONAL REPRESENTATIVE FOR THE SOUTH PACIFIC  
SUVA, FIJI

16 January 1979

273  
LEG 502/TUV

Excellency,

I have the honour to refer to the Agreement concerning assistance from the United Nations Development Programme (UNDP) to the Government of Tuvalu signed today by the Government and the UNDP, and in particular article II, paragraph 4, concerning the appointment by UNDP of a Resident Representative in the country to perform the functions described in that clause of the Agreement.

In this connexion, I have the honour to propose that unless and until other arrangements are made in this respect, the functions of the Resident Representative as set forth in article II, paragraph 4, and other relevant provisions of the Agreement should be performed by the UNDP Regional Representative for the South Pacific Region.

If your Government is in agreement with this proposal, I have the honour to suggest that this letter and your reply in that sense should be regarded as constituting an agreement in the matter.

As requested, you will find attached one original and three copies of this Agreement.

Accept, Excellency, the assurances of my highest consideration.

[Signed]

EDOUARD WATTEZ  
Regional representative a.i.  
of the United Nations Development  
Programme for the South Pacific Region

The Honourable Mr. Toalipi Lauti  
Prime Minister of Tuvalu  
Tuvalu

II

TUVALU GOVERNMENT  
OFFICE OF THE PRIME MINISTER  
VALAKU FUNAFUTI TUVALU

Date: 26th January, 1979

Our reference: PM 9/9 (i)

Dear Sir,

I have pleasure in replying to your letter to me LEG 502/TUV No. 273 of 16 January 1979 and to say that my Government agrees that the functions of the Resident Representative as set forth in article II, paragraph 4, and other relevant provisions of the Agreement should be performed by the UNDP Regional Representative for the South Pacific Region and that consideration be given to the reviewing of this matter if there is a future justification for these functions to be transferred to a resident representative in Tuvalu.

Accept, Sir, the assurances of my highest consideration.

Yours sincerely,

[Signed]

T. LAUTI  
Prime Minister

Mr. Edouard Wattez  
Regional Representative  
UNDP  
Suva, Fiji

[TRADUCTION — TRANSLATION]

## ACCORD<sup>1</sup> ENTRE LE GOUVERNEMENT DE TUVALU ET LE PROGRAMME DES NATIONS UNIES POUR LE DÉVELOPPEMENT

Considérant que l'Assemblée générale des Nations Unies a établi le Programme des Nations Unies pour le développement (ci-après dénommé le «PNUD») afin d'appuyer et de compléter les efforts que les pays en développement déploient sur le plan national pour résoudre les problèmes les plus importants de leur développement économique, de favoriser le progrès social et d'instaurer de meilleures conditions de vie; et

Considérant que le Gouvernement de Tuvalu souhaite demander l'assistance du PNUD dans l'intérêt de son peuple;

Le Gouvernement et le PNUD (ci-après dénommés les «Parties») ont conclu le présent Accord dans un esprit d'amicale coopération.

### *Article premier.* PORTÉE DE L'ACCORD

1. Le présent Accord énonce les conditions fondamentales auxquelles le PNUD et les organisations chargées de l'exécution aideront le Gouvernement à mener à bien ses projets de développement et auxquelles ces projets bénéficiant de l'assistance du PNUD seront exécutés. Il vise l'ensemble de l'assistance que le PNUD fournira à ce titre ainsi que les documents relatifs aux projets ou autres textes (ci-après dénommés les «documents relatifs aux projets») que les Parties pourront mettre au point d'un commun accord pour définir plus précisément, dans le cadre de ces projets, les détails de cette assistance et les responsabilités respectives des Parties et de l'organisation chargée de l'exécution aux termes du présent Accord.

2. Le PNUD ne fournira une assistance au titre du présent Accord que pour répondre aux demandes présentées par le Gouvernement et approuvées par le PNUD. Cette assistance sera mise à la disposition du Gouvernement ou de toute entité que le Gouvernement pourra désigner; elle sera fournie et reçue conformément aux résolutions et décisions pertinentes et applicables des organes compétents du PNUD et sous réserve que le PNUD dispose des fonds nécessaires.

### *Article II.* FORMES DE L'ASSISTANCE

1. L'assistance que le PNUD pourra fournir au Gouvernement en vertu du présent Accord comprend notamment :

- a) Les services d'experts-conseils et de consultants, y compris ceux de cabinets ou d'organismes de consultants, choisis par le PNUD ou l'organisation chargée de l'exécution et responsable devant eux;
- b) Les services d'experts opérationnels choisis par l'organisation chargée de l'exécution, pour exercer des fonctions d'exécution, de direction ou d'administration en tant que fonctionnaires du Gouvernement ou en tant qu'employés des entités que le Gouvernement pourra désigner conformément au paragraphe 2 de l'article premier du présent Accord;

<sup>1</sup> Entré en vigueur le 16 janvier 1979 par la signature, conformément au paragraphe 1 de l'article XIII.

- c) Les services des Volontaires des Nations Unies (ci-après dénommés les «volontaires»);
- d) Le matériel et les fournitures qu'il est difficile de se procurer à Tuvalu (ci-après dénommé le «pays»);
- e) Des séminaires, des programmes de formation, des projets de démonstration, des groupes de travail d'experts et des activités connexes;
- f) Des bourses d'études et de perfectionnement ou des dispositions similaires permettant aux candidats désignés par le Gouvernement et agréés par l'organisation chargée de l'exécution de faire des études ou de recevoir une formation professionnelle; et
- g) Toute autre forme d'assistance dont le Gouvernement et le PNUD pourront convenir.

2. Le Gouvernement devra présenter ses demandes d'assistance au PNUD par l'intermédiaire du représentant résident du PNUD dans le pays (mentionné à l'alinéa a du paragraphe 4 du présent article) sous la forme et conformément aux procédures prévues par le PNUD pour ces demandes. Le Gouvernement fournira au PNUD toutes les facilités nécessaires et tous les renseignements pertinents pour évaluer les demandes, en lui faisant part, notamment, de ses intentions quant à la suite à donner aux projets orientés vers l'investissement.

3. Le PNUD pourra aider le Gouvernement, soit directement, en lui fournissant l'assistance extérieure qu'il jugera appropriée, soit par l'intermédiaire d'une organisation chargée de l'exécution, qui sera responsable au premier chef de la mise en œuvre de l'assistance du PNUD au titre du projet et dont la situation, à cette fin, sera celle d'un entrepreneur indépendant. Lorsque le PNUD fournira directement une assistance au Gouvernement, toute mention d'une organisation chargée de l'exécution dans le présent Accord devra être interprétée comme désignant le PNUD, à moins que, de toute évidence, le contexte ne s'y oppose.

4. a) Le PNUD pourra avoir dans le pays une mission permanente, dirigée par un représentant résident, pour le représenter sur place et servir de principal agent de liaison avec le Gouvernement pour toutes les questions relatives au Programme. Au nom du Directeur du PNUD, le représentant résident sera responsable, pleinement et en dernier ressort, du programme du PNUD sous tous ses aspects dans le pays et assumera ses fonctions de chef d'équipe à l'égard des représentants d'autres organismes des Nations Unies éventuellement en poste dans le pays, compte tenu de leurs qualifications professionnelles et de leurs relations avec des organes compétents du Gouvernement. Au nom du Programme, le représentant résident assurera la liaison avec les organes compétents du Gouvernement, notamment l'organisme national chargé de coordonner l'assistance extérieure, et il informera le Gouvernement des principes, critères et procédures du PNUD et des autres programmes pertinents des Nations Unies. Le cas échéant, il aidera le Gouvernement à établir les demandes concernant le programme et les projets du pays que le Gouvernement compte soumettre au PNUD ainsi que les propositions visant à modifier le programme ou les projets. Il assurera, comme il convient, la coordination de toute l'assistance que le PNUD fournira par l'intermédiaire des diverses organisations chargées de l'exécution ou de ses propres consultants. Il aidera le Gouvernement, lorsqu'il y aura lieu, à coordonner les activités du PNUD avec celles qui relèvent des programmes nationaux, bilatéraux et multilatéraux dans le pays et il s'acquittera de toutes les autres tâches que le Directeur ou une organisation chargée de l'exécution pourront lui confier.

b) La mission du PNUD dans le pays sera dotée du personnel que le PNUD jugera nécessaire pour assurer la bonne marche des travaux. Le PNUD notifiera au Gouvernement, de temps à autre, les noms des membres du personnel de la mission et des membres de leur famille et toute modification de la situation de ces personnes.

### *Article III. EXÉCUTION DES PROJETS*

1. Le Gouvernement demeurera responsable de ses projets de développement bénéficiant de l'assistance du PNUD et de la réalisation de leurs objectifs tels qu'ils sont décrits dans les documents relatifs aux projets et il exécutera les éléments de ces projets qui seront spécifiés dans le présent Accord et lesdits documents. Le PNUD s'engage à appuyer et compléter la participation du Gouvernement à ces projets en lui fournissant une assistance conformément au présent Accord et aux plans de travail contenus dans les documents relatifs aux projets et en l'aidant à réaliser ses intentions quant à la suite donnée aux investissements. Le Gouvernement indiquera au PNUD l'organisme coopérateur du Gouvernement directement responsable de la participation du Gouvernement dans chacun des projets bénéficiant de l'assistance du PNUD. Sans préjudice de la responsabilité générale du Gouvernement à l'égard de ses projets, les Parties pourront convenir qu'une organisation chargée de l'exécution sera responsable au premier chef de l'exécution d'un projet, en consultation et en accord avec l'organisme coopérateur, tous les arrangements à cet effet étant stipulés dans le plan de travail contenu dans le document relatif au projet ainsi que tous les arrangements prévus, le cas échéant, pour déléguer cette responsabilité, au cours de l'exécution du projet, au Gouvernement ou à une entité désignée par lui.

2. Le PNUD et l'agent d'exécution ne seront tenus de s'acquitter des responsabilités qui leur incombent dans le cadre d'un projet donné qu'à condition que le Gouvernement ait lui-même rempli toutes les obligations préalables jugées d'un commun accord nécessaire ou utiles pour l'assistance du PNUD à ce projet. Si cette assistance commence à être fournie avant que le Gouvernement ait rempli ces obligations préalables, elle pourra être arrêtée ou suspendue sans préavis et à la discrétion du PNUD.

3. Tout accord conclu entre le Gouvernement et une organisation chargée de l'exécution d'un projet bénéficiant de l'assistance du PNUD, ou entre une entité désignée par le Gouvernement et un expert opérationnel, sera subordonné aux dispositions du présent Accord.

4. L'organisme coopérateur affectera à chaque projet, selon qu'il conviendra et en consultation avec l'organisation chargée de l'exécution, un directeur à plein temps qui s'acquittera des tâches que lui confiera l'organisme coopérateur. L'organisation chargée de l'exécution désignera, selon qu'il conviendra et en consultation avec le Gouvernement, un conseiller technique principal ou coordonnateur de projet qui supervisera sur place la participation de l'organisation à ce projet et sera responsable devant elle. Il supervisera et coordonnera les activités des experts et des autres membres du personnel de l'organisation chargée de l'exécution; il sera responsable de la formation en cours d'emploi du personnel national de contrepartie. Il sera responsable de la gestion et de l'utilisation efficaces de tous les éléments financés par le PNUD, y compris du matériel fourni au titre du projet.

5. Dans l'exercice de leurs fonctions, les experts-conseils, les consultants et les volontaires agiront en consultation étroite avec le Gouvernement et avec les personnes et organismes désignés par celui-ci; ils se conformeront aux directives du Gouvernement qui pourront correspondre à la nature de leurs fonctions et à l'as-

sistance à fournir, dont le PNUD, l'organisation chargée de l'exécution et le Gouvernement pourront convenir d'un commun accord. Les experts opérationnels seront uniquement responsables devant le Gouvernement ou l'entité à laquelle ils seront affectés et ils en relèveront exclusivement, mais ils ne seront pas tenus d'exercer des fonctions incompatibles avec leur statut international ou avec les buts du PNUD ou de l'organisation chargée de l'exécution. Le Gouvernement s'engage à faire coïncider la date d'entrée en fonctions de chaque expert opérationnel avec la date d'entrée en vigueur de son contrat avec l'organisation chargée de l'exécution.

6. L'organisation chargée de l'exécution sélectionnera les boursiers. L'administration des bourses s'effectuera conformément aux principes et pratiques de l'organisation dans ce domaine.

7. Le PNUD restera propriétaire du matériel technique et autre ainsi que des approvisionnements, fournitures et autres biens financés ou fournis par lui, à moins qu'ils ne soient cédés au Gouvernement ou à une entité désignée par celui-ci, selon des modalités et à des conditions fixées d'un commun accord par le Gouvernement et le PNUD.

8. Le PNUD restera propriétaire des brevets, droits d'auteur et autres droits de même nature sur les découvertes ou travaux pouvant résulter de l'assistance qu'il fournira au titre du présent Accord. A moins que les Parties n'en décident autrement dans tel ou tel cas, le Gouvernement pourra toutefois utiliser ces découvertes ou ces travaux dans le pays sans avoir à payer de redevance ou autre droit analogue.

#### *Article IV.* RENSEIGNEMENTS RELATIFS AUX PROJETS

1. Le Gouvernement fournira au PNUD tous les rapports, cartes, comptes, livres, états, documents et autres renseignements pertinents que ce dernier pourra lui demander concernant tout projet bénéficiant de l'assistance du PNUD ou son exécution, ou montrant qu'il demeure réalisable et judicieux et que le Gouvernement s'acquitte des responsabilités qui lui incombent en vertu du présent Accord ou des documents relatifs au projet.

2. Le PNUD s'engage à faire en sorte que le Gouvernement soit tenu au courant des progrès de ses activités d'assistance en vertu du présent Accord. Chacune des Parties aura le droit, à tout moment, d'observer l'état d'avancement des opérations entreprises dans le cadre des projets bénéficiant de l'assistance du PNUD.

3. Après l'achèvement d'un projet bénéficiant de l'aide du PNUD, le Gouvernement fournira au PNUD, sur sa demande, des renseignements sur les avantages qui en résultent et sur les activités entreprises pour atteindre les objectifs du projet, notamment les renseignements nécessaires ou utiles pour évaluer le projet ou l'assistance du PNUD; à cette fin, il consultera le PNUD et l'autorisera à observer la situation.

4. Tout renseignement ou document que le Gouvernement est tenu de fournir au PNUD en vertu du présent article sera également communiqué à l'organisation chargée de l'exécution si celle-ci en fait la demande.

5. Les Parties se consulteront au sujet de la publication, selon qu'il conviendra, des renseignements relatifs à tout projet bénéficiant de l'assistance du PNUD ou aux avantages qui en résultent. Toutefois, s'il s'agit de projets orientés vers l'investissement, le PNUD pourra communiquer les renseignements y relatifs à des investisseurs éventuels, sauf si le Gouvernement lui demande par écrit de limiter la publication de renseignements sur le projet.



*Article V. PARTICIPATION ET CONTRIBUTION DU GOUVERNEMENT  
À L'EXÉCUTION DU PROJET*

1. Pour s'acquitter de ses responsabilités en ce qui concerne sa participation et sa contribution à l'exécution des projets bénéficiant de l'assistance du PNUD en vertu du présent Accord, le Gouvernement apportera à titre de contribution en nature et dans la mesure précisée dans les documents relatifs au projet pertinents :

- a) Les services de spécialistes locaux et autres personnels de contrepartie, notamment les homologues nationaux des experts opérationnels;
- b) Les terrains, les bâtiments, les moyens de formation et autres installations et services qui existent dans le pays ou qui y sont produits;
- c) Le matériel, les approvisionnements et les fournitures qui existent dans le pays ou qui y sont produits.

2. Chaque fois que l'assistance du PNUD prévoit la fourniture de matériel au Gouvernement, ce dernier prendra à sa charge les frais de dédouanement de ce matériel, les frais de transport du port d'entrée jusqu'au lieu d'exécution du projet, les dépenses imprévues de manipulation ou d'entreposage et autres dépenses connexes, ainsi que les frais d'assurance après livraison sur le lieu d'exécution du projet et les frais d'installation et d'entretien.

3. Le Gouvernement prendra également à sa charge la rémunération des stagiaires et des boursiers pendant la durée de leur bourse.

4. Le Gouvernement versera ou fera verser au PNUD ou à une organisation chargée de l'exécution, si des dispositions en ce sens figurent dans le document relatif au projet et dans la mesure fixée dans le budget du projet contenu dans ledit document, les sommes requises pour couvrir le coût de tout bien ou service figurant au paragraphe 1 du présent article; l'organisation chargée de l'exécution se procurera alors les biens et services nécessaires et rendra compte chaque année au PNUD de toutes dépenses couvertes par prélèvement sur les sommes versées en application de la présente disposition.

5. Les sommes payables au PNUD en vertu du paragraphe précédent seront déposées à un compte qui sera désigné à cet effet par le Secrétaire général de l'Organisation des Nations Unies et géré conformément aux dispositions pertinentes du règlement financier du PNUD.

6. Les coûts des biens et services qui constituent la contribution du Gouvernement au projet et toute somme payable par lui en vertu du présent article, tels qu'ils sont indiqués en détail dans les budgets des projets, seront considérés comme des estimations fondées sur les renseignements les plus conformes à la réalité dont on disposera lors de l'établissement desdits budgets. Ces montants feront l'objet d'ajustements chaque fois que cela se révèlera nécessaire, compte tenu du coût effectif des biens et services achetés par la suite.

7. Le Gouvernement disposera, selon qu'il conviendra, sur le lieu d'exécution de chaque projet, des écriteaux appropriés indiquant qu'il s'agit d'un projet bénéficiant de l'assistance du PNUD et de l'organisation chargée de l'exécution.

*Article VI. CONTRIBUTION STATUTAIRE AUX DÉPENSES DU PROGRAMME  
ET AUTRES FRAIS PAYABLES EN MONNAIE LOCALE*

1. Outre la contribution visée à l'article V ci-dessus, le Gouvernement aidera le PNUD à lui fournir son assistance en payant ou en faisant payer les dépenses locales et les services ci-après, jusqu'à concurrence des montants indiqués dans le document

relatif au projet ou fixés par ailleurs par le PNUD conformément aux décisions pertinentes de ses organes directeurs :

- a) Les frais locaux de subsistance des experts-conseils et des consultants affectés aux projets dans le pays;
- b) Les services de personnel administratif et de personnel de bureau locaux, y compris le personnel de secrétariat, les interprètes-traducteurs et autres auxiliaires analogues dont les services seront nécessaires;
- c) Le transport du personnel à l'intérieur du pays; et
- d) Les services postaux et de télécommunications nécessaires à des fins officielles.

2. Le Gouvernement versera aussi directement à chaque expert opérationnel le traitement, les indemnités et autres éléments de rémunération que recevrait l'un de ses ressortissants s'il était nommé au même poste. Il lui accordera les mêmes congés annuels et congés de maladie que ceux accordés par l'organisation chargée de l'exécution à ses propres agents et il prendra les dispositions nécessaires pour qu'il puisse prendre les congés dans les foyers auxquels il a droit en vertu du contrat qu'il a passé avec l'organisation chargée de l'exécution intéressée. Si le Gouvernement prend l'initiative de mettre fin à l'engagement d'un expert dans des circonstances telles que l'organisation chargée de l'exécution soit tenue de lui verser une indemnité en vertu du contrat qu'elle a passé avec lui, le Gouvernement versera, à titre de contribution au règlement de cette indemnité, une somme égale au montant de l'indemnité de licenciement qu'il devrait verser à l'un de ses fonctionnaires ou autre personne employée par lui à titre analogue auxquels l'intéressé est assimilé quant au rang, s'il mettait fin à leurs services dans les mêmes circonstances.

3. Le Gouvernement s'engage à fournir, à titre de contribution en nature, les installations et services locaux suivants :

- a) Les bureaux et autres locaux nécessaires;
- b) Des installations et services médicaux pour le personnel international comparables à ceux dont disposent les fonctionnaires nationaux;
- c) Des logements simples mais adéquatement meublés pour les volontaires;
- d) Une assistance pour trouver des logements qui conviennent au personnel international et la fourniture de tels logements aux experts opérationnels dans les mêmes conditions qu'à des fonctionnaires nationaux de même rang.

4. Le Gouvernement contribuera également aux dépenses d'entretien de la mission du PNUD dans le pays en versant tous les ans au PNUD une somme globale dont le montant sera fixé d'un commun accord par les Parties, afin de couvrir les frais correspondant aux dépenses ci-après :

- a) Bureaux appropriés, y compris le matériel et les fournitures, pour le siège local du PNUD dans le pays;
- b) Personnel local approprié : secrétaires et employés de bureau, interprètes, traducteurs et autres auxiliaires;
- c) Moyens de transport pour le représentant résident et ses collaborateurs lorsque ceux-ci, dans l'exercice de leurs fonctions, se déplaceront à l'intérieur du pays;
- d) Services postaux et de télécommunications nécessaires à des fins officielles; et
- e) Indemnité de subsistance du représentant résident et de ses collaborateurs lorsque ceux-ci, dans l'exercice de leurs fonctions, se déplaceront à l'intérieur du pays.

5. Le Gouvernement aura la faculté de fournir en nature les installations et services mentionnés au paragraphe 4 ci-dessus, à l'exception de ceux visés aux alinéas *b* et *e*.

6. Les sommes payables en vertu des dispositions du présent article, à l'exception du paragraphe 2, seront versées par le Gouvernement et gérées par le PNUD, conformément au paragraphe 5 de l'article V.

*Article VII. RAPPORTS ENTRE L'ASSISTANCE PROVENANT DU PNUD ET L'ASSISTANCE PROVENANT D'AUTRES SOURCES*

Au cas où l'une d'elles obtiendrait, en vue de l'exécution d'un projet, une assistance provenant d'autres sources, les Parties se consulteront entre elles et consulteront l'organisation chargée de l'exécution afin d'assurer une coordination et une utilisation efficaces de l'ensemble de l'assistance reçue par le Gouvernement. Les arrangements qui pourraient être conclus avec d'autres entités prêtant leur concours au Gouvernement pour l'exécution d'un projet ne modifieront pas les obligations qui incombent au Gouvernement en vertu du présent Accord.

*Article VIII. UTILISATION DE L'ASSISTANCE FOURNIE*

Le Gouvernement ne ménagera aucun effort pour tirer le meilleur parti possible de l'assistance du PNUD, qu'il devra utiliser aux fins prévues. Sans limiter la portée générale de ce qui précède, le Gouvernement prendra à cette fin les mesures indiquées dans le document relatif au projet.

*Article IX. PRIVILÈGES ET IMMUNITÉS*

1. Le Gouvernement appliquera à l'Organisation des Nations Unies et à ses organes, y compris le PNUD et les organes subsidiaires de l'Organisation des Nations Unies faisant fonction d'organisation chargée de l'exécution de projets du PNUD, ainsi qu'à leurs biens, fonds et avoirs et à leurs fonctionnaires, y compris le représentant résident et les autres membres de la mission du PNUD dans le pays, les dispositions de la Convention sur les privilèges et immunités des Nations Unies<sup>1</sup>.

2. Le Gouvernement appliquera à toute institution spécialisée faisant fonction d'organisation chargée de l'exécution, ainsi qu'à ses biens, fonds et avoirs et à ses fonctionnaires, les dispositions de la Convention sur les privilèges et immunités des institutions spécialisées<sup>2</sup>, y compris celles de toute annexe à la Convention applicable à ladite institution spécialisée. Si l'Agence internationale de l'énergie atomique (AIEA) fait fonction d'organisation chargée de l'exécution, le Gouvernement appliquera à ses fonds, biens et avoirs, ainsi qu'à ses fonctionnaires et experts, les dispositions de l'Accord sur les privilèges et immunités de l'AIEA<sup>3</sup>.

3. Les membres de la mission du PNUD dans le pays pourront bénéficier des privilèges et immunités supplémentaires qui seront nécessaires à la mission pour remplir efficacement ses fonctions.

4. *a)* Sauf si les Parties en conviennent autrement dans des documents de projet relatifs à des projets particuliers, le Gouvernement accordera à toutes les personnes — autres que les ressortissants du Gouvernement employés sur place — qui

<sup>1</sup> Nations Unies, *Recueil des Traités*, vol. 1, p. 15.

<sup>2</sup> *Ibid.*, vol. 33, p. 261. Pour les textes finals et révisés des annexes publiées ultérieurement, voir vol. 71, p. 319; vol. 79, p. 326; vol. 117, p. 386; vol. 275, p. 299; vol. 314, p. 309; vol. 323, p. 365; vol. 327, p. 327; vol. 371, p. 267; vol. 423, p. 285; vol. 559, p. 349, et vol. 645, p. 341.

<sup>3</sup> *Ibid.*, vol. 374, p. 147.

fournissent des services pour le compte du PNUD, d'une institution spécialisée ou de l'AIEA, et qui ne sont pas visées par les paragraphes 1 et 2 ci-dessus, les mêmes privilèges et immunités qu'aux fonctionnaires de l'Organisation des Nations Unies, de l'institution spécialisée en cause ou de l'AIEA, en vertu de la section 18 de la Convention sur les privilèges et immunités des Nations Unies, de la section 19 de la Convention sur les privilèges et immunités des institutions spécialisées ou de la section 18 de l'Accord sur les privilèges et immunités de l'AIEA, respectivement.

b) Aux fins des instruments sur les privilèges et immunités qui sont mentionnés ci-dessus dans le présent article :

- 1) Tous les papiers et documents relatifs à un projet qui sont en la possession ou sous le contrôle de personnes visées à l'alinéa a du paragraphe 4 ci-dessus seront considérés comme la propriété de l'Organisation des Nations Unies, de l'institution spécialisée intéressée ou de l'AIEA, selon le cas;
- 2) Le matériel, les approvisionnements et les fournitures importés, achetés ou loués par ces personnes dans le pays aux fins d'un projet seront considérés comme la propriété de l'Organisation des Nations Unies, de l'institution spécialisée intéressée ou de l'AIEA, selon le cas.

5. L'expression «personne fournissant des services» telle qu'elle est utilisée dans les articles IX, X et XIII du présent Accord vise les experts opérationnels, les volontaires, les consultants et toutes les personnes physiques ou morales, ainsi que leur personnel. Elle comprend les organisations ou entreprises gouvernementales ou non gouvernementales auxquelles peut faire appel le PNUD, en tant qu'organisation chargée de l'exécution ou autrement, pour réaliser ou aider à réaliser l'assistance du PNUD à un projet, ainsi que leur personnel. Aucune clause du présent Accord ne pourra être interprétée comme limitant les privilèges, immunités et facilités accordés à ces organisations ou entreprises ou à leur personnel par tout autre instrument.

#### *Article X. FACILITÉS ACCORDÉES AUX FINS DE LA MISE EN ŒUVRE DE L'ASSISTANCE DU PNUD*

1. Le Gouvernement prendra toutes les mesures qui pourraient être nécessaires pour exempter le PNUD, ses organisations chargées de l'exécution, leurs experts et les autres personnes fournissant des services pour leur compte des règlements ou autres dispositions légales qui pourraient gêner les activités entreprises dans le cadre du présent Accord; il leur accordera les autres facilités qui pourraient être nécessaires pour la mise en œuvre requise et efficace de l'assistance du PNUD. En particulier, il leur accordera les droits et facilités suivants :

- a) Admission rapide dans le pays des experts et autres personnes fournissant des services pour le compte du PNUD ou d'une organisation chargée de l'exécution;
- b) Délivrance rapide et gratuite des visas, permis et autorisations nécessaires;
- c) Accès aux lieux d'exécution des projets et tous droits de passage nécessaires;
- d) Droit de circuler librement à l'intérieur du pays, d'y entrer et d'en sortir, dans la mesure nécessaire à la mise en œuvre satisfaisante de l'assistance du PNUD;
- e) Taux de change légal le plus favorable;
- f) Toutes autorisations nécessaires à l'importation de matériel, d'approvisionnement et de fournitures ainsi qu'à leur exportation ultérieure;
- g) Toutes autorisations nécessaires à l'importation de biens appartenant aux fonctionnaires du PNUD et des organisations chargées de l'exécution ou à d'autres personnes fournissant des services pour leur compte, et destinés à la consumma-

tion ou à l'usage personnel des intéressés, ainsi que toutes autorisations nécessaires à l'exportation ultérieure de ces biens;

*h)* Dédouanement rapide des biens mentionnés aux alinéas *f* et *g* ci-dessus.

2. L'assistance en vertu du présent Accord étant fournie au bénéfice du Gouvernement et du peuple tuvaluans, le Gouvernement supportera tous les risques liés aux opérations effectuées en vertu du présent Accord. Il devra répondre aux réclamations que des tiers pourraient présenter contre le PNUD ou contre une organisation chargée de l'exécution, ou leur personnel, ou contre d'autres personnes fournissant des services pour leur compte; il les mettra hors de cause en cas de réclamation et les dégagera de toute responsabilité résultant d'opérations exécutées en vertu du présent Accord. Les dispositions qui précèdent ne s'appliqueront pas si les Parties et l'organisation chargée de l'exécution conviennent que cette réclamation ou cette responsabilité résulte d'une négligence grave ou d'une faute intentionnelle des intéressés.

#### *Article XI. SUSPENSION OU FIN DE L'ASSISTANCE*

1. Le PNUD pourra, par voie de notification écrite adressée au Gouvernement et à l'organisation chargée de l'exécution, suspendre son assistance à un projet si, de l'avis du PNUD, des circonstances se présentent qui gênent ou menacent de gêner la bonne exécution du projet ou la réalisation de ses fins. Le PNUD pourra, dans la même notification écrite ou dans une notification ultérieure, indiquer les conditions dans lesquelles il serait disposé à reprendre son assistance au projet. Cette suspension se poursuivra jusqu'à ce que le Gouvernement ait accepté ces conditions et que le PNUD ait notifié par écrit au Gouvernement et à l'organisation chargée de l'exécution qu'il est disposé à reprendre son assistance.

2. Si une situation du type visé au paragraphe 1 du présent article se poursuit pendant 14 jours après que le PNUD aura notifié cette situation et la suspension de son assistance au Gouvernement et à l'organisation chargée de l'exécution, le PNUD pourra à tout moment, tant que cette situation se poursuivra, mettre fin à son assistance au projet par voie de notification écrite au Gouvernement et à l'organisation chargée de l'exécution.

3. Les dispositions du présent article ne préjugent aucun des autres droits ou recours dont le PNUD pourrait se prévaloir en l'occurrence, selon les principes généraux du droit ou à d'autres titres.

#### *Article XII. RÈGLEMENT DES DIFFÉRENDS*

1. Tout différend entre le PNUD et le Gouvernement auquel donnerait lieu le présent Accord ou qui y aurait trait et qui ne pourrait être réglé par voie de négociation ou par un autre mode convenu de règlement, sera soumis à l'arbitrage à la demande de l'une des Parties. Chacune des Parties désignera un arbitre et les deux arbitres ainsi désignés en nommeront un troisième, qui présidera. Si, dans les 30 jours qui suivront la demande d'arbitrage, l'une des Parties n'a pas désigné d'arbitre ou si, dans les 15 jours qui suivront la désignation des deux arbitres, le troisième arbitre n'a pas été nommé, l'une des Parties pourra demander au Président de la Cour internationale de Justice de désigner un arbitre. La procédure d'arbitrage sera arrêtée par les arbitres, et les frais de l'arbitrage seront à la charge des Parties, à raison de la proportion fixée par les arbitres. La sentence arbitrale sera motivée et sera acceptée par les Parties comme le règlement définitif du différend.

2. Tout différend entre le Gouvernement et un expert opérationnel, auquel donneraient lieu les conditions d'emploi de l'expert auprès du Gouvernement ou qui y

aurait trait, pourra être soumis à l'organisation chargée de l'exécution qui aura fourni les services de l'expert opérationnel, soit par le Gouvernement, soit par l'expert opérationnel, et l'organisation chargée de l'exécution intéressée usera de ses bons offices pour les aider à arriver à un règlement. Si le différend ne peut être réglé de cette façon ou par un autre mode convenu de règlement, la question sera soumise à l'arbitrage à la demande de l'une des Parties, conformément aux dispositions du paragraphe 1 du présent article, si ce n'est que l'arbitre qui n'aura pas été désigné par l'une des Parties ou par les arbitres des Parties sera désigné par le Secrétaire général de la Cour permanente d'arbitrage.

*Article XIII.* DISPOSITIONS GÉNÉRALES

1. Le présent Accord entrera en vigueur dès sa signature et demeurera en vigueur tant qu'il n'aura pas été dénoncé conformément au paragraphe 3 ci-dessous. Une fois entré en vigueur, il remplacera les accords existants relatifs à la fourniture d'assistance au Gouvernement grâce aux ressources du PNUD et concernant le bureau du PNUD dans le pays; il s'appliquera à toute assistance fournie au Gouvernement et au bureau du PNUD établi dans le pays en vertu des dispositions des accords annulés.

2. Le présent Accord pourra être modifié par accord écrit entre les Parties. Les questions non expressément prévues par le présent Accord seront réglées par les Parties conformément aux résolutions et décisions pertinentes des organes compétents de l'Organisation des Nations Unies. Chacune des Parties examinera avec soin et dans un esprit favorable toute proposition dans ce sens présentée par l'autre Partie en application du présent paragraphe.

3. Le présent Accord pourra être dénoncé par l'une ou l'autre Partie par voie de notification écrite adressée à l'autre Partie et il cessera de produire ses effets 60 jours après la réception de cette notification.

4. Les obligations assumées par les Parties en vertu des articles IV (Renseignements relatifs aux projets) et VIII (Utilisation de l'assistance fournie) subsisteront après l'expiration ou la dénonciation du présent Accord. Les obligations assumées par le Gouvernement en vertu des articles IX (Privilèges et immunités), X (Facilités accordées aux fins de la mise en œuvre de l'assistance du PNUD) et XII (Règlement des différends) du présent Accord subsisteront après l'expiration ou la dénonciation dudit Accord dans la mesure nécessaire pour permettre de procéder méthodiquement au rapatriement du personnel, des fonds et des biens du PNUD, de toute organisation chargée de l'exécution et de toute personne fournissant des services pour leur compte en vertu du présent Accord.

EN FOI DE QUOI les soussignés, représentants dûment autorisés du Programme des Nations Unies pour le développement, d'une part, et du Gouvernement, d'autre part, ont, au nom des Parties, signé le présent Accord en deux exemplaires établis en langue anglaise à Suva, le 16 janvier 1979.

Pour le Programme des Nations Unies  
pour le Développement :

Le Représentant régional par intérim,

[Signé]

EDOUARD WATTEZ

Pour le Gouvernement  
de Tuvalu :

Le Premier Ministre,

[Signé]

TOALIPI LAUTI

## ÉCHANGE DE LETTRES

## I

PROGRAMME DES NATIONS UNIES POUR LE DÉVELOPPEMENT  
BUREAU DU REPRÉSENTANT RÉGIONAL POUR LE PACIFIQUE SUD  
SUVA (FIDJI)

Le 16 janvier 1979

273

LEG 502/TUV

Monsieur le Premier Ministre,

J'ai l'honneur de me référer à l'Accord concernant l'assistance du Programme des Nations Unies pour le développement (PNUD) au Gouvernement de Tuvalu, signé ce jour par le Gouvernement et le PNUD, et en particulier au paragraphe 4 de l'article II, concernant la désignation par le PNUD d'un représentant résident dans le pays pour remplir les fonctions décrites dans cette clause de l'Accord.

A ce sujet, je propose que, tant que d'autres arrangements n'auront pas été pris à ce sujet, les fonctions du représentant résident, telles qu'elles sont indiquées au paragraphe 4 de l'article II et dans les autres dispositions pertinentes de l'Accord, soient confiées au représentant régional du PNUD pour le Pacifique Sud.

Si cette proposition rencontre l'accord de votre gouvernement, je suggère que la présente lettre et votre réponse en ce sens soient considérées comme constituant un accord sur ce point.

Comme il a été demandé, vous trouverez ci-joint un original et trois copies de cet Accord.

Veuillez agréer, etc.

Le Représentant régional par intérim  
du Programme des Nations Unies  
pour le développement pour la région  
du Pacifique Sud,

[Signé]

EDOUARD WATTEZ

Son Excellence Monsieur Toalipi Lauti  
Premier Ministre de Tuvalu  
Tuvalu

## II

GOUVERNEMENT DE TUVALU  
CABINET DU PREMIER MINISTRE  
VAIAKU FUNAFUTI TUVALU

Le 26 janvier 1979

Notre référence : PM 9/9 (i)

Monsieur le Représentant régional,

En réponse à votre lettre LEG 502/TUV n° 273 du 16 janvier 1979, j'ai l'honneur de déclarer que mon gouvernement accepte que les fonctions de représentant résident énoncées au paragraphe 4 de l'article II et dans les autres dispositions pertinentes de l'Accord soient confiées au représentant régional du PNUD pour la région du Pacifique Sud et qu'on envisage de revenir sur ce sujet si, à l'avenir, le transfert de ces fonctions à un représentant résident à Tuvalu se justifiait.

Veillez agréer, etc.

Le Premier Ministre,

[Signé]

T. LAUTI

Monsieur Edouard Wattez  
Représentant régional du PNUD  
Suva (Fidji)

---



No. 826

---

**INTERNATIONAL BANK FOR  
RECONSTRUCTION AND DEVELOPMENT  
and  
REPUBLIC OF KOREA**

**Loan Agreement—*Second Rural Infrastructure Project*  
(with schedules and General Conditions Applicable to  
Loan and Guarantee Agreements dated 15 March  
1974). Signed at Washington on 13 March 1978**

*Authentic text: English.*

*Filed and recorded at the request of the International Bank for Reconstruction and Development on 19 January 1979.*

---

**BANQUE INTERNATIONALE POUR  
LA RECONSTRUCTION ET LE DÉVELOPPEMENT  
et  
RÉPUBLIQUE DE CORÉE**

**Contrat d'emprunt — *Deuxième projet relatif à l'infrastructure rurale* (avec annexes et Conditions générales applicables aux contrats d'emprunt et de garantie en date du 15 mars 1974). Signé à Washington le 13 mars 1978**

*Texte authentique : anglais.*

*Classé et inscrit au répertoire à la demande de la Banque internationale pour la reconstruction et le développement le 19 janvier 1979.*

[TRADUCTION — TRANSLATION]

LOAN AGREEMENT<sup>1</sup>

---

*Publication effected in accordance with article 12 (2) of the General Assembly regulations to give effect to Article 102 of the Charter of the United Nations as amended in the last instance by General Assembly resolution 33/141 A of 19 December 1978.*

---

CONTRAT D'EMPRUNT<sup>1</sup>

---

*Publication effectuée conformément au paragraphe 2 de l'article 12 du règlement de l'Assemblée générale destiné à mettre en application l'Article 102 de la Charte des Nations Unies tel qu'amendé en dernier lieu par la résolution 33/141 A de l'Assemblée générale en date du 19 décembre 1978.*

---

---

<sup>1</sup> Came into force on 8 June 1978, upon notification by the Bank to the Government of the Republic of Korea.

---

<sup>1</sup> Entré en vigueur le 8 juin 1978, dès notification par la Banque au Gouvernement de la République de Corée.

**ANNEX A**

***Ratifications, accessions, prorogations, etc.,  
concerning treaties and international agreements  
registered  
with the Secretariat of the United Nations***

---

**ANNEXE A**

***Ratifications, adhésions, prorogations, etc.,  
concernant des traités et accords internationaux  
enregistrés  
au Secrétariat de l'Organisation des Nations Unies***

## ANNEX A

No. 2545. CONVENTION RELATING TO  
THE STATUS OF REFUGEES. SIGNED  
AT GENEVA ON 28 JULY 1951<sup>1</sup>

OBJECTION to the declaration made by  
Somalia upon accession<sup>2</sup>

*Notification received on:*

10 January 1979

ETHIOPIA

“... The Provisional Military Government of Socialist Ethiopia wishes to place on record its objection to the above-mentioned declaration and that it does not recognize it as valid on the ground that there are no Somali territories under alien domination.”

*Registered ex officio on 10 January 1979*

## ANNEXE A

N° 2545. CONVENTION RELATIVE AU  
STATUT DES RÉFUGIÉS. SIGNÉE À  
GENÈVE LE 28 JUILLET 1951<sup>1</sup>

OBJECTION à la déclaration faite par la  
Somalie lors de son adhésion<sup>2</sup>

*Notification reçue le :*

10 janvier 1979

ETHIOPIE

[TRADUCTION — TRANSLATION]

... Le Gouvernement militaire provisoire de l'Ethiopie socialiste tient à ce qu'il soit consigné qu'il s'oppose à la déclaration susmentionnée et qu'il ne la reconnaît pas comme valide en raison du fait qu'il n'existe pas de territoire somali sous domination étrangère.

*Enregistrée d'office le 10 janvier 1979.*

<sup>1</sup> United Nations, *Treaty Series*, vol. 189, p. 137; for subsequent actions, see references in Cumulative Indexes Nos. 2 to 14, as well as annex A in volumes 917, 995, 1015, 1018, 1023, 1051, 1065, 1073, 1079, 1081, 1098, 1102, 1108 and 1119.

<sup>1</sup> *Ibid.*, vol. 1108, p. 419.

<sup>1</sup> Nations Unies, *Recueil des Traités*, vol. 189, p. 137; pour les faits ultérieurs, voir les références données dans les Index cumulatifs nos 2 à 14, ainsi que l'annexe A des volumes 917, 995, 1015, 1018, 1023, 1051, 1065, 1073, 1079, 1081, 1098, 1102, 1108 et 1119.

<sup>2</sup> *Ibid.*, vol. 1108, p. 419.

No. 2687. MILITARY ASSISTANCE AGREEMENT BETWEEN THE UNITED STATES OF AMERICA AND THE REPUBLIC OF THE UNITED STATES OF BRAZIL. SIGNED AT RIO DE JANEIRO ON 15 MARCH 1952<sup>1</sup>

Nº 2687. ACCORD ENTRE LES ÉTATS-UNIS D'AMÉRIQUE ET LA RÉPUBLIQUE DES ÉTATS-UNIS DU BRÉSIL RELATIF À L'ASSISTANCE MILITAIRE. SIGNÉ À RIO DE JANEIRO LE 15 MARS 1952<sup>1</sup>

TERMINATION

ABROGATION

*Denunciation effected with the Government of the United States of America, in accordance with article XII (1):*

*Dénonciation effectuée auprès du Gouvernement des États-Unis d'Amérique, conformément au paragraphe 1 de l'article XII.*

11 March 1977

11 mars 1977

BRAZIL

BRÉSIL

(With effect from 11 March 1978.)

(Avec effet au 11 mars 1978.)

With the following declaration:

Avec la déclaration suivante :

[PORTUGUESE TEXT — TEXTE PORTUGAIS]

«Ao tomar essa decisão, o Governo brasileiro tem presente as alterações introduzidas na legislação norte-americana, as quais consubstanciam modificação inaceitável nas condições de prestação da assistência militar.»

[TRANSLATION]

[TRADUCTION]

In taking this decision, the Brazilian Government has borne in mind the changes made in the legislation of the United States, which unacceptably alter the conditions governing the provision of military assistance.

Cette décision du Gouvernement brésilien est fondée sur les amendements apportés à la législation des États-Unis, qui modifient de façon inacceptable les conditions dans lesquelles est fournie l'assistance militaire.

*Certified statement was registered by Brazil on 19 January 1979.*

*La déclaration certifiée a été enregistrée par le Brésil le 19 janvier 1979.*

<sup>1</sup> United Nations, *Treaty Series*, vol. 199, p. 221.

<sup>1</sup> Nations Unies, *Recueil des Traités*, vol. 199, p. 221.

No. 2937. UNIVERSAL COPYRIGHT CONVENTION. SIGNED AT GENEVA ON 6 SEPTEMBER 1952<sup>1</sup>

N° 2937. CONVENTION UNIVERSELLE SUR LE DROIT D'AUTEUR. SIGNÉE À GENÈVE LE 6 SEPTEMBRE 1952<sup>1</sup>

ENTRY INTO FORCE for El Salvador of the above-mentioned Convention

ENTRÉE EN VIGUEUR à l'égard d'El Salvador de la Convention susmentionnée

The above-mentioned Convention is deemed to have entered into force for El Salvador on 29 March 1979, the date of entry into force for El Salvador of the Universal copyright Convention as revised at Paris on 24 July 1971, in accordance with article IX (2) of the latter Convention.

La Convention susmentionnée est réputée être entrée en vigueur à l'égard d'El Salvador le 29 mars 1979, date d'entrée en vigueur pour El Salvador de la Convention universelle sur le droit d'auteur révisée à Paris le 24 juillet 1971, conformément au paragraphe 2 de l'article IX de cette dernière Convention.

*Certified statement was registered by the United Nations Educational Scientific and Cultural Organization on 19 January 1979.*

*Le déclaration certifiée a été enregistrée par l'Organisation des Nations Unies pour l'éducation, la science et la culture le 19 janvier 1979.*

<sup>1</sup> United Nations, *Treaty Series*, vol. 216, p. 132; for subsequent actions, see references in Cumulative Indexes Nos. 3 to 14, as well as annex A in volumes 933, 952, 974, 1007, 1026 and 1033.

<sup>1</sup> Nations Unies, *Recueil des Traités*, vol. 216, p. 133; pour les faits ultérieurs, voir les références données dans les Index cumulatifs nos 3 à 14, ainsi que l'annexe A des volumes 933, 952, 974, 1007, 1026 et 1033.

No. 4214. CONVENTION ON THE INTERGOVERNMENTAL MARITIME CONSULTATIVE ORGANIZATION. DONE AT GENEVA ON 6 MARCH 1948<sup>1</sup>

N° 4214. CONVENTION RELATIVE À LA CRÉATION D'UNE ORGANISATION MARITIME CONSULTATIVE INTERGOUVERNEMENTALE. FAITE À GENÈVE LE 6 MARS 1948<sup>1</sup>

---

ACCEPTANCES

*Instruments deposited on:*

11 January 1979

GAMBIA

(With effect from 11 January 1979.)

*Registered ex officio on 11 January 1979.*

17 January 1979

MOZAMBIQUE

(With effect from 17 January 1979.)

*Registered ex officio on 17 January 1979.*

---



---

ACCEPTATIONS

*Instruments déposés le :*

11 janvier 1979

GAMBIE

(Avec effet au 11 janvier 1979.)

*Enregistrée d'office le 11 janvier 1979.*

17 janvier 1979

MOZAMBIQUE

(Avec effet au 17 janvier 1979.)

*Enregistrée d'office le 17 janvier 1979.*

---

<sup>1</sup> United Nations, *Treaty Series*, vol. 289, p. 3; for subsequent actions, see references in Cumulative Indexes Nos. 4 to 14, as well as annex A in volumes 907, 913, 928, 942, 954, 963, 973, 980, 985, 987, 999, 1001, 1006, 1007, 1017, 1021, 1023, 1025, 1031, 1042, 1043, 1060, 1080, 1089, 1092, 1106, 1110 and 1120.

<sup>1</sup> Nations Unies, *Recueil des Traités*, vol. 289, p. 3; pour les faits ultérieurs, voir les références données dans les Index cumulatifs nos 4 à 14, ainsi que l'annexe A des volumes 907, 913, 928, 942, 954, 963, 973, 980, 985, 987, 999, 1001, 1006, 1007, 1017, 1021, 1023, 1025, 1031, 1042, 1043, 1060, 1080, 1089, 1092, 1106, 1110 et 1120.

No. 4789. AGREEMENT CONCERNING THE ADOPTION OF UNIFORM CONDITIONS OF APPROVAL AND RECIPROCAL RECOGNITION OF APPROVAL FOR MOTOR VEHICLE EQUIPMENT AND PARTS. DONE AT GENEVA ON 20 MARCH 1958<sup>1</sup>

ENTRY INTO FORCE of amendments to Regulation No. 13<sup>2</sup> annexed to the above-mentioned Agreement

The amendments were proposed by the Government of the Netherlands and circulated by the Secretary-General on 4 August 1978. They came into force on 4 January 1979, in accordance with article 12 (1).

*Paragraph 4.2*, read:

“4.2. An approval number shall be assigned to each type approved. The first two digits shall be the highest number of the series of amendments incorporated in the Regulation at the time of issue of the approval. The same Contracting Party may not assign the same number to the same vehicle type equipped with another type of braking device, or to another vehicle type.”

*Paragraph 4.4.2*, read:

“4.4.2. the number of this Regulation, followed by the letter ‘R’, a dash and the approval number to the right of the circle prescribed in paragraph 4.4.1.”

*Paragraph 4.6*, read:

“4.6. If the vehicle conforms to a vehicle type approved, under one or more other Regulations annexed to the Agreement, in the country which has granted approval under this Regulation, the symbol prescribed in paragraph 4.4.1 need not be repeated; in such a case, the additional numbers, approval numbers and symbols of all the Regulations under which approval has been granted in the country which has granted approval under this Regulation shall be placed in vertical columns to the right of the symbol prescribed in paragraph 4.4.1.”

*Footnote 1 [of paragraph 4.4.1]*,<sup>3</sup> read:

“... Luxembourg, 14 for Switzerland, 15 for the German Democratic Republic, 16 for Norway, 17 for Finland, 18 for Denmark and 19 for Romania.” Rest unchanged.

*Paragraph 5.1.2.3*, add at the end:

“The trailer air brake and the parking brake of the drawing vehicle may be operated simultaneously provided that the driver is able to check, at any time, that the parking braking performance of the vehicle combination, obtained by the purely mechanical action of the parking brake device, is sufficient.”

*Paragraph 5.3.2.2.4*, add at the end:

“This requirement shall not apply if the vehicle's service brake can be actuated, even partially, by means of an auxiliary control.”

<sup>1</sup> United Nations, *Treaty Series*, vol. 335, p. 211; for subsequent actions, see references in Cumulative Indexes Nos. 4 to 14, as well as annex A in volumes 915, 917, 926, 932, 940, 943, 945, 950, 951, 955, 958, 960, 961, 963, 966, 973, 974, 978, 981, 982, 985, 986, 993, 995, 997, 1003, 1006, 1010, 1015, 1019 to 1021, 1024, 1026, 1031, 1035, 1037 to 1040, 1046, 1048, 1050, 1051, 1055, 1059, 1060, 1065, 1066, 1073, 1078, 1079, 1088, 1092, 1095, 1097, 1098, 1106 and 1110 to 1112.

<sup>2</sup> *Ibid.*, vol. 730, p. 342; vol. 887, p. 52, and vol. 943, p. 350.

<sup>3</sup> Reference in brackets was modified to conform to the text of Regulation No. 13 as it was published in United Nations, *Treaty Series*, vol. 730, p. 342.



*Paragraph 5.3.2.4.3*, read:

“ . . . on actuation of this control. However, a device comprising a red tell-tale lamp lighting up when the fluid in the reservoir is below a certain level specified by the manufacturer is permitted. The tell-tale lamp must be visible . . . ” (remainder unchanged).

*Paragraph 5.3.2.5*, add at the end:

“In addition, storage devices located down-circuit of this device must be such that after four actuations of the service brake control, under the conditions prescribed in paragraph 1.2 of annex 7 to this Regulation, it is still possible to halt the vehicle with the degree of effectiveness prescribed for secondary (emergency) braking.”

*Paragraph 5.3.2.13*, delete existing text and read:

“Alarm device.”

*Paragraph 5.3.2.13.1 (new)*:

“Every vehicle equipped with a service brake actuated from an energy storage device (energy accumulator) must, where braking with the performance prescribed for secondary (emergency) braking is impossible without the use of the stored energy, be equipped with an alarm device, in addition to any pressure gauge. The alarm device shall give an optical or acoustical signal when the energy, in any part of the installation preceding the control valve, falls to a value which without re-feeding the storage devices, guarantees that after four full-stroke actuations of the service brake control it is still possible on the fifth application to achieve the prescribed performance of the secondary (emergency) brake (without failure in the service brake transmission). This alarm device must be directly and permanently connected to the circuit.”

*Paragraph 5.3.2.13.1.1 (new)*:

“In verifying compliance with paragraph 5.3.2.13.1, the vehicle shall be laden and the brakes adjusted as closely as possible.”

*Paragraph 5.3.2.13.2 (new)*:

“The alarm device shall not give any signal when the engine is running and there is no failure in the braking system (under normal running conditions of the vehicle) with the exception of the time that is necessary to fill up the storage device(s) after starting the engine.”

Add the following *new paragraph 5.3.2.19.4*:

“5.3.2.19.4. In the case of a two-line air supply system the requirement in paragraph 5.3.2.19.3 above shall be considered to be met if the following conditions are fulfilled:

“5.3.2.19.4.1. when the service brake control of the drawing vehicle is fully actuated, the pressure in the feed line must fall to 1.5 bars within the following two seconds;

“5.3.2.19.4.2. when the feed line is evacuated at the rate of at least 1 bar/sec., the emergency relay valve of the trailer must operate when the pressure in the feed line falls to 2 bars.”

*Paragraph 5.3.3.1*, read:

“5.3.3.1. Trailers of category O<sub>1</sub> need not be equipped with a service braking device; however, if a trailer of this category is equipped with a service braking device, it must satisfy the same requirements as a trailer of category O<sub>2</sub>.”

*Paragraph 5.3.3.2*, delete at the end of this paragraph:

“ . . . which are intended for coupling . . . weight of the trailer.”

Add the following *new paragraph 5.3.3.14*:

“5.3.3.14. Trailers in categories O<sub>3</sub> and O<sub>4</sub> fitted with a two-line air supply system shall satisfy the conditions specified in paragraph 5.3.2.19.4 above.”

*Paragraph 10*, add the following new text:

“10. PRODUCTION DEFINITELY DISCONTINUED

Of the holder of the approval completely ceases to manufacture a type of vehicle under this Regulation, he shall inform thereof the authority which granted the approval. Upon receiving the relevant communication, that authority shall inform the other Parties to the Agreement which apply this Regulation thereof by means of a copy of the approval form bearing at the end, in large letters, the signed and dated annotation ‘PRODUCTION DISCONTINUED’.”

Re-number the existing paragraph 10 as 11.

*Annex 1*

*Paragraph 2*, delete this paragraph.

*Annex 3*

Replace the existing annex by the following text and diagrams:

“ANNEX 3

“ARRANGEMENTS OF APPROVAL MARKS

“MODEL A

“(See paragraph 4.4 of this Regulation)

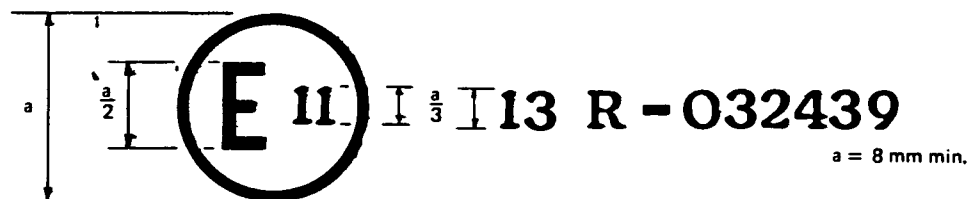

“The above approval mark affixed to a vehicle shows that the vehicle type concerned has, with regard to braking, been approved in the United Kingdom (E 11) pursuant to Regulation No. 13 under approval number 032439. This number indicates that the approval was given in accordance with the requirements of Regulation No. 13 with the 03 series of amendments incorporated.

“MODEL B

“(See paragraph 4.5 of this Regulation)

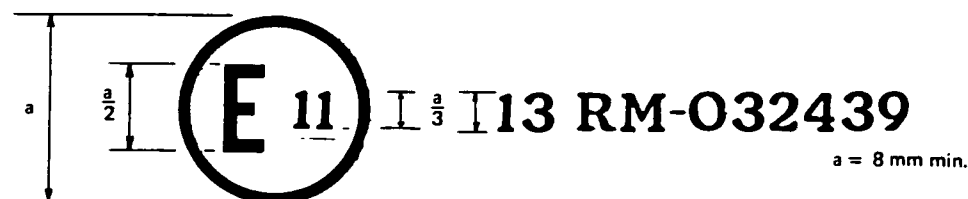

“The above approval mark affixed to a vehicle shows that the vehicle type concerned has, with regard to braking, been approved in the United Kingdom (E 11) pursuant to Regulation No. 13. For vehicles of categories M<sub>2</sub> and M<sub>3</sub>, this mark means that that type of vehicle has undergone the type-II *bis* test.

## "MODEL C

“(See paragraph 4.6 of this Regulation)”

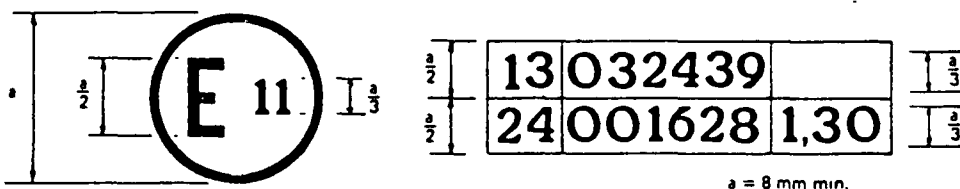

“The above approval mark affixed to a vehicle shows that the vehicle type concerned has been approved in the United Kingdom (E 11) pursuant to Regulations Nos. 13 and 24.\* (In the case of the latter Regulation the corrected absorption coefficient is 1.30 m<sup>-1</sup>.)”

*Annex 4*

*Paragraph 1.2.2*, replace the word “recommended” by the word “prescribed”.

*Paragraph 1.6.4*, read:

“Excepting urban buses, passenger vehicles having more than eight seats excluding the driver’s seat and having a maximum weight of more than 10 metric tons shall undergo the type II *bis* test described in annex 5 instead of type II test.”

Add the following *new paragraph 3.3.6*:

“3.3.6. To check compliance with the requirement specified in paragraph 5.3.2.2.4 of this Regulation, a type-O performance test, with engine disconnected, shall be carried out under the speed conditions prescribed above for the category to which the vehicle belongs. The mean deceleration during braking and the deceleration on halting the vehicle by actuating either the parking brake control or the auxiliary service brake control shall not be less than 1.5 m/sec<sup>2</sup>. The test shall be carried out once only, with the vehicle laden. The force applied to the brake control must not exceed the prescribed values.”

*Annex 5*

Amend the title to read: “TYPE-II *bis* TEST PRESCRIBED IN PLACE OF TYPE-II TEST FOR CERTAIN VEHICLES IN CATEGORY M<sub>3</sub>”.

*Paragraph 2*

In the last sentence after the word “engine” add the word “alone”.

*Annex 6*

*Paragraph 3.3.2*, read:

“3.3.2. the throttling device shall be so adjusted that, if a tube 2.5 m long with an internal diameter of 13 mm is connected to it, the time required for the pressure to build up from 10 per cent to 75 per cent, i.e. from 0.65 bar to 4.9 bars, is 0.2 sec. The pressure build-up from the lower to the higher of these two levels shall be approximately linear. The diagram in appendix 1 to this annex gives an example of a correct arrangement of a simulator.”

\* This number is given merely as an example.

Add the following *new paragraph 4*:

“4. PRESSURE CONNEXIONS

- “4.1. To facilitate the periodic inspection of vehicles already in use on the road, a pressure connexion shall be fitted at the intake to the cylinder of the least-favourably-placed brake on each independent circuit of the breaking system.
- “4.2. The pressure connexions shall comply with appendix 2 to this annex containing the drawings according to ISO/DIS 3583-1975.”

*Appendices*

Add the new “appendices 1 and 2 to annex 6” reproduced below.

“ANNEX 6 TO REGULATION No. 13

“APPENDIX 1

“SIMULATOR

“(Paragraph 3.3.2)

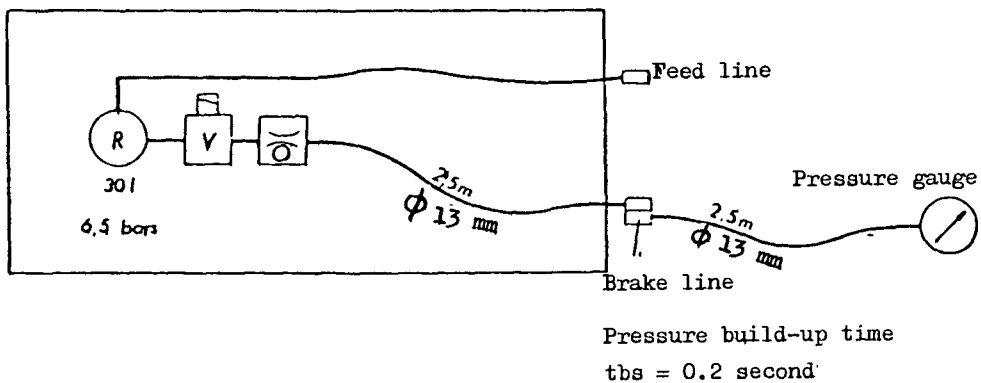

R = storage device

V = valve

O = adjustable orifice

## "APPENDIX 2

"PRESSURE TEXT CONNEXION FOR COMPRESSED-AIR  
BRAKING SYSTEMS

## "I. DIMENSIONAL CHARACTERISTICS OF THE CONNEXION

Dimensions in millimetres

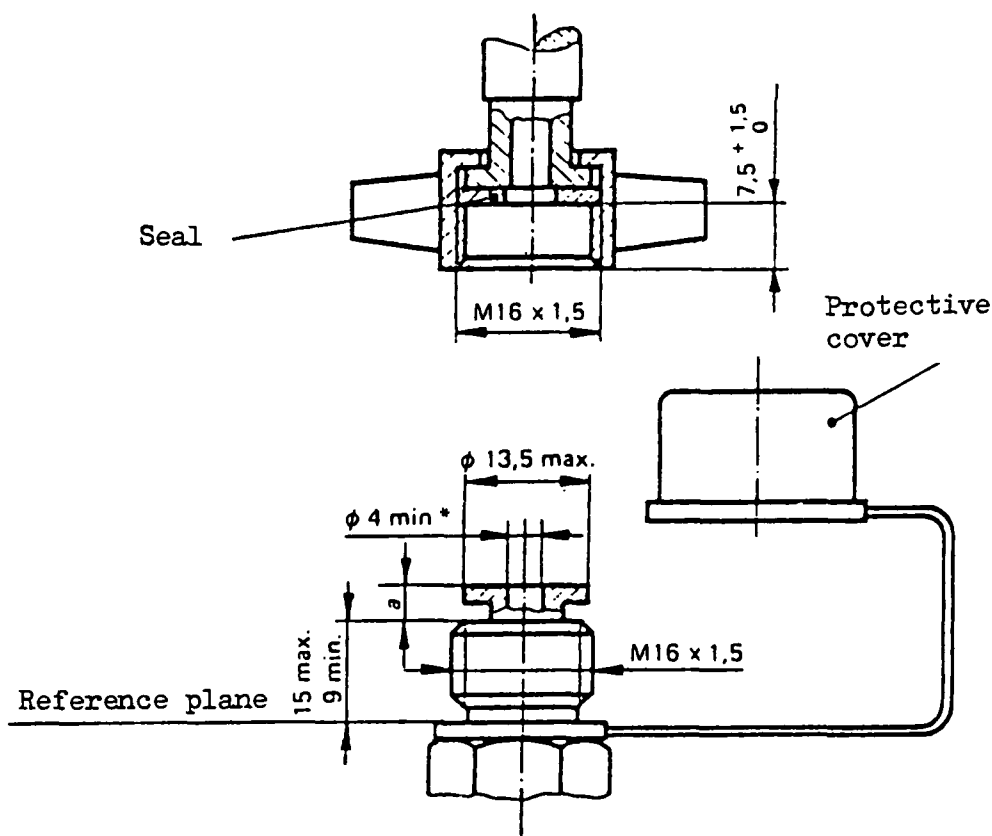

	a max.
Valve closed	5 mm
Valve open	3 mm

Dimensions not specified are to be chosen according to the application  
Seals and covers shall withstand petroleum products.

\* Free opening.

## "2. FREE SPACE TO BE RESERVED AROUND THE PRESSURE TEST CONNECTION

Dimensions in millimetres

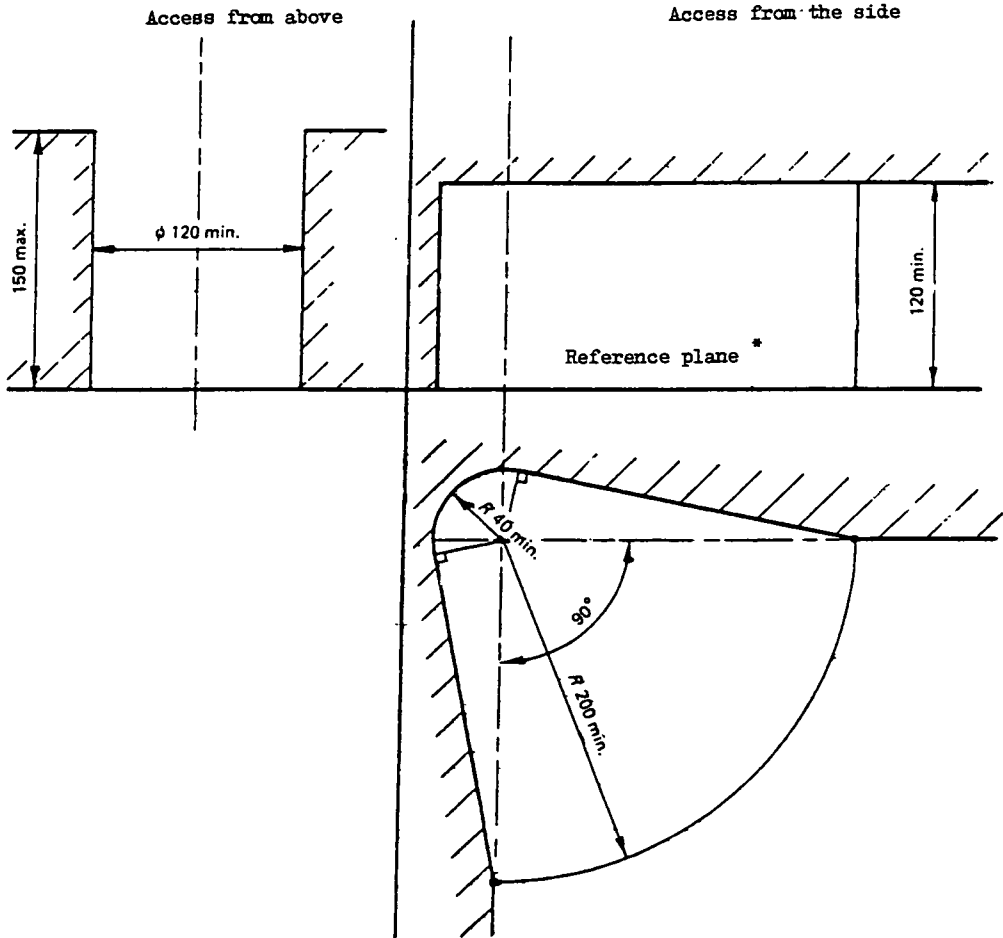

\* Must coincide with the reference plane shown in the figure of paragraph 1.

*Annex 7**A. Compressed-air Braking Systems*

Add the following *new paragraph 3*:

- “3. PRESSURE CONNEXIONS
- “3.1. To facilitate the periodic inspection of vehicles already in use on the road, a pressure connexion shall be fitted close to the least-favourably-placed storage device.
- “3.2. The pressure connexion shall comply with appendix 2 to annex 6 to this Regulation containing the drawings according to ISO/DIS 3583-1975.

*Annex 10*

Delete the present annex and substitute the text reproduced below:

## “A N N E X 1 0

“DISTRIBUTION OF BRAKING AMONG THE AXLES OF VEHICLES AND REQUIREMENTS FOR COMPATIBILITY BETWEEN DRAWING VEHICLE AND TRAILER

## “1. GENERAL

Vehicles of categories  $M_1$ ,  $M_2$ ,  $M_3$ ,  $N_1$ ,  $N_2$ ,  $N_3$ ,  $O_3$  and  $O_4$  which are not equipped with an anti-lock device as defined in annex 13 shall meet all the requirements of this annex.

## “2. SYMBOLS

- $i$  = axle index ( $i = 1$ , front axle;  $i = 2$ , second axle; etc.);
- $P_i$  = normal reaction of road surface on axle  $i$  under static conditions;
- $N_i$  = normal reaction of road surface on axle  $i$  under braking;
- $T_i$  = force exerted by the brakes on axle  $i$  under normal braking conditions on the road;
- $f_i$  =  $T_i/N_i$ , adhesion utilized by axle  $i$ ;<sup>\*</sup>
- $J$  = deceleration of vehicle;
- $g$  = acceleration due to gravity  $g = 10 \text{ m/s}^2$ ;
- $z$  = braking ratio of vehicle =  $J/g$ ;<sup>\*\*</sup>
- $P$  = weight of vehicle;
- $h$  = height of centre of gravity;
- $E$  = wheelbase;
- $k$  = theoretical coefficient of adhesion between tyre and road;
- $K_c$  = correction factor — semi-trailer laden;
- $K_v$  = correction factor — semi-trailer unladen;
- $TM$  = sum of braking forces at the periphery of all wheels of drawing vehicles for trailers or semi-trailers;
- $PM$  = total normal static reaction between road surface and wheels of drawing vehicles for trailer or semi-trailer as referred to in items 3.1.4 and 3.1.5 respectively;
- $P_m$  = pressure at coupling head of service line;
- $TR$  = sum of braking forces at periphery of all wheels of trailer or semi-trailer;

<sup>\*</sup> “Adhesion utilization curves” of a vehicle means curves showing, for specified load conditions, the adhesion utilized by each axle  $i$  plotted against the braking ratio of the vehicle.

<sup>\*\*</sup> For semi-trailers,  $z$  is the braking force divided by the static weight on the semi-trailer axle(s).

PR = total normal static reaction of road surface on all wheels of trailer or semi-trailer;

PR<sub>max</sub> = value of PR at maximum weight of semi-trailer;

E<sub>r</sub> = distance between king-pin and centre of axle or axles of semi-trailer;

h<sub>r</sub> = height above ground of centre of gravity of semi-trailer.

“3. REQUIREMENTS FOR POWER-DRIVEN VEHICLES

“3.1. Two-axled vehicles

“3.1.1.\* For all categories of vehicle for k values between 0.2 and 0.8:

$$z \geq 0.1 + 0.85 (k - 0.2).$$

For all states of load of the vehicle, the adhesion utilization curve of the front axle shall be situated above that for the rear axle:

— for all braking ratios between 0.15 and 0.8 in the case of vehicles of category M<sub>1</sub>.

However, for vehicles of this category in the range of z values between 0.3 and 0.45, an inversion of the adhesion utilization curves is permitted provided that the adhesion utilization curve of the rear axle does not exceed by more than 0.05 the line defined by the formula  $k = z$  (line of ideal adhesion utilization — see diagram 1A);

— for all braking ratios between 0.15 and 0.30 in the case of vehicles of other categories. This condition is also considered satisfied if, for braking ratios between 0.15 and 0.30, the adhesion utilization curves for each axle are situated between two parallels to the line of ideal adhesion utilization given by the equation  $k = z \pm 0.08$  as shown in diagram 1B and the adhesion utilization curve for the rear axle for braking rates  $z \geq 0.3$  complies with the relation

$$z \geq 0.3 + 0.74 (k - 0.38).$$

“3.1.2. The pressure at the service-line coupling head of a power-driven vehicle authorized to draw a trailer fitted with air brakes shall not be affected by the operation of the pressure-regulating devices on the axles of the drawing vehicle.

“3.1.3. In order to verify the requirement of paragraph 3.1.1, the manufacturer shall provide the adhesion utilization curves for the front and rear axles calculated by the formulas:

$$f_1 = \frac{T_1}{N_1} = \frac{T_1}{P_1 + z \frac{h}{E} P} \qquad f_2 = \frac{T_2}{N_2} = \frac{T_2}{P_2 - z \frac{h}{E} P}.$$

“3.1.4. Vehicles other than drawing vehicles for semi-trailers.

“3.1.4.1. The curves shall be plotted for both the following load conditions:

— unladen, in running order with the driver on board,

— laden. Where provision is made for several possibilities of load distribution, the one whereby the front axle is the most heavily laden shall be the one considered.

The height of the centre of gravity shall be specified by the manufacturer.

In the case of a vehicle fitted with air brakes the permissible relation between the braking ratio TR/PR or TM/PM and the pressure p<sub>m</sub> shall be within the areas shown in diagram 2.

\* The provisions of item 3.1.1 do not affect the requirements of annex 4 relating to the braking performance. However, if, in tests made under the provisions of item 3.1.1, braking performances are obtained which are higher than those prescribed in annex 4, the provisions relating to the adhesion utilization curves shall be applied within the areas of diagrams 1A and 1B defined by the straight lines  $k = 0.8$  and  $z = 0.8$ .



“3.1.5. Drawing vehicles for semi-trailers.

Curves shall be plotted for the following load conditions:

“3.1.5.1. Drawing vehicles with unladen semi-trailer.

An unladen articulated combination is understood to be a drawing vehicle in running order, with the driver on board, coupled to an unladen semi-trailer. The dynamic load of the semi-trailer on the drawing vehicle shall be represented by a static weight applied at the coupling king-pin equal to 15 per cent of the maximum weight on the coupling. For the drawing vehicle the height of the centre of gravity shall be that specified by the manufacturer. The braking forces must continue to be regulated between the state of ‘drawing vehicle with semi-trailer unladen’ and that of ‘drawing vehicle alone’; the braking forces relating to the ‘drawing vehicle alone’ shall be verified.

“3.1.5.2. Drawing vehicles with laden semi-trailer.

A laden articulated combination is understood to be a drawing vehicle in running order, with the driver on board, coupled to a laden semi-trailer. The dynamic load of the semi-trailer on the drawing vehicle shall be represented by a static weight  $P_s$  applied at the coupling king-pin equal to:

$$P_s = P_{so} (1 + 0.45z),$$

where  $P_{so}$  represents the difference between the maximum laden weight of the drawing vehicle and its unladen weight.

For  $h$  the following value shall be taken:  $h = \frac{h_o P_o + h_s P_s}{P}$ ,

where:

$h_o$  is the height of the centre of gravity of the drawing vehicle;

$h_s$  is the height of the coupling on which the semi-trailer rests;

$P_o$  is the unladen weight of the drawing vehicle alone:

$$P = P_o + P_s = P_1 + P_2.$$

“3.1.5.3. In the case of a vehicle fitted with a compressed air braking system, the permissible relationship between the braking rate  $TM/PM$  and the pressure  $p_m$  shall be within the areas shown in diagram 3.

“3.2. Vehicles with more than two axles

The requirements of item 3.1 shall apply to vehicles with more than two axles. The requirements of item 3.1.1 with respect to wheel lock sequence shall be considered to be met, if, in the case of braking ratios between 0.15 and 0.30, the adhesion utilized by at least one of the front axles is greater than that utilized by at least one of the rear axles.

“4. REQUIREMENTS FOR SEMI-TRAILERS

For semi-trailers fitted with air-brakes:

The permissible relation between the braking ratio  $TR/PR$  and the pressure  $p_m$  shall lie within two areas derived from diagrams 4A and 4B for the laden and unladen states of load. This requirement shall be met for all permissible load conditions of the semi-trailer axles.

“5. REQUIREMENTS FOR TRAILERS

“5.1. The following requirements shall only apply to trailers fitted with air-brakes. They shall not apply to single-axled trailers or to two-axled trailers where the axle spread is less than two metres.

- “5.2. The requirements set out in paragraph 3.1 shall apply to two-axled trailers not excluded by the requirements of paragraph 5.1.
- “5.3. Trailers with more than two axles shall be subject to the requirements of paragraph 3.2.
- “6. **REQUIREMENTS TO BE MET IN CASE OF FAILURE OF THE BRAKING DISTRIBUTION SYSTEM**  
When the requirements of this annex are met by means of a special device (e.g., controlled mechanically by the suspension of the vehicle), it shall be possible, in the event of failure of this device or its control, to stop the vehicle under the conditions prescribed for emergency braking in the case of power-driven vehicles; in the case of trailers and semi-trailers, in the event of failure of the control, a service braking performance of at least 30 per cent of that prescribed for the vehicle in question shall be attained.
- “7. **MARKINGS**
- “7.1. Vehicles, other than those of category M<sub>1</sub>, which meet the requirements of this annex by means of a device mechanically controlled by the suspension of the vehicle, shall be marked to show the useful travel of the device between the positions corresponding to the unladen and laden states of the vehicle respectively.
- “7.2. When the requirements of this annex are met by means of a device actuated by compressed air, the vehicle shall be marked to show the pressure values at the outlet side of the device during full braking of the vehicle under both unladen and laden conditions. To facilitate checking, pressure connexions in accordance with appendix 2 to annex 6 shall be fitted in the air line before and after the device.
- “7.3. The markings referred to under paragraphs 7.1 and 7.2 above shall be affixed in a visible position in indelible form.
- “8. **VEHICLE TESTING**  
During the type-approval testing of a vehicle, the technical inspection authority shall verify conformity with the requirements contained in the present annex and carry out any further tests considered necessary to this end. The report on the additional tests shall be appended to the type-approval form.

"Diagram 1 A. VEHICLES OF CATEGORY M<sub>1</sub>

"(See paragraph 3.1.1)

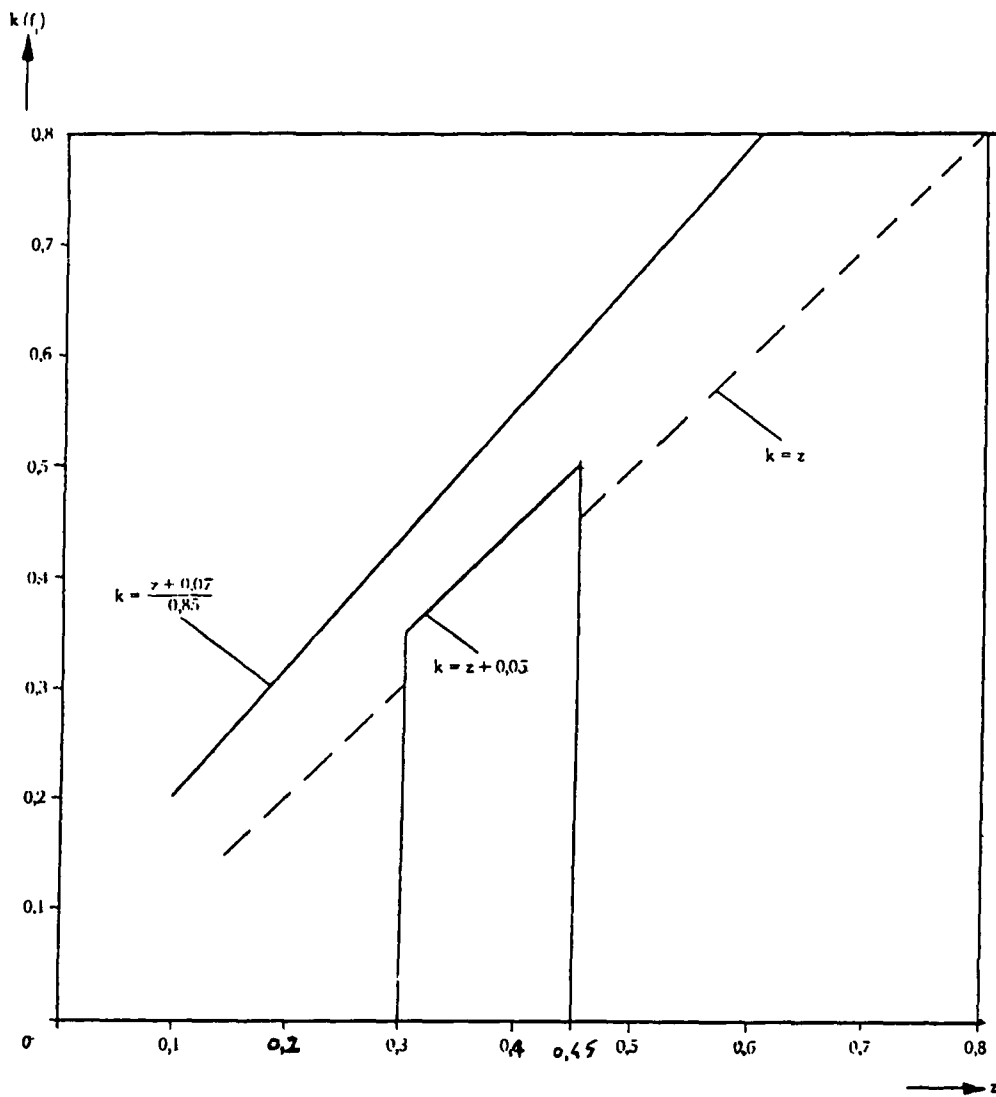

“Diagram 1 B. POWER-DRIVEN VEHICLES OTHER THAN THOSE OF CATEGORY M<sub>1</sub>  
 “(See paragraph 3.1.1)

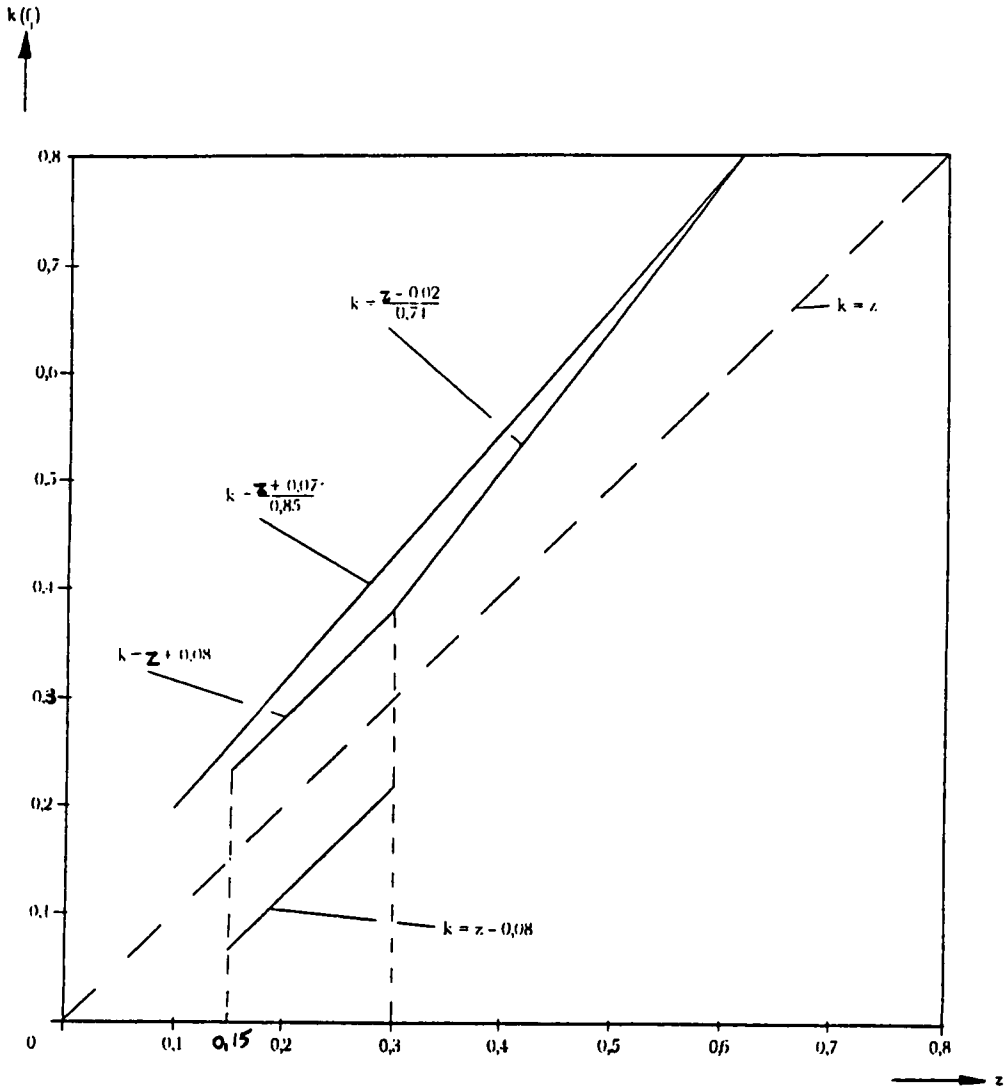

"Diagram 2. DRAWING VEHICLES AND TRAILERS

"(See paragraph 3.1.4.1)

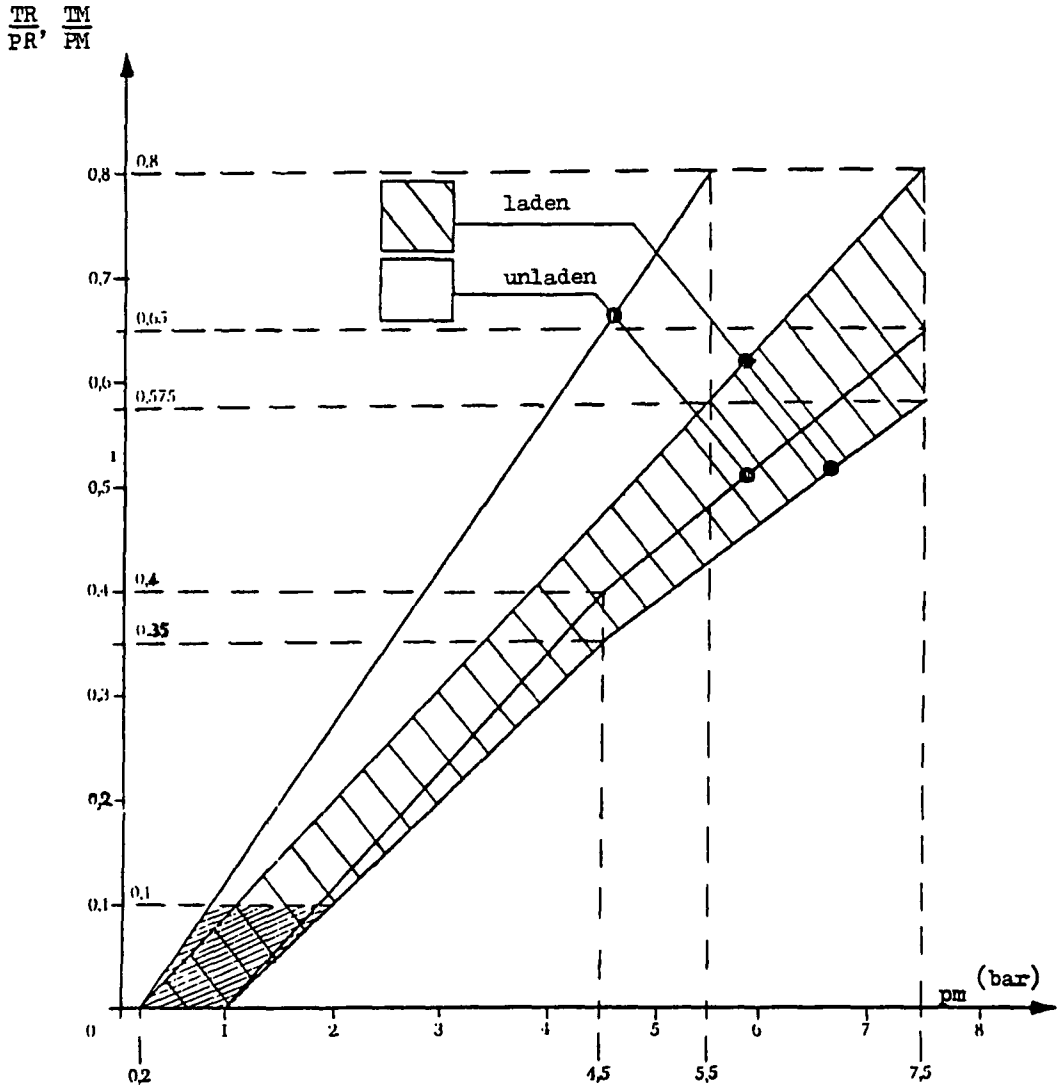

"It is understood that between the values  $\frac{TM}{PM} = 0$  and  $\frac{TM}{PM} = 0.1$  or  $\frac{TR}{PR} = 0$  and  $\frac{TR}{PR} = 0.1$ , it is not necessary that there should be proportionality between the braking ratio  $\frac{TM}{PM}$  or  $\frac{TR}{PR}$  and the control pressure as measured at the coupling head.

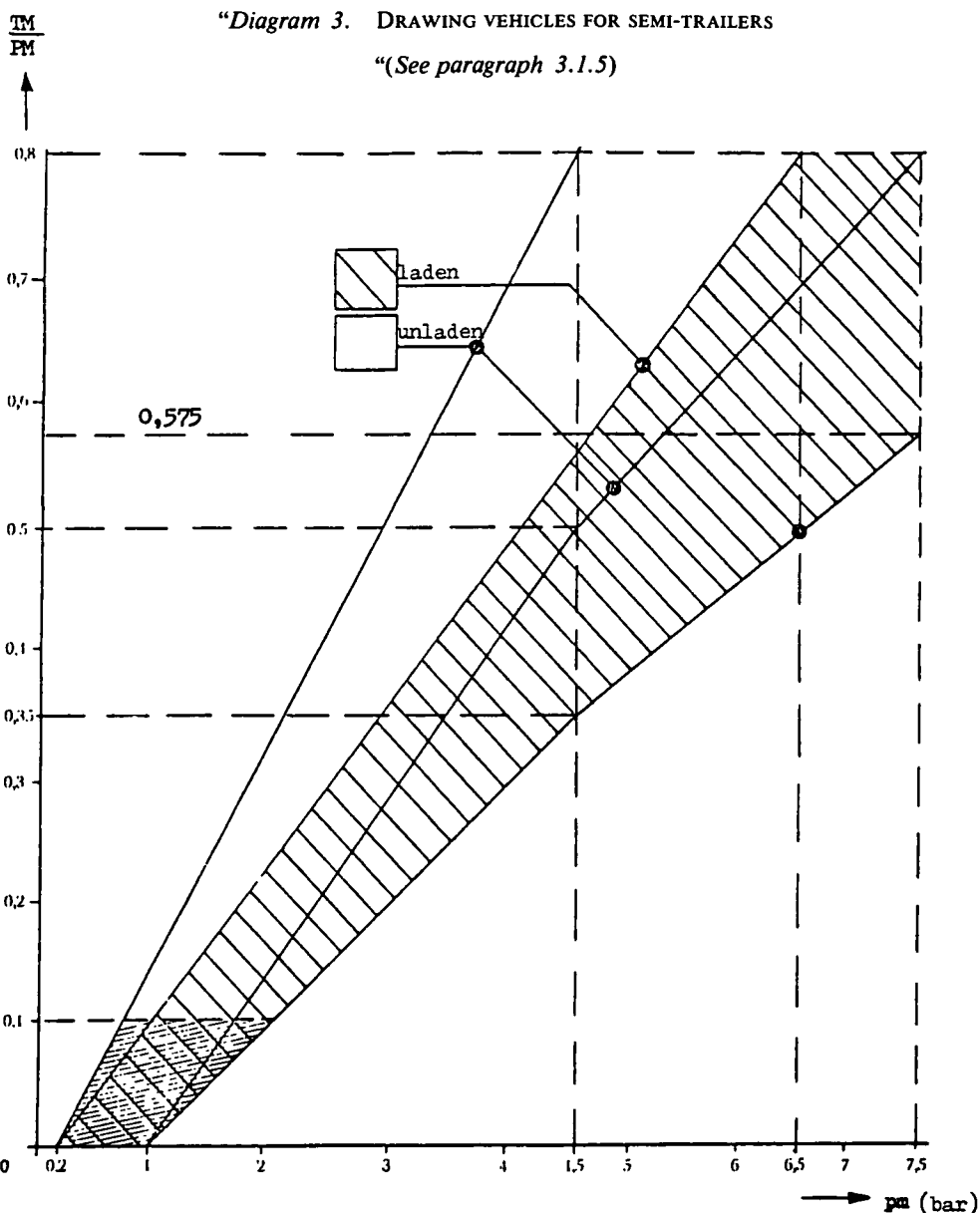

“(1) It is understood that between the values  $\frac{TM}{PM} = 0$  and  $\frac{TM}{PM} = 0.1$ , it is not necessary that there should be proportionality between the braking ratio  $\frac{TM}{PM}$  and the service line pressure as measured at the coupling head.

“(2) The relations required by the diagram shall apply progressively for intermediate states of loading between the laden and the unladen states and shall be achieved by automatic means.

## "Diagram 4 A. SEMI-TRAILERS

"(See paragraph 4)

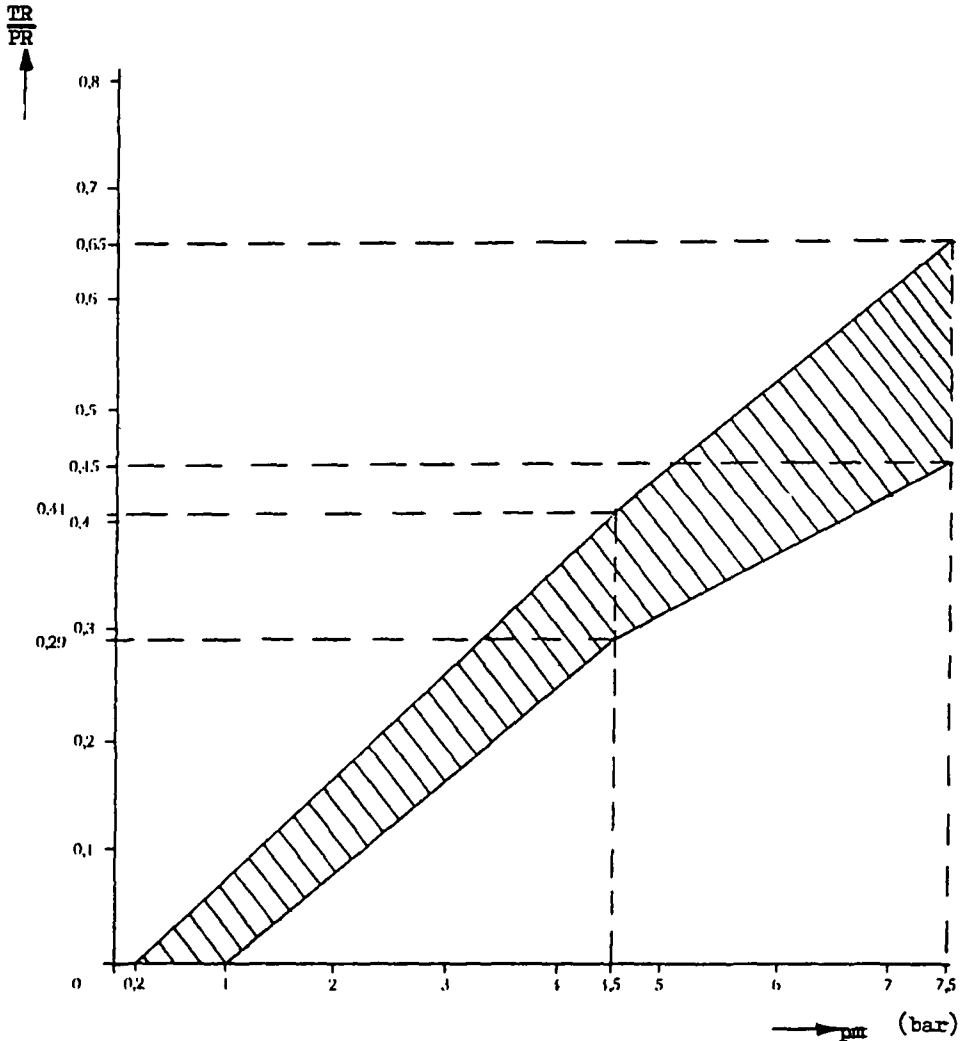

"The relation between the braking ratio  $\frac{TR}{PR}$  and the service line pressure for the laden and unladen conditions is determined as follows:

"The factors  $K_c$  (laden),  $K_v$  (unladen) are obtained by reference to diagram 4 B. To determine the areas corresponding to the laden and unladen conditions, the values of the ordinates of the upper and lower limits of the hatched area in diagram 4 A are multiplied by the factors  $K_c$  and  $K_v$  respectively.

“Diagram 4 B

“(See paragraph 4)

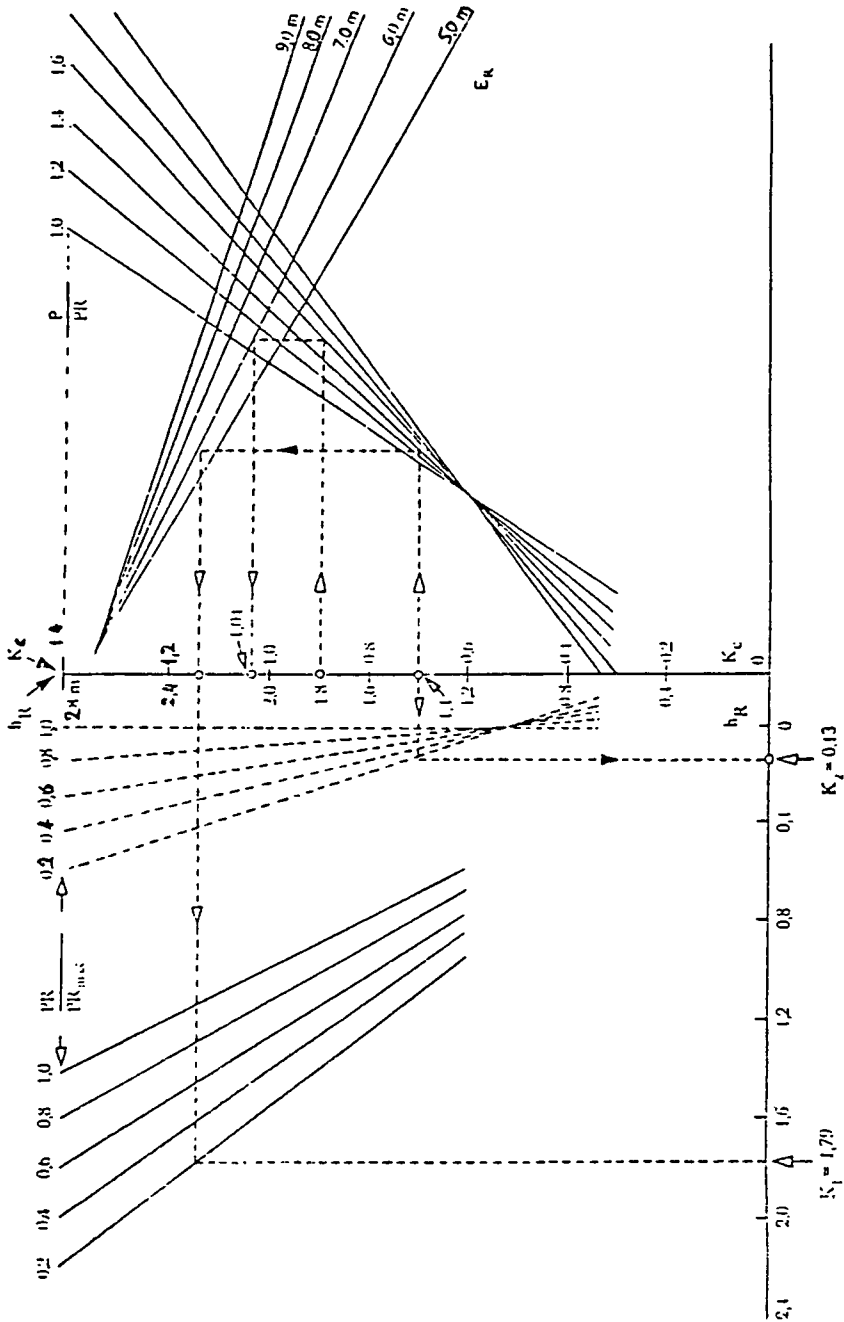



## “EXPLANATORY NOTE ON THE USE OF DIAGRAM 4 B

1. Formula from which diagram 4 B is derived:

$$K = \left[ 1.7 - \frac{0.7 PR}{PR_{\max}} \right] \left[ 1.35 - \frac{0.96}{E_R} \left( 1.0 + (h_R - 1.2) \frac{P}{PR} \right) \right] - \left[ 1.0 - \frac{PR}{PR_{\max}} \right] \left[ \frac{h_R - 1.0}{2.5} \right]$$

2. Description of method of use with practical example.  
 2.1. The broken lines shown on Diagram 4 B refer to the determination of the factors  $K_c$  and  $K_v$  for the following vehicle, where:

	<i>Laden</i>	<i>Unladen</i>
P	24 t	4.2 t
PR	15 t	3 t
PR <sub>max</sub>	15 t	15 t
h <sub>R</sub>	1.8 m	1.4 m
E <sub>R</sub>	6.0 m	6.0 m

In the following paragraphs the figures in parentheses relate only to the vehicle being used for the purpose of illustrating the method of using Diagram 4 B.

- 2.2. Calculation of ratios:

(a)  $\left[ \frac{P}{PR} \right]$  laden (= 1.6);

(b)  $\left[ \frac{P}{PR} \right]$  unladen (= 1.4);

(c)  $\left[ \frac{PR}{PR_{\max}} \right]$  unladen (= 0.2).

- 2.3. Determination of the correction factor when laden,  $K_c$ :

- (a) Start at the appropriate value of  $h_R$  ( $h_R = 1.8$  m);  
 (b) Move horizontally to the appropriate P/PR line ( $P/PR = 1.6$ );  
 (c) Move vertically to the appropriate  $E_R$  line ( $E_R = 6.0$  m);  
 (d) Move horizontally to the  $K_c$  scale,  $K_c$  is the laden correction factor required ( $K_c = 1.04$ ).

- 2.4. Determination of the correction factor when unladen,  $K_v$ .

- 2.4.1. Determination of the factor  $K_2$ :

- (a) Start at appropriate  $h_R$  ( $h_R = 1.4$  m);  
 (b) Move horizontally to the appropriate PR/PR<sub>max</sub> line in the group of curves nearest to vertical axis ( $PR/PR_{\max} = 0.2$ );  
 (c) Move vertically to the horizontal axis and read off the value of  $K_2$  ( $K_2 = 0.13$ ).

- 2.4.2. Determination of the factor  $K_1$ :

- (a) Start at the appropriate value of  $h_R$  ( $h_R = 1.4$  m);  
 (b) Move horizontally to the appropriate P/PR line ( $P/PR = 1.4$ );  
 (c) Move vertically to the appropriate  $E_R$  line ( $E_R = 6.0$  m);  
 (d) Move horizontally to the appropriate PR/PR<sub>max</sub> line in the group of curves furthest from the vertical axis ( $PR/PR_{\max} = 0.2$ );  
 (e) Move vertically to the horizontal axis and read off the value of  $K_1$  ( $K_1 = 1.79$ ).

- 2.4.3. Determination of the factor  $K_v$ :

The unladen correction factor  $K_v$  is obtained from the following expression:

$$K_v = K_1 - K_2 \quad (K_v = 1.66)."$$

*Annex 13*

Delete the present annex and substitute the text reproduced below:

**“A N N E X 13****“REQUIREMENTS APPLICABLE TO TESTS FOR BRAKING SYSTEMS EQUIPPED WITH ANTI-LOCK DEVICES (WHEEL-LOCK PREVENTERS)****“1. GENERAL**

The purpose of this annex is to define minimum performances for braking systems with anti-lock devices fitted to road vehicles. This annex does not make it compulsory to fit vehicles with anti-lock devices, but if such devices are fitted to a road vehicle they must meet the requirements of this annex. In addition, power-driven vehicles which are authorized to draw a trailer and trailers equipped with compressed air braking systems, shall, when the vehicles are laden, meet the requirements for compatibility set out in annex 10 to this Regulation.

**“2. DEFINITION**

- “2.1.** An “anti-lock device” is a component of a service braking system which automatically controls the degree of slip, in the direction of rotation of the wheel, on one or more wheels of the vehicle during braking.
- “2.2.** The devices known at present comprise a sensor or sensors, a controller or controllers and actuating valves. Any devices of a different design which may be introduced in the future will be deemed to be anti-lock devices if they provide performance equal to those prescribed by this annex.

**“3. NATURE AND CHARACTERISTICS OF THE SYSTEM**

- “3.1.** The only devices deemed to be anti-lock devices within the meaning of paragraph 1 of annex 10 to this Regulation, are those which satisfy the following two requirements:
- “3.1.1.** At least two wheels on different sides of the vehicle must be controlled in such a way that each one can bring at least its own device into operation. If the two controlled wheels are on different axles, they must be placed diagonally and each wheel must be able to bring into operation the device corresponding to the axle on which it is placed.
- For power-driven vehicles if the two controlled wheels are on the same axle, it must be a rear axle.
- “3.1.2.** The devices must be so distributed among the axles as to secure the stability prescribed in annex 10 to this Regulation. However, devices mounted on freely-pivoting or retractable axles shall not be deemed to contribute to the stability defined in this annex.
- “3.2.** A vehicle equipped with a device which is not deemed to be an anti-lock device within the meaning of paragraph 3.1. above, must also meet the requirements of annex 10 to this Regulation. However, if the relative positions of the adhesion utilization curves do not meet the requirements of annex 10, paragraph 3.1.1, a check shall be made to ensure that the wheels on at least one of the rear axles do not lock before those on the front axle or axles under the conditions prescribed in annex 10, paragraphs 3.1.1 and 3.1.4, with regard to the braking ratio and the load respectively.
- “3.3.** Any break in the supply of electricity to the device and/or in the wiring external to the electronic controller(s) shall be signalled to the driver by an optical warning signal. It must be easy to verify with workshop equipment that all warning devices are in good working order. Tell-tale lamps must be visible even in daylight; it must be easy for the driver to check that they are in working order.

“3.4. In the event of failure of the anti-lock device, the residual braking performance must be that prescribed by this Regulation for the vehicle in question in the event of failure of a part of the transmission to the service brake (see paragraph 5.3.2.4 of this Regulation). This requirement shall not be construed as a departure from the requirements concerning secondary (emergency) braking.

“3.5. The operation of the device must not be affected adversely by magnetic fields.

#### SPECIAL PROVISIONS CONCERNING MOTOR VEHICLES

#### “4. ENERGY CONSUMPTION

Braking systems equipped with anti-lock devices must maintain their performance when the service brake is fully applied for long periods. Compliance with this requirement shall be verified by means of the following tests:

##### “4.1. *Test procedure*

“4.1.1. The initial energy level in the energy storage device(s) shall be that specified by the manufacturer.

“4.1.2. From an initial speed of not less than 50 km/h, on a carriageway with a coefficient of adhesion of 0.3\* or less, the vehicle's brakes shall be fully applied for a time *t*, and all the wheels equipped with an anti-lock device must remain under control throughout that time.

“4.1.3. The vehicle's engine shall then be stopped or the supply from the energy storage devices cut off.

“4.1.4. The service brake control shall then be fully applied four times in succession with the vehicle stationary,

“4.1.5. When the brakes are applied for the fifth time, it must be possible to brake the vehicle with at least the performance prescribed for secondary (emergency) braking of the laden vehicle.

“4.1.6. During the tests, in the case of a power-driven vehicle authorized to draw a trailer equipped with a compressed air braking system, the feed line shall be stopped and an energy storage device of 0.5 litre capacity shall be connected to the control line (in accordance with annex 7, paragraph 1.2.2.3, to this Regulation). When the brakes are applied for the fifth time, as provided in paragraph 4.1.5, the energy level supplied to the control line must not be below half the level obtained after a full application starting with the energy level at its maximum.

##### “4.2. *Additional requirements*

“4.2.1. The coefficient of adhesion of the carriageway shall be measured with the vehicle in question, by the method described in the appendix to this annex.

“4.2.2. The braking test shall be conducted with the engine disconnected.

“4.2.3. The braking time *t* shall be determined by the formula:

$$t = \frac{V_{\max}}{7},$$

where *t* is expressed in seconds and  $V_{\max}$  represents the maximum design speed of the vehicle expressed in km/h, with an upper limit of 160 km/h.

“4.2.4. If the time *t* cannot be completed in a single braking phase, further phases may be used, up to a maximum of four in all.

“4.2.5. If the test is conducted in several phases,

“4.2.5.1. no fresh energy may be supplied between the phases of the test, and

\* Until such test surfaces become generally available, tyres at the limit of wear and higher values up to 0.4 may be used at the discretion of the technical services. The actual value obtained and the type of tyres and surface shall be recorded.

- “4.2.5.2. as from the second phase, the energy consumption corresponding to the initial application of the brake may be taken into account.
- “4.2.6. The performance prescribed in paragraph 4.1.5 shall be checked,
- “4.2.6.1. either by conducting a test on a surface with good adhesion under the conditions laid down in annex 4 to this Regulation; during this test the energy source must not replenish the energy reserve(s) of the braking device;
- “4.2.6.2. or by verifying at the end of the fourth application, with the vehicle stationary, that the energy level in the storage device(s) is at or above that for secondary (emergency) braking.

“5. UTILIZATION OF ADHESION

- “5.1. The utilization of adhesion by the anti-lock device takes into account the theoretical increase in braking distance beyond the theoretical minimum. The anti-lock device shall be deemed to be satisfactory when the condition  $\epsilon \geq 0.75$  is satisfied, where  $\epsilon$  represents the adhesion utilized, as defined in section 1 of the appendix to this annex. This requirement shall not be construed as requiring a braking performance better than that prescribed by the Regulation for the vehicle in question.
- “5.2. The coefficient of adhesion utilization  $\epsilon$  shall be measured on roads with a coefficient of adhesion not exceeding 0.3\* and of about 0.8 (dry road), with an initial speed of 50 km/h.
- “5.3. The test procedure to determine the coefficient of adhesion (K) and the formula for calculation of the adhesion utilization ( $\epsilon$ ) shall be those laid down in the appendix to this annex.

“6. ADDITIONAL CHECKS

- “6.1. At speeds exceeding 15 km/h, the wheels controlled by an anti-lock device must not lock when the full force of the brakes is suddenly applied on the two kinds of road specified in paragraph 5.2 above at low initial speeds  $V = 40$  km/h and at high initial speeds  $V_o \approx 0.8 V_{max} \leq 120$  km/h.
- “6.2. When an axle passes from a high coefficient of adhesion (about 0,8) to a low one (see paragraph 4.1.2), the wheels must not lock. The running speed and the instant of applying the brake shall be so calculated that this passage from one state to the other is made at high and at low speed, under the conditions laid down in paragraph 6.1 above.
- “6.3. However, in the cases provided for in paragraphs 6.1 and 6.2 above, brief periods of locking shall be allowed provided that they are such that the vehicle does not deviate from its initial course.

SPECIAL PROVISIONS CONCERNING TOWED VEHICLES

“7. ENERGY CONSUMPTION

- “7.1. Braking systems equipped with anti-lock devices shall be so designed that, even after the service braking control has been fully applied for some time, the vehicle retains sufficient energy to bring it to a halt within a reasonable distance.
- “7.2. Compliance with the above requirement shall be checked by the procedure specified below, with the vehicle unladen, on a straight and level road with a carriageway having a good coefficient of adhesion.
- “7.2.1. The initial energy level in the energy storage device(s) shall be the maximum specified by the manufacturer of the vehicle; in the case of a standard assembly as referred to in annex 6, paragraph 1.3, to this Regulation, the initial energy level

---

\* See footnote to paragraph 4.1.2.

shall be equivalent to a pressure of 8 bars at the coupling head of the trailer's feed line.

- "7.2.2. The brakes shall be fully applied for a time  $t = 15$  seconds; during which all wheels equipped with the anti-lock device must remain under control.  
During this test, the supply from the energy storage device(s) shall be cut off.
- "7.2.3. If the axle or axles equipped with the anti-lock device receive energy from an energy storage device or devices shared with another axle or axles not equipped with the anti-lock device, the supply to the axle or axles not so equipped may be cut off during braking. However, the consumption of energy corresponding to the initial application of the brakes on that axle or axles shall be taken into account.
- "7.2.4. At the end of the braking, with the vehicle stationary, the service brake control shall be fully actuated four times. During the fifth application, the pressure in the operating circuit must be sufficient to provide at least 50 per cent of the performance prescribed for the laden vehicle.

"8. UTILIZATION OF ADHESION

Braking systems equipped with an anti-lock device shall be deemed acceptable when the condition  $\varepsilon \geq 0.75$  is satisfied, where  $\varepsilon$  represents the adhesion utilized, as defined in section 2 of the appendix to this annex. This condition shall be verified, with the vehicle unladen, on a straight and level road with a carriageway having a good coefficient of adhesion.

"9. ADDITIONAL CHECK

- "9.1. At speeds exceeding 15 km/h, the wheels controlled by an anti-lock device must not lock when the full force of the brakes is suddenly applied. This shall be checked, under the conditions prescribed in paragraph 8., at a low initial speed  $V = 40$  km/h, and at a high initial speed  $V_0 \approx 80$  km/h.
- "9.2. Brief periods of locking of the wheels shall, however, be allowed, provided that they are not such as to divert the vehicle from its initial course.

[“ANNEX 13 TO REGULATION No. 13

“APPENDIX 1]

“UTILIZATION OF ADHESION

"1. METHOD OF MEASUREMENT FOR POWER-DRIVEN VEHICLES

- "1.1. *Determination of the coefficient of adhesion (K)*
- "1.1.1. The coefficient of adhesion (K) of the road is conventionally determined as described in paragraphs 1.1.2 to 1.1.6 below, carried out at an initial speed of 50 km/h with the vehicle under test.
- "1.1.2. The anti-lock device shall be disconnected.
- "1.1.3. The brakes shall be applied on only one axle equipped with the device.
- "1.1.4. The dynamic load on the axle shall be that given by the relations in annex 10 to this Regulation, the vehicle being laden.\*
- "1.1.5. A number of tests shall be carried out to determine the maximum deceleration ( $J_m = Z_m g$ ) of the vehicle without locking of the wheels.

\* The vehicle shall be unladen if the determination of  $\varepsilon$  is based on the unladen condition.

“1.1.6. The coefficient of adhesion  $K$  shall be calculated, for a two-axled vehicle, from the formula:

$$K = \frac{Z_m P_t - R}{P_i \pm \frac{h}{E} Z_m P_t},$$

where:

- $P_t$  is the weight of the vehicle under test;
  - $P_i$  represents the static weight on the axle  $i$ ;
  - $R$  is the rolling resistance of the unbraked wheels;
    - $R = 0.01 P_i$  may be assumed for a non-driving axle, and
    - $R = 0.015 P_i$  for a driving axle;
  - $h$  is the height of the centre of gravity;
  - $E$  is the wheel base;
  - $Z_m$  is the maximum braking ratio without locking the wheels, with the anti-lock device disconnected, under the conditions of paragraph 1.1.3 above.
- The value of  $K$  shall be rounded to the second place of decimals.

“1.2. *Determination of the adhesion utilized* ( $\varepsilon$ ):

“1.2.1. The adhesion utilized  $\varepsilon$  shall be calculated by one or other of the following formulae:

“1.2.1.1. *Where all the wheels of the vehicle are controlled:*

It is assumed that  $\varepsilon = \frac{Z_{\max}}{K}$ ,

where:

- $Z_{\max}$  is the maximum braking ratio obtained with the anti-lock device;
- $K$  is the coefficient of adhesion determined as indicated in paragraph 1.1.6 above.

“1.2.1.2. *Where only one axle is equipped:*

It is assumed that  $\varepsilon = \frac{Z_{\max} P_t - R}{K (P_i \pm Z_{\max} \frac{h}{E} P_t)}$ .

“1.2.1.3. The utilization of adhesion may also be determined by measuring stopping distance.\* This is obtained from the following formula:

$$S \leq \alpha V + \frac{V^2}{190 \cdot \Omega \cdot \mu_L},$$

where:

- $S$  is the stopping distance in metres with the anti-lock device connected;
- $\alpha$  is the coefficient defined for each vehicle category in annex 4 to this Regulation (0.1 for vehicles of category  $M_1$  and 0.15 for vehicles of categories  $M_2$ ,  $M_3$ ,  $N_1$ ,  $N_2$  and  $N_3$ );
- $V$  is the initial speed of the vehicle in km/h ( $V \approx 50$  km/h);
- $\Omega = \frac{K}{\mu_L}$ ;

\* The method used in the test shall be mentioned in the test report.

**K** is the maximum coefficient of adhesion of the tyre to the road determined in accordance with paragraph 1.1.6 above;

$\mu_L$  is the coefficient of adhesion for the same road of a locked wheel, determined with the same vehicle as that undergoing the tests; for the determination of  $\mu_L$ :

- the anti-lock device shall be disconnected;
- the brakes shall be fully applied on all the wheels of the vehicle at an initial speed  $V \approx 50$  km/h;
- several tests shall be carried out to determine the mean deceleration then ( $J_L = \mu_L g$ ) of the vehicle with all the wheels locked.

“2. METHOD OF MEASUREMENT FOR TOWED VEHICLES

“2.1. *Determination of the adhesion utilized* ( $\epsilon$ ):

“2.1.1. The mean braking ratio shall be determined for the whole combination, taking into account the rolling resistance of the unbraked axles. The test shall be carried out at a speed of 50 km/h, the rolling resistance coefficient being taken to be 0.01.

“2.1.2. The test shall be carried out braking one axle at a time, the other axles not being braked and the engine of the drawing vehicle being disconnected.

“2.1.3. The following relation shall be verified:

$$\epsilon = \frac{Z_1}{Z_0} \geq 0.75,$$

where:

$Z_0$  is the maximum braking ratio obtained by braking one axle without locking the wheels, the anti-lock device being disconnected;

$Z_1$  is the braking ratio obtained by braking the same axle on the same carriageway, with the anti-lock device in operation.

The values to be adopted for  $Z_1$  and  $Z_0$  shall be the arithmetic means of three values measured successively under the same test conditions.”

*Authentic texts: English and French.*

*Registered ex officio on 4 January 1979.*

N° 4789. ACCORD CONCERNANT L'ADOPTION DE CONDITIONS UNIFORMES D'HOMOLOGATION ET LA RECONNAISSANCE RÉCIPROQUE DE L'HOMOLOGATION DES ÉQUIPEMENTS ET PIÈCES DE VÉHICULES À MOTEUR. FAIT À GENÈVE LE 20 MARS 1958<sup>1</sup>

ENTRÉE EN VIGUEUR d'amendements au Règlement n° 13<sup>2</sup> annexé à l'Accord susmentionné

Les amendements avaient été proposés par le Gouvernement des Pays-Bas et communiqués par le Secrétaire général le 4 août 1978. Ils sont entrés en vigueur le 4 janvier 1979, conformément au paragraphe 1 de l'article 12.

*Paragraphe 4.2, lire :*

«4.2. Chaque homologation comporte l'attribution d'un numéro d'homologation, dont les deux premiers chiffres sont constitués par le numéro de la plus récente série d'amendements incorporée du Règlement à la date où l'homologation est délivrée. Une même Partie contractante ne peut pas attribuer ce numéro au même type de véhicule équipé d'un autre type de dispositif de freinage, ni à un autre type de véhicule.»

*Paragraphe 4.4.2, lire :*

«4.4.2. du numéro du présent Règlement, suivi de la lettre «R», d'un tiret et du numéro d'homologation, placés à la droite du cercle prévu au paragraphe 4.4.1.»

*Paragraphe 4.6, lire :*

«4.6. Si le véhicule est conforme à un type de véhicule homologué en application d'un autre (d'autres) Règlement(s) annexé(s) à l'Accord dans le même pays que celui qui a accordé l'homologation en application du présent Règlement, le symbole prévu au paragraphe 4.4.1 n'a pas à être répété; dans ce cas, les numéros, numéros d'homologation et symboles additionnels de tous les Règlements pour lesquels l'homologation est accordée dans le pays ayant délivré l'homologation en application du présent Règlement doivent être rangés en colonnes verticales situées à droite du symbole prévu au paragraphe 4.4.1.»

*Note 1 du paragraphe 4.4.1, lire :*

«1 pour la République fédérale d'Allemagne, 2 pour la France, 3 pour l'Italie, 4 pour les Pays-Bas, 5 pour la Suède, 6 pour la Belgique, 7 pour la Hongrie, 8 pour la Tchécoslovaquie, 9 pour l'Espagne, 10 pour la Yougoslavie, 11 pour le Royaume-Uni, 12 pour l'Autriche, 13 pour le Luxembourg, 14 pour la Suisse, 15 pour la République démocratique allemande, 16 pour la Norvège, 17 pour la Finlande, 18 pour le Danemark et 19 pour la Roumanie, les chiffres suivants seront attribués aux autres pays selon l'ordre chronologique de leur ratification de l'Accord concernant l'adoption de conditions uniformes d'homologation et la reconnaissance réciproque de l'homologation des équipements et pièces de véhicules à moteur ou de leur adhésion à cet Accord et les chiffres ainsi attribués seront communiqués par le Secrétaire général de l'Organisation des Nations Unies aux Parties contractantes à l'Accord.»

<sup>1</sup> Nations Unies, *Recueil des Traités*, vol. 335, p. 211; pour les faits ultérieurs, voir les références données dans les Index cumulatifs nos 4 à 14, ainsi que l'annexe A des volumes 915, 917, 926, 932, 940, 943, 945, 950, 951, 955, 958, 960, 961, 963, 966, 973, 974, 978, 981, 982, 985, 986, 993, 995, 997, 1003, 1006, 1010, 1015, 1019 à 1021, 1024, 1026, 1031, 1035, 1037 à 1040, 1046, 1048, 1050, 1051, 1055, 1059, 1060, 1065, 1066, 1073, 1078, 1079, 1088, 1092, 1095, 1097, 1098, 1106 et 1110 à 1112.

<sup>2</sup> *Ibid.*, vol. 730, p. 343; vol. 887, p. 60, et vol. 943, p. 382.



*Paragraphe 5.1.2.3, ajouter in fine :*

«Il est admis que le frein pneumatique de la remorque et le frein de stationnement du véhicule tracteur soient commandés simultanément, à condition que le conducteur soit en mesure de s'assurer, en permanence, que l'efficacité du frein de stationnement du train routier, fournie par le dispositif de freinage, de stationnement à action purement mécanique, est suffisante.»

*Paragraphe 5.3.2.2.4, ajouter in fine :*

«Cette prescription ne s'applique pas s'il est possible d'actionner, même partiellement, le frein de service du véhicule au moyen d'une commande auxiliaire.»

*Paragraphe 5.3.2.4.3, lire :*

«... lorsque la commande de frein est actionnée. Toutefois, un dispositif comportant un témoin rouge s'allumant lorsque le niveau du liquide dans son réservoir est inférieur à une certaine valeur définie par le constructeur est admis. Le témoin doit être visible...» (la suite sans modification).

*Paragraphe 5.3.2.5, ajouter in fine :*

«De plus, les réservoirs situés en aval de ce dispositif doivent être tels qu'après quatre manœuvres de la commande du frein de service, dans les conditions prescrites au paragraphe 1.2 de l'annexe 7 du présent Règlement, il soit encore possible d'arrêter le véhicule avec l'efficacité prescrite pour le freinage de secours.»

*Paragraphe 5.3.2.13, supprimer le texte actuel et lire :*

«Dispositif d'alarme».

*Paragraphe 5.3.2.13.1 (nouveau) :*

«Tout véhicule équipé d'un frein de service actionné à partir d'un réservoir d'énergie doit être muni, dans le cas où le freinage avec l'efficacité prescrite pour le freinage de secours est impossible sans l'intervention de l'énergie accumulée, d'un dispositif d'alarme, en sus du manomètre éventuel. Le dispositif d'alarme indique par voie optique ou acoustique que l'énergie, dans une partie quelconque de l'installation en amont du distributeur, est descendue à la valeur qui garantit que, sans réalimentation, il est encore possible après quatre manœuvres à fond de la commande du frein de service d'obtenir à la cinquième manœuvre l'efficacité prescrite pour le freinage de secours (sans défaillance de la transmission du frein de service). Ce dispositif d'alarme doit être raccordé directement et de façon permanente au circuit.»

*Paragraphe 5.3.2.13.1.1 (nouveau) :*

«Pour vérifier la conformité aux dispositions du paragraphe 5.3.2.13.1, le véhicule doit être chargé et les freins doivent être réglés au plus juste.»

*Paragraphe 5.3.2.13.2 (nouveau) :*

«Le dispositif d'alarme ne doit pas se déclencher lorsque le moteur est en marche et qu'il n'y a pas de défaillance du système de freinage (dans les conditions normales de marche du véhicule), à l'exception du temps nécessaire pour recharger le ou les accumulateurs d'énergie après la mise en marche du moteur.»

*Ajouter le nouveau paragraphe 5.3.2.19.4 suivant :*

- «5.3.2.19.4. lorsqu'il s'agit d'une liaison pneumatique à deux conduites, la prescription du paragraphe 5.3.2.19.3 ci-dessus est considérée comme respectée si les conditions suivantes sont remplies :
- «5.3.2.19.4.1. lorsqu'on actionne à fond la commande du frein de service du véhicule tracteur, la pression dans la conduite d'alimentation doit être tombée à la valeur de 1,5 bar au plus tard deux secondes après;

«5.3.2.19.4.2. lorsqu'on vide la conduite d'alimentation au taux d'au moins 1 bar/s, la mise en action de la soupape relais d'urgence de la remorque doit se faire au plus tard lorsque la pression dans la conduite d'alimentation est tombée à 2 bars.»

*Paragraphe 5.3.3.1, lire :*

«5.3.3.1. Les remorques appartenant à la catégorie O<sub>1</sub> ne doivent pas obligatoirement être équipées d'un dispositif de freinage de service; toutefois, si les remorques de cette catégorie sont équipées d'un dispositif de freinage de service, celui-ci doit répondre aux mêmes prescriptions que celles de la catégorie O<sub>2</sub>.»

*Paragraphe 5.3.3.2, supprimer à la fin de ce paragraphe :*

«destinées à être attelées à un . . . autorisé de la remorque.»

Ajouter le *nouveau paragraphe 5.3.3.14* suivant :

«5.3.3.14. Les remorques des catégories O<sub>3</sub> et O<sub>4</sub> équipées d'une liaison pneumatique à deux conduites, doivent satisfaire aux conditions énoncées au paragraphe 5.3.2.19.4 ci-dessus.»

Ajouter le *nouveau paragraphe 10* suivant :

«10. ARRÊT DÉFINITIF DE LA PRODUCTION

Si le détenteur d'une homologation cesse totalement la fabrication d'un type de véhicule faisant l'objet du présent Règlement, il le notifie à l'autorité qui a délivré l'homologation. A la suite de cette communication, cette autorité en informe les autres Parties à l'Accord appliquant le présent Règlement, au moyen d'une copie de la fiche d'homologation portant à la fin en gros caractères la mention signée et datée «PRODUCTION ARRÊTÉE».

L'ancien paragraphe 10 devient 11.

*Annexe 1*

*Point 2, supprimer cette rubrique.*

*Annexe 3*

Remplacer le texte existant par le texte suivant :

«A N N E X E 3

«SCHÉMAS DE MARQUES D'HOMOLOGATION

«MODÈLE A

«(Voir paragraphe 4.4 du présent Règlement)

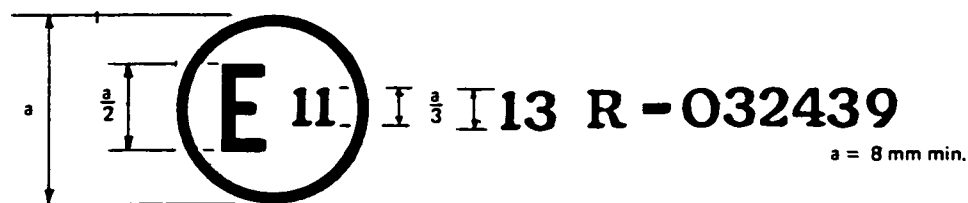

«La marque d'homologation ci-dessus, apposée sur un véhicule, indique que le type de ce véhicule a été homologué au Royaume-Uni (E 11), en ce qui concerne le dispositif de freinage, en application du Règlement n° 13, sous le numéro d'homologation 032439. Ce numéro signifie que l'homologation a été délivrée conformément aux prescriptions du Règlement n° 13, tel qu'il est modifié par la série 03 d'amendements. Pour un véhicule des catégories M<sub>2</sub> ou M<sub>3</sub>, cette marque signifie que ce type de véhicule a été soumis à l'essai du type II.

## «MODÈLE B

«(Voir paragraphe 4.5 du présent Règlement)

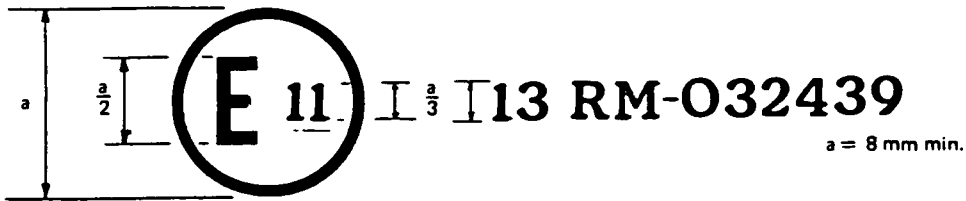

«La marque d'homologation ci-dessus, apposée sur un véhicule, indique que le type de ce véhicule a été homologué au Royaume-Uni (E 11), en ce qui concerne le dispositif de freinage, en application du Règlement n° 13. Pour un véhicule des catégories M<sub>2</sub> ou M<sub>3</sub>, cette marque signifie que ce type de véhicule a été soumis à l'essai du type II bis.

## «MODÈLE C

«(Voir paragraphe 4.6 du présent Règlement)

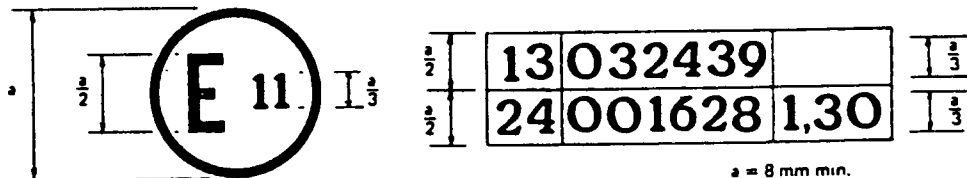

«La marque d'homologation ci-dessus, apposée sur un véhicule, indique que le type de ce véhicule a été homologué au Royaume-Uni (E 11), en application des Règlements nos 13 et 24\* (Dans le cas de ce dernier Règlement, la valeur corrigée du coefficient d'absorption est 1,30 m<sup>-1</sup>.)»

## Annexe 4

Paragraphe 1.2.2, remplacer «recommandée» par «prescrite».

Paragraphe 1.6.4, lire :

«Les véhicules affectés au transport de personnes comportant, outre le siège du conducteur, plus de huit places assises, autres que les autobus urbains, et ayant un poids maximal excédant 10 t devront, au lieu de l'essai du type II, subir l'essai du type II bis visé à l'annexe 5.»

Ajouter le *nouveau* paragraphe 3.3.6 suivant :

- «3.3.6. Pour vérifier que la condition énoncée au paragraphe 5.3.2.2.4 du présent Règlement est remplie, on doit exécuter un essai d'efficacité du type O, avec moteur débrayé dans les conditions de vitesse prescrites ci-dessus pour la catégorie à laquelle appartient le véhicule. La décélération moyenne pendant le freinage et la décélération au moment de l'arrêt du véhicule obtenu par manœuvre soit de la commande du frein de stationnement, soit de la commande auxiliaire du frein de service, ne doivent pas être inférieures à 1,5 m/s<sup>2</sup>. L'essai ne doit être effectué qu'une seule fois, le véhicule étant en charge. La force exercée sur la commande ne doit pas dépasser les valeurs prescrites.»

\* Ce numéro n'est donné qu'à titre d'exemple.

*Annexe 5*

Modifier le titre comme suit : «ESSAI DU TYPE II *bis* PRESCRIT AU LIEU DE L'ESSAI DU TYPE II POUR CERTAINS VÉHICULES DE LA CATÉGORIE M<sub>3</sub>.»

*Paragraphe 2*

Dans la dernière phrase après le mot «moteur» ajouter «seul».

*Annexe 6**Paragraphe 3.3.2, lire :*

- «3.3.2. Le dispositif d'étranglement doit être réglé de telle sorte que, si l'on y raccorde un tuyau d'une longueur de 2,5 m et d'un diamètre intérieur de 13 mm, le délai de montée en pression de 10 % à 75 %, c'est-à-dire de 0,65 bar à 4,9 bars, soit 0,2 s. Entre ces deux valeurs, la pression doit croître d'une manière approximativement linéaire. Le schéma de l'appendice I à la présente annexe donne un exemple de simulateur.»

Ajouter le *nouveau paragraphe 4* suivant :

## «4. PRISES DE PRESSION

- «4.1. Pour faciliter l'inspection périodique des véhicules déjà en circulation, une prise de pression doit être installée à l'entrée du cylindre du frein le plus défavorisé de chaque circuit indépendant du dispositif de freinage.
- «4.2. Les prises de pression doivent être conformes aux schémas de l'appendice 2 de la présente annexe (norme ISO/DIS 3583-1975).»

*Appendices*

Ajouter à l'annexe 6 les nouveaux appendices 1 et 2 suivants :

## «ANNEXE 6 — APPENDICE 1

## «SIMULATEUR

«(Voir paragraphe 3.3.2)

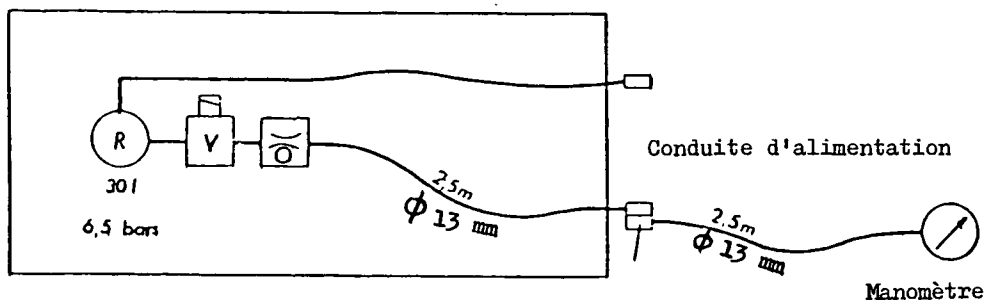

Conduite de commande

Délai de montée en pression :

$t_{bs} = 0,2 \text{ s}$

R - réserve d'énergie

V - soupape

O - orifice réglable

## «ANNEXE 6 — APPENDICE 2

«PRISE DE PRESSION POUR INSTALLATION DE FREINAGE PNEUMATIQUE  
À AIR COMPRIMÉ

## «I. CARACTÉRISTIQUES DIMENSIONNELLES DU RACCORD

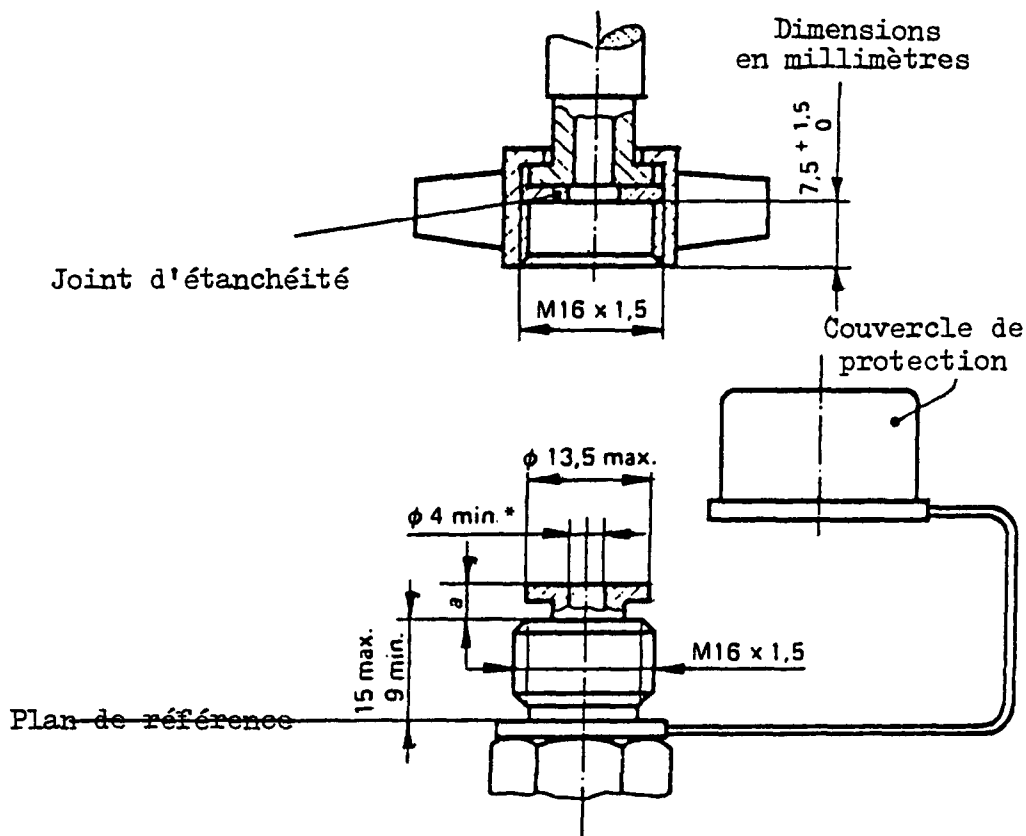

	max.
Soupape fermée	5 mm
Soupape ouverte	3 mm

Les cotes non spécifiées sont à choisir en fonction de l'utilisation

Joints et couvercle résistant aux produits pétroliers.

\* Orifice libre.

## «2. ESPACE LIBRE À RÉSERVER AUTOUR DU RACCORD DE CONTRÔLE

Dimensions en millimètres

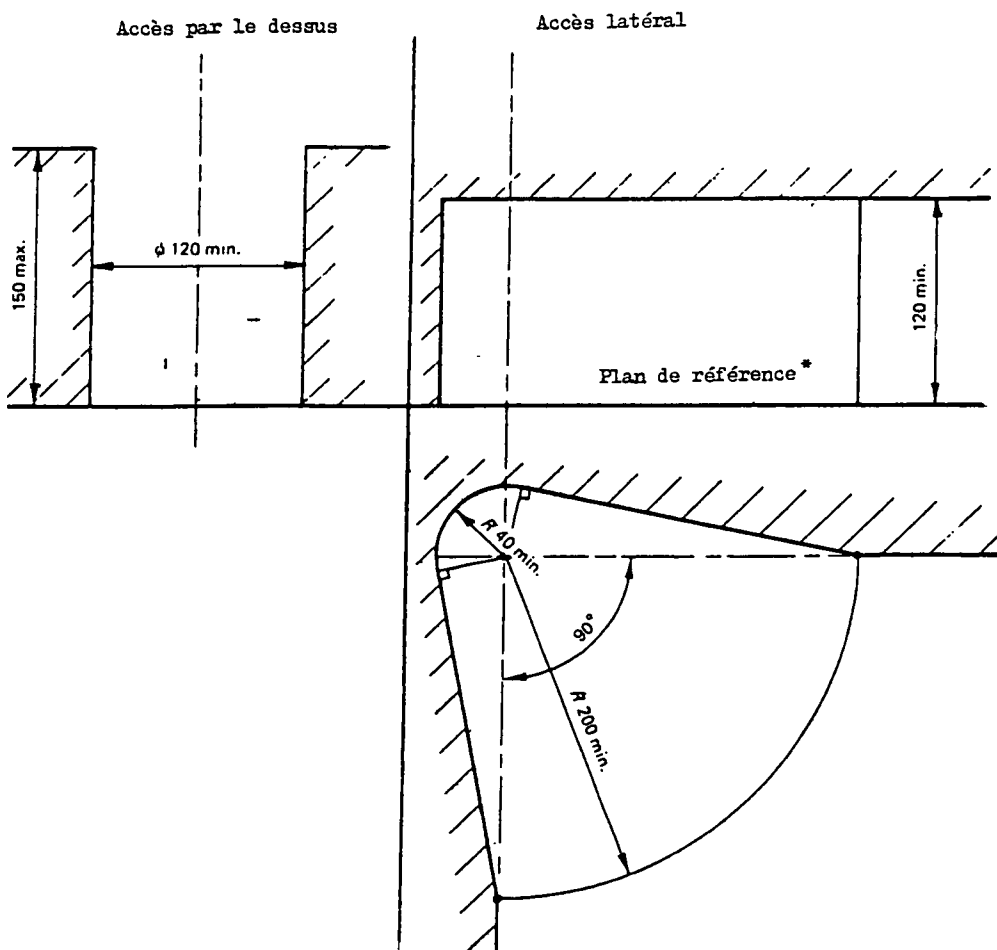

\* Doit coïncider avec le plan de référence représenté sur la figure de la section 1.

*Annexe 7 : Prescriptions relatives aux sources et réservoirs d'énergie*

*A. Systèmes de freinage à air comprimé*

Ajouter le *nouveau paragraphe 3* suivant :

«3. PRISES DE PRESSION

- «3.1. Pour faciliter l'inspection périodique des véhicules déjà en circulation, une prise de pression doit être installée à proximité du réservoir le plus défavorisé.
- «3.2. La prise de pression doit être conforme aux schémas de l'appendice 2 de l'annexe 6 du présent Règlement (norme ISO/DIS 3583-1975).»

*Annexe 10*

Remplacer l'ensemble de l'annexe 10 par le texte reproduit ci-après :

«A N N E X E 10

«RÉPARTITION DU FREINAGE ENTRE LES ESSIEUX DES VÉHICULES ET CONDITIONS DE COMPATIBILITÉ ENTRE VÉHICULE TRACTEUR ET REMORQUE

«1. DISPOSITIONS GÉNÉRALES

Les véhicules des catégories M<sub>1</sub>, M<sub>2</sub>, M<sub>3</sub>, N<sub>1</sub>, N<sub>2</sub>, N<sub>3</sub>, O<sub>3</sub> et O<sub>4</sub> qui ne sont pas équipés d'un dispositif antiblocage tel qu'il est défini à l'annexe 13 doivent satisfaire à toutes les conditions énoncées dans la présente annexe.

«2. SYMBOLES

- $i$  = indice de l'essieu ( $i = 1$ , essieu avant;  $i = 2$ , 2<sup>e</sup> essieu; etc.);
- $P_i$  = réaction normale de la route sur l'essieu  $i$ , en conditions statiques;
- $N_i$  = réaction normale de la route sur l'essieu  $i$ , pendant le freinage;
- $T_i$  = force exercée par les freins sur l'essieu  $i$ , dans les conditions de freinage sur route;
- $f_i$  =  $T_i/N_i$ , adhérence utilisée de l'essieu  $i$ ;<sup>\*</sup>
- $J$  = décélération du véhicule;
- $g$  = accélération de la pesanteur :  $g = 10 \text{ m/s}^2$ ;
- $z$  = taux de freinage du véhicule =  $J/g$ ;<sup>\*\*</sup>
- $P$  = poids du véhicule;
- $h$  = hauteur du centre de gravité;
- $E$  = empattement;
- $k$  = coefficient théorique d'adhérence entre pneumatique et route;
- $K_c$  = facteur de correction — semi-remorque en charge;
- $K_v$  = facteur de correction — semi-remorque à vide;
- $TM$  = somme des forces de freinage à la périphérie de toutes les roues du véhicule tracteur pour remorque ou semi-remorque;
- $PM$  = réaction statique totale normale entre le sol et les roues des véhicules tracteurs pour remorques ou pour semi-remorques tels qu'ils sont visés aux paragraphes 3.1.4 et 3.1.5 respectivement;
- $p_m$  = pression de la conduite de commande mesurée à la tête d'accouplement;

\* On désigne par courbes des adhérences utilisées du véhicule, les courbes donnant, pour des conditions de chargement déterminées, les adhérences utilisées de chacun des essieux  $i$  en fonction du taux de freinage du véhicule.

\*\* Pour les semi-remorques,  $z$  est la force de freinage divisée par le poids statique sur le ou les essieux de la semi-remorque.

- TR = somme des forces de freinage à la périphérie de toutes les roues de la remorque ou de la semi-remorque;  
 PR = réaction statique totale normale entre le sol et toutes les roues de la remorque ou de la semi-remorque;  
 PR<sub>max</sub> = valeur de PR au poids maximal de la semi-remorque;  
 E<sub>r</sub> = distance entre le pivot et le centre du ou des essieux de la semi-remorque;  
 h<sub>r</sub> = hauteur au-dessus de sol du centre de gravité de la semi-remorque.

«3. PRESCRIPTIONS POUR LES VÉHICULES À MOTEUR

«3.1. Véhicules à deux essieux

- «3.1.1.\* Pour les valeurs de k comprises entre 0,2 et 0,8 toutes les catégories de véhicules doivent satisfaire à la relation :

$$z \geq 0,1 + 0,85 (k - 0,2).$$

Pour tous les états de chargement du véhicule, la courbe d'adhérence utilisée pour l'essieu avant doit être située au-dessus de celle de l'essieu arrière :

- pour tous les taux de freinage compris entre 0,15 et 0,8, s'il s'agit de véhicules de la catégorie M<sub>1</sub>. Toutefois, pour les véhicules de cette catégorie, dans la gamme des valeurs de z comprises entre 0,3 et 0,45, une inversion des courbes d'adhérence utilisée est admise à condition que cette courbe d'adhérence pour l'essieu arrière ne dépasse pas de plus de 0,05 la droite d'équation  $k = z$  (droite d'équid'adhérence) [voir diagramme 1 A];
- pour tous les taux de freinage compris entre 0,15 et 0,30, s'il s'agit de véhicules des autres catégories. Cette condition est aussi remplie si, pour les taux de freinage compris entre 0,15 et 0,30, les courbes d'adhérence utilisée pour chaque essieu se situent entre deux parallèles à la droite d'équid'adhérence d'équation  $k = z \pm 0,08$  (voir diagramme 1 B), et si la courbe d'adhérence utilisée pour l'essieu arrière, pour les taux de freinage  $z \geq 0,3$ , satisfait à la relation :

$$z \geq 0,3 + 0,74 (k - 0,38).$$

- «3.1.2. La pression à la tête d'accouplement de la conduite de commande d'un véhicule à moteur autorisé à tirer une remorque équipée d'un frein pneumatique ne doit pas être affectée par le fonctionnement des dispositifs de réglage de pression sur les essieux du véhicule tracteur.

- «3.1.3. Pour le contrôle de la conformité aux prescriptions du paragraphe 3.1.1, le constructeur doit communiquer les courbes d'adhérence utilisée de l'essieu avant et de l'essieu arrière, calculées par les formules :

$$f_1 = \frac{T_1}{N_1} = \frac{T_1}{P_1 + z \frac{h}{E} P} \qquad f_2 = \frac{T_2}{N_2} = \frac{T_2}{P_2 - z \frac{h}{E} P}.$$

- «3.1.4. Véhicules autres que les véhicules tracteurs pour semi-remorques.

- «3.1.4.1. Les courbes sont établies dans les deux états de charge suivants :

- à vide en état de marche, avec le conducteur à bord,

\* Les prescriptions du paragraphe 3.1.1 n'affectent pas les dispositions de l'annexe 4 concernant les performances de freinage prescrites. Si, toutefois, lors des essais effectués selon les prescriptions du paragraphe 3.1.1, des efficacités de freinage supérieures à celles prescrites dans l'annexe 4 sont obtenues, on applique les prescriptions relatives aux courbes d'adhérence utilisée à l'intérieur de la zone de chacun des diagrammes 1A et 1B délimitée par les droites  $k = 0,8$  et  $z = 0,8$ .



— en charge. Dans les cas où plusieurs possibilités de répartition de la charge sont prévues, on prend en considération celle où l'essieu avant est le plus chargé.

La hauteur du centre de gravité est spécifiée par le constructeur.

Dans le cas de véhicules équipés d'un système de freinage pneumatique, le rapport admissible entre, d'une part, les taux de freinage TR/PR ou TM/PM et, d'autre part, la pression  $p_m$  doit se situer dans les zones indiquées au diagramme 2.

«3.1.5. Véhicules tracteurs pour semi-remorques.

Les courbes sont établies dans les états de charge suivants :

«3.1.5.1. Véhicules tracteurs avec semi-remorques à vide.

On considère comme ensemble articulé à vide un tracteur en état de marche avec conducteur à bord, attelé à une semi-remorque à vide. La charge dynamique de la semi-remorque sur le tracteur est représentée par un poids statique appliqué sur le pivot de la sellette d'attelage, et égal à 15 % du poids maximal sur la sellette d'attelage.

On prend pour le tracteur la hauteur du centre de gravité spécifiée par le constructeur. Entre les états de «véhicule tracteur avec semi-remorque à vide» et de «véhicule tracteur solo», les forces de freinage doivent continuer d'être réglées par le dispositif; les forces de freinage relatives au «véhicule tracteur solo» sont vérifiées.

«3.1.5.2. Véhicules tracteurs avec semi-remorque chargée.

On considère comme ensemble articulé chargé un tracteur en état de marche avec conducteur à bord, attelé à une semi-remorque chargée. La charge dynamique de la semi-remorque sur le véhicule tracteur est représentée par un poids statique  $P_s$  appliqué sur le pivot de la sellette d'attelage et égal à :

$$P_s = P_{so} (1 + 0,45 z),$$

où  $P_{so}$  représente la différence entre le poids maximal en charge du véhicule tracteur et son poids à vide.

On prend pour  $h$  la valeur :  $h = \frac{h_o P_o + h_s P_s}{P}$ ,

où

$h_o$  est la hauteur du centre de gravité du véhicule tracteur;

$h_s$  est la hauteur du plan d'appui de la semi-remorque sur la sellette;

$P_o$  est le poids à vide du véhicule tracteur seul :

$$P = P_o + P_s = P_1 + P_2.$$

«3.1.5.3. Pour les véhicules équipés d'un système de freinage à air comprimé, le rapport admissible entre le taux de freinage TM/PM et la pression  $p_m$  doit se situer dans les zones indiquées au diagramme 3.

«3.2. Véhicules à plus de deux essieux.

Les prescriptions du paragraphe 3.1 sont applicables aux véhicules ayant plus de deux essieux. Les prescriptions du paragraphe 3.1.1 en ce qui concerne l'ordre de blocage des roues sont considérées comme remplies si, pour les taux de freinage compris entre 0,15 et 0,30, l'adhérence utilisée pour un au moins des essieux avant est supérieure à celle d'un au moins des essieux arrière.

«4. PRESCRIPTIONS POUR LES SEMI-REMORQUES

Pour les semi-remorques équipées d'un système de freinage à air comprimé :

Le rapport admissible entre le taux de freinage TR/PR et la pression  $p_m$  doit se situer dans deux zones données par les diagrammes 4 A et 4 B pour les états en

charge et à vide. Cette condition doit être remplie pour tous les états de charge admissibles pour les essieux de la semi-remorque.

«5. PRESCRIPTIONS POUR LES REMORQUES

«5.1. Les prescriptions suivantes ne s'appliquent qu'aux remorques équipées d'un système de freinage à air comprimé. Elles ne s'appliquent pas aux remorques à un essieu ni aux remorques à deux essieux dont l'entr'axe est de moins de 2 m.

«5.2. Les prescriptions du paragraphe 3.1 s'appliquent aux remorques à deux essieux qui ne sont pas visées par les dispositions d'exclusion du paragraphe 5.1.

«5.3. Les remorques à plus de deux essieux doivent satisfaire aux prescriptions du paragraphe 3.2.

«6. CONDITIONS À REMPLIR EN CAS DE DÉFAILLANCE DU SYSTÈME DE RÉPARTITION DU FREINAGE

Lorsque les conditions énoncées dans la présente annexe sont remplies grâce à un dispositif spécial (dispositif commandé mécaniquement par la suspension du véhicule par exemple), il doit être possible, en cas de défaillance de ce dispositif ou de sa commande, d'arrêter le véhicule dans les conditions prévues pour le freinage de secours, s'il s'agit d'un véhicule à moteur; pour les remorques et les semi-remorques, en cas de défaillance de la commande du dispositif spécial, l'efficacité du freinage de service doit être d'au moins 30 % de la valeur prescrite pour le véhicule en question.

«7. MARQUAGE

«7.1. Sur les véhicules, à l'exception de ceux appartenant à la catégorie M<sub>1</sub>, pour lesquels les conditions énoncées dans la présente annexe sont remplies grâce à un dispositif commandé mécaniquement par la suspension du véhicule, il doit être apposé des repères indiquant l'étendue de la course utile du dispositif entre les positions, correspondant aux états à vide et en charge du véhicule.

«7.2. Lorsque les conditions énoncées dans la présente annexe sont remplies grâce à un dispositif actionné par l'air comprimé, des inscriptions sur le véhicule doivent indiquer les valeurs de la pression à la sortie du dispositif lors d'un freinage à fond effectué aux deux états à vide et en charge du véhicule. Pour faciliter le contrôle, des prises de pression conformes à l'appendice 2 de l'annexe 6 doivent être installées sur la conduite pneumatique en aval et en amont du dispositif.

«7.3. Les marques mentionnées aux paragraphes 7.1 et 7.2 ci-dessus doivent être apposées en un endroit visible et de façon indélébile.

«8. ESSAIS DU VÉHICULE

Lors des essais d'homologation de type d'un véhicule, le service technique responsable doit procéder aux vérifications et, éventuellement, aux essais complémentaires qu'il juge nécessaires pour s'assurer qu'il est satisfait aux prescriptions de la présente annexe. Le procès-verbal des essais complémentaires doit être joint à la fiche d'homologation.

«Diagramme 1 A. VÉHICULES DE LA CATÉGORIE M<sub>1</sub>  
«(Voir paragraphe 3.1.1)

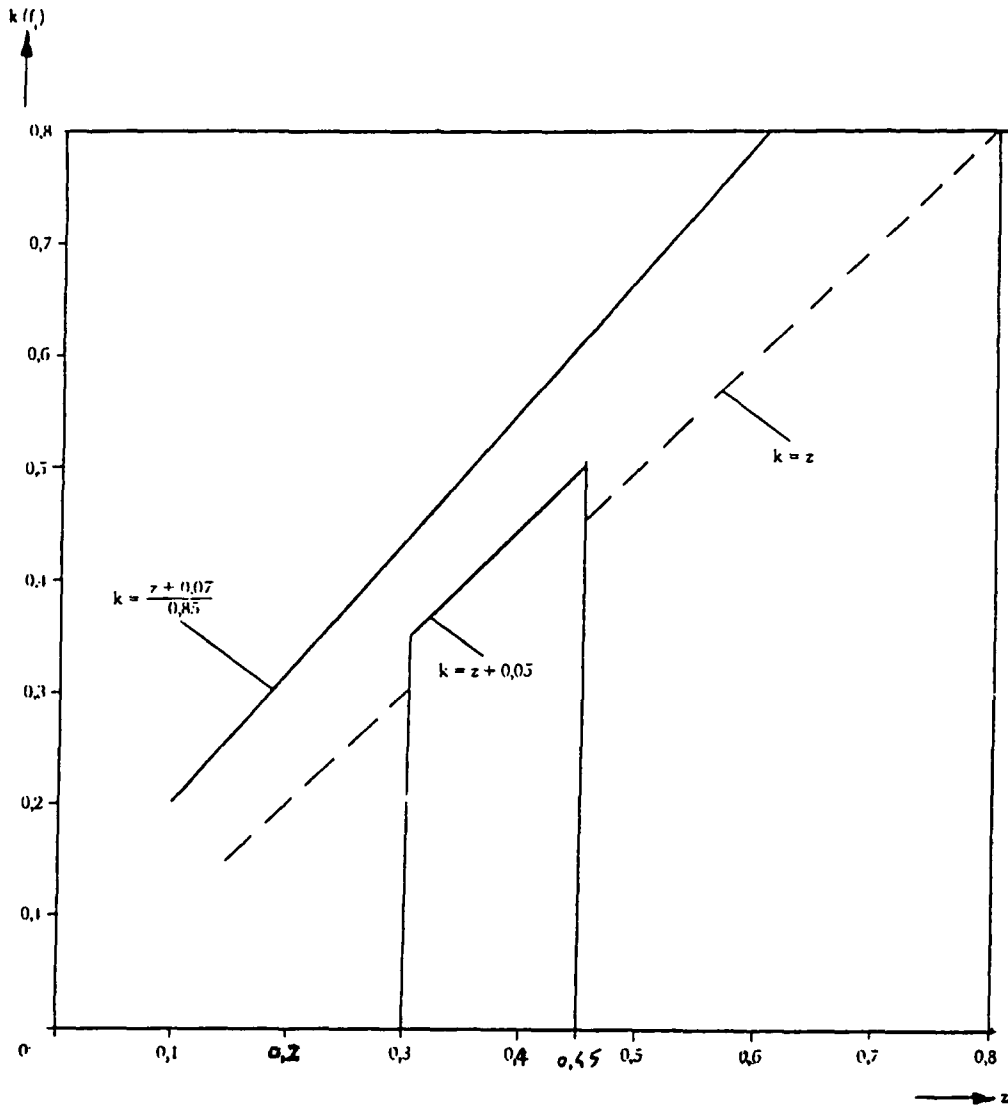

«Diagramme 1 B. VÉHICULES À MOTEUR AUTRES QUE CEUX DE LA CATÉGORIE M<sub>1</sub>  
 «(Voir paragraphe 3.1.1)

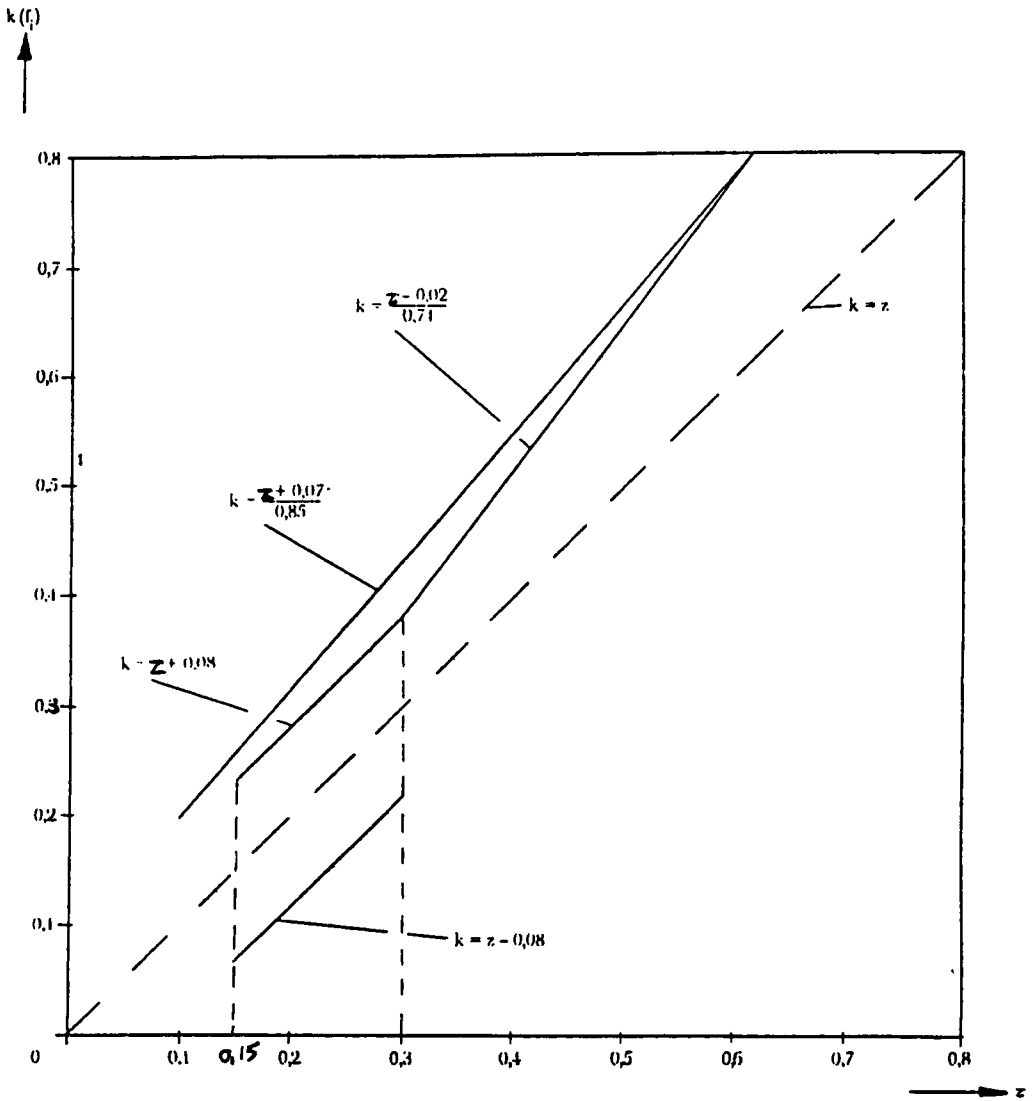

## «Diagramme 2. VÉHICULES TRACTEURS ET REMORQUES

«(Voir paragraphe 3.1.4.1)

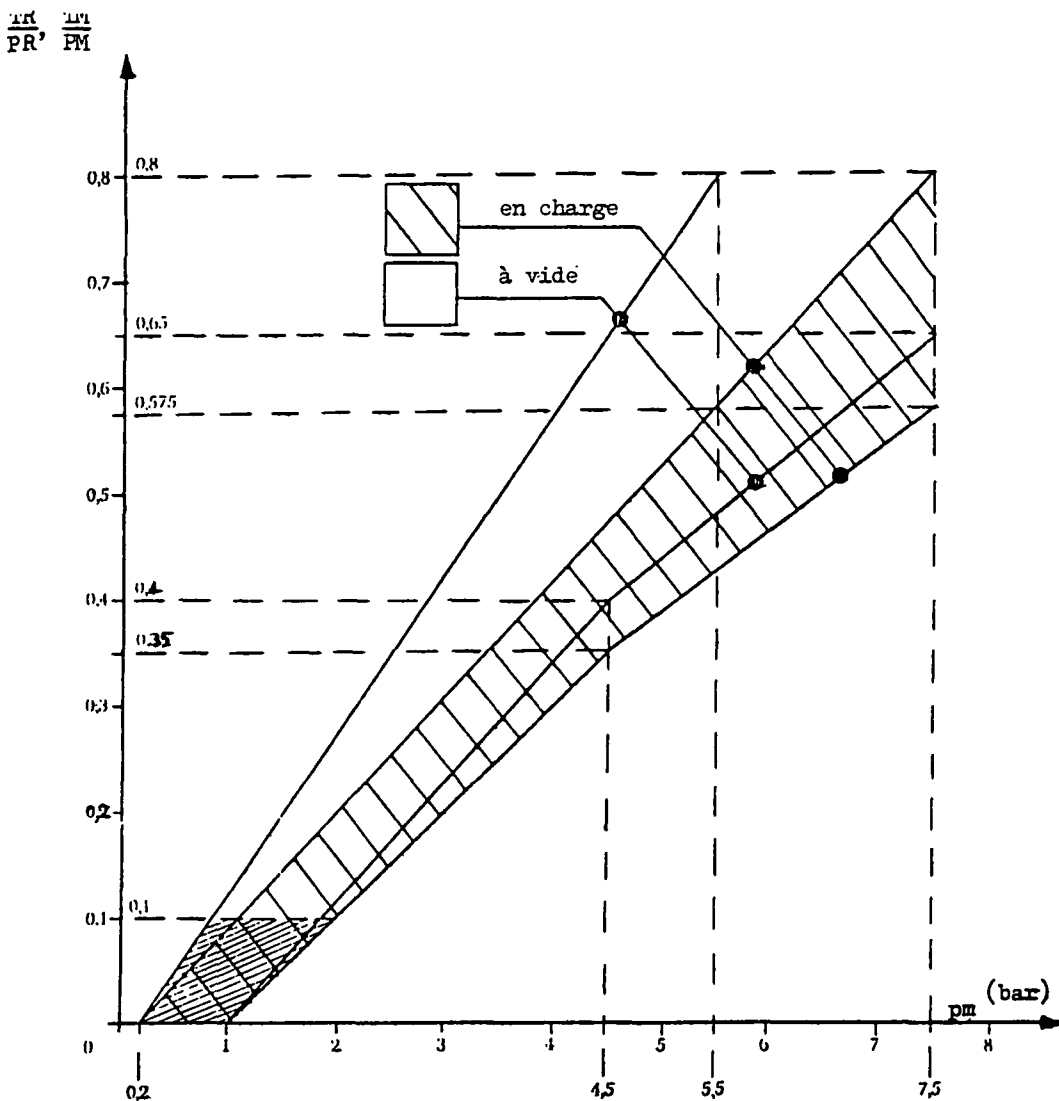

«Il est entendu qu'entre les valeurs  $\frac{TM}{PM} = 0$  et  $\frac{TM}{PM} = 0,1$  ou  $\frac{TR}{PR} = 0$  et  $\frac{TR}{PR} = 0,1$ , il n'est pas nécessaire qu'il y ait proportionnalité entre le taux de freinage  $\frac{TM}{PM}$  ou  $\frac{TR}{PR}$  et la pression de commande mesurée à la tête d'accouplement.

## «Diagramme 3. VÉHICULES TRACTEURS POUR SEMI-REMORQUES

«(Voir paragraphe 3.1.5)

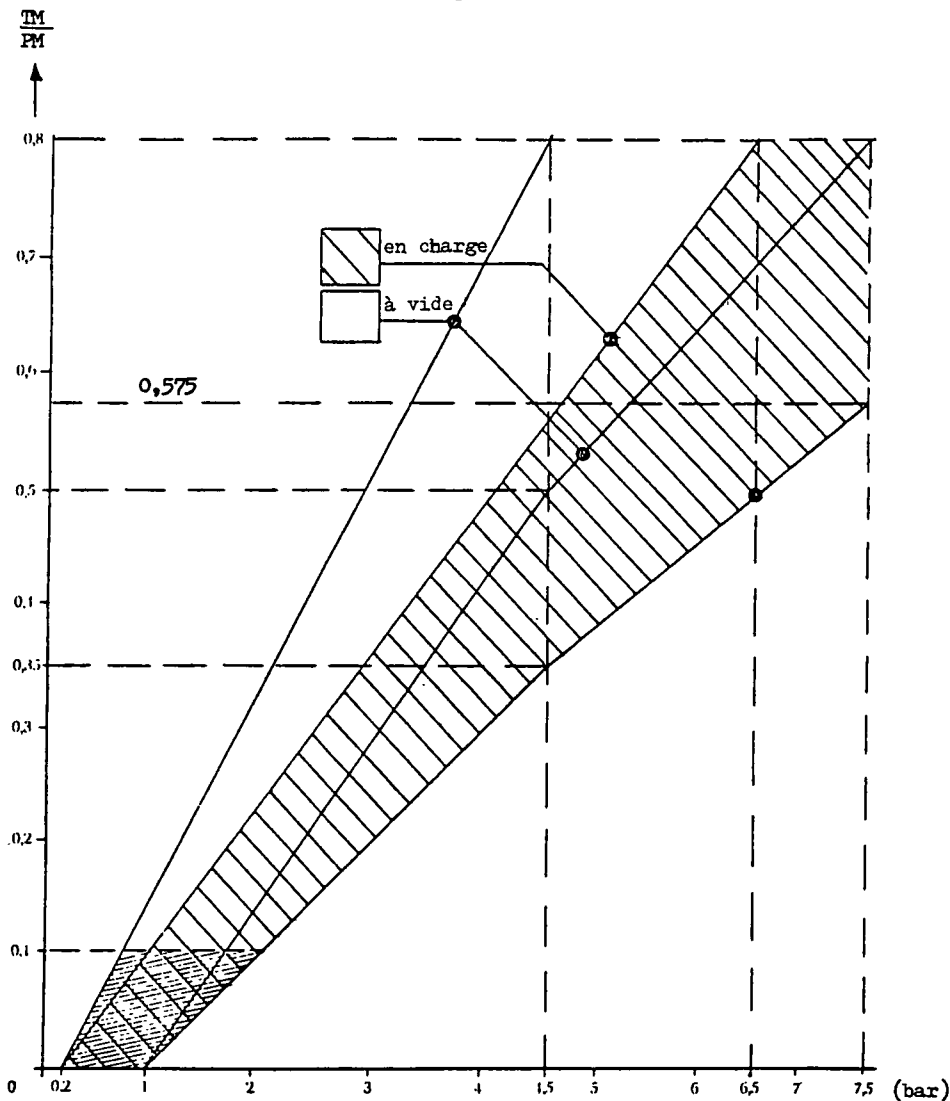

«1. Il est entendu qu'entre les valeurs  $\frac{TM}{PM} = 0$  et  $\frac{TM}{PM} = 0,1$ , il n'est pas nécessaire qu'il y ait proportionnalité entre le taux de freinage  $\frac{TM}{PM}$  et la pression dans la conduite de commande, mesurée à la tête d'accouplement.

2. Les rapports fixés dans le présent diagramme doivent s'appliquer progressivement aux états intermédiaires entre les états à vide et en charge et être obtenus grâce à des systèmes automatiques.

## «Diagramme 4 A. SEMI-REMORQUES

«(Voir paragraphe 4)

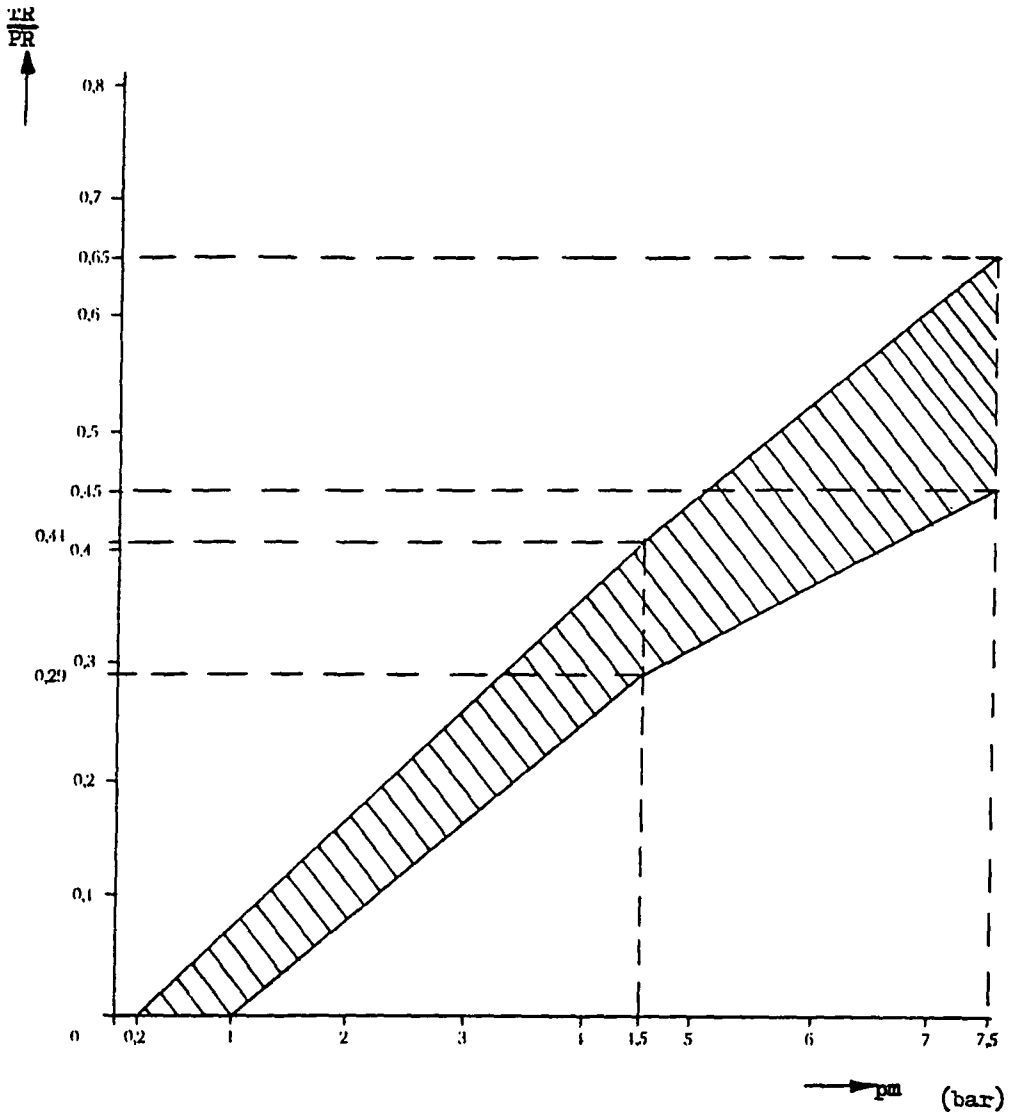

«Le rapport entre le taux de freinage  $\frac{TR}{PR}$  et la pression dans la conduite de commande pour les états en charge et à vide est déterminé comme suit :

Les facteurs  $K_c$  (en charge),  $K_v$  (à vide) sont obtenus par référence au diagramme 4 B. Pour déterminer les zones correspondant aux états en charge et à vide, on multiplie les valeurs des ordonnées des limites supérieure et inférieure de la zone hachurée du diagramme 4 A par les facteurs  $K_c$  et  $K_v$ , respectivement.

«Diagramme 4 B

«(Voir paragraphe 4)

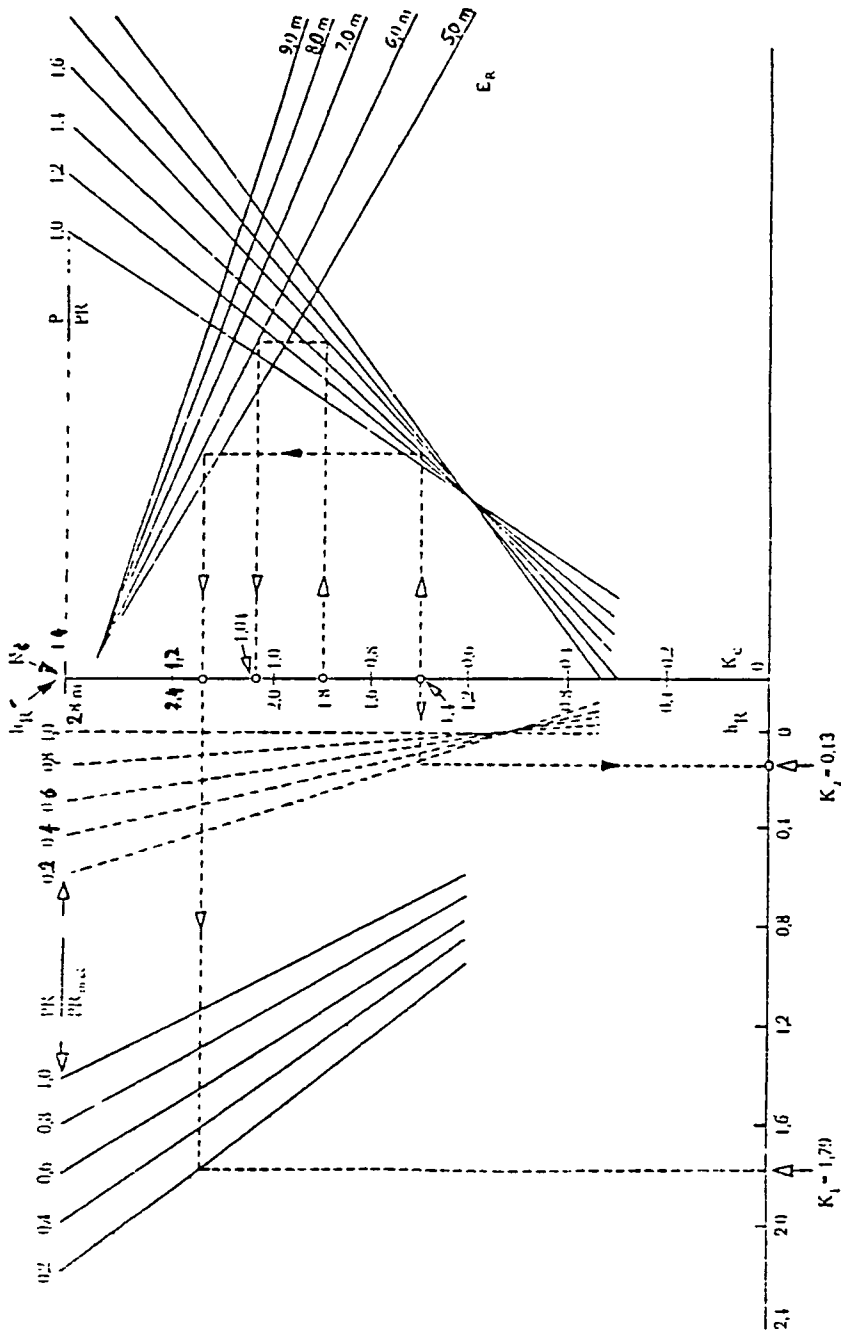



## «NOTE EXPLICATIVE POUR L'APPLICATION DU DIAGRAMME 4 B

1. Formule dont est dérivé le diagramme 4 B :

$$K = \left[ 1,7 - \frac{0,7 PR}{PR_{\max}} \right] \left[ 1,35 - \frac{0,96}{E_R} \left( 1,0 + (h_R - 1,2) \frac{P}{PR} \right) \right] - \left[ 1,0 - \frac{PR}{PR_{\max}} \right] \left[ \frac{h_R - 1,0}{2,5} \right]$$

2. Exemple pratique d'application.  
 2.1. Les lignes en traits interrompus du diagramme 4 B se réfèrent à la détermination des facteurs  $K_c$  et  $K_v$  pour un véhicule répondant aux valeurs suivantes :

	<i>En charge</i>	<i>A vide</i>
P .....	24 t	4,2 t
PR .....	15 t	3 t
$PR_{\max}$ .....	15 t	15 t
$h_R$ .....	1,8 m	1,4 m
$E_R$ .....	6,0 m	6,0 m

Dans les paragraphes ci-après, les chiffres entre parenthèses se rapportent seulement au véhicule pris comme exemple.

- 2.2. Calcul des rapports :

- a)  $\left[ \frac{P}{PR} \right]$  en charge (= 1,6);  
 b)  $\left[ \frac{P}{PR} \right]$  à vide (= 1,4);  
 c)  $\left[ \frac{PR}{PR_{\max}} \right]$  à vide (= 0,2).

- 2.3 Détermination du facteur de correction pour l'état en charge  $K_c$  :

- a) Partir de la valeur  $h_R$  appropriée ( $h_R = 1,8$  m);  
 b) Rejoindre horizontalement la droite  $P/PR$  appropriée ( $P/PR = 1,6$ );  
 c) Rejoindre verticalement la droite  $E_R$  appropriée ( $E_R = 6,0$  m);  
 d) Rejoindre horizontalement l'échelle  $K_c$ ;  $K_c$  est le facteur de correction pour l'état en charge requis ( $K_c = 1,04$ ).

- 2.4. Détermination du facteur de correction pour l'état à vide  $K_v$ .

- 2.4.1. Détermination du facteur  $K_2$  :

- a) Partir de la valeur  $h_R$  appropriée ( $h_R = 1,4$  m);  
 b) Rejoindre horizontalement la droite  $PR/PR_{\max}$  appropriée, dans le groupe de courbes le plus proche de l'axe vertical ( $PR/PR_{\max} = 0,2$ );  
 c) Rejoindre verticalement l'axe horizontal et relever la valeur de  $K_2$  ( $K_2 = 0,13$ ).

- 2.4.2. Détermination du facteur  $K_1$  :

- a) Partir de la valeur  $h_R$  appropriée ( $h_R = 1,4$  m);  
 b) Rejoindre horizontalement la droite  $P/PR$  appropriée ( $P/PR = 1,4$ );  
 c) Rejoindre verticalement la droite  $E_R$  appropriée ( $E_R = 6,0$  m);  
 d) Rejoindre horizontalement la droite  $PR/PR_{\max}$  appropriée dans le groupe de courbes le plus éloigné de l'axe vertical ( $PR/PR_{\max} = 0,2$ );  
 e) Rejoindre verticalement l'axe horizontal et relever la valeur de  $K_1$  ( $K_1 = 1,79$ ).

- 2.4.3. Détermination du facteur  $K_v$  :

Le facteur de correction pour l'état à vide  $K_v$  est donné par l'expression suivante :  
 $K_v = K_1 - K_2$  ( $K_v = 1,66$ ).»

*Annexe 13*

Remplacer l'ensemble de l'annexe 13 par le texte reproduit ci-après :

**« A N N E X E 13****« PRESCRIPTIONS RELATIVES AUX ESSAIS DES SYSTÈMES DE FREINAGE  
COMPORTANT UN DISPOSITIF ANTIBLOCCAGE****« 1. REMARQUES GÉNÉRALES**

Le but de la présente annexe est de définir des performances minimales pour les systèmes de freinage comportant un dispositif antibloccage, montés sur les véhicules routiers. La présence d'un dispositif antibloccage sur les véhicules n'est pas rendue obligatoire par les présentes dispositions; cependant, si un véhicule routier est équipé d'un tel dispositif, celui-ci doit satisfaire aux prescriptions de la présente annexe. En outre, les véhicules à moteur autorisés à tirer une remorque et les remorques équipées d'un système de freinage à air comprimé doivent satisfaire, lorsqu'ils sont en charge, aux prescriptions de compatibilité de l'annexe 10 du présent Règlement.

**« 2. DÉFINITION**

« 2.1. Par « dispositif antibloccage » on entend un élément d'un dispositif de freinage de service qui règle automatiquement le degré de glissement dans le sens de rotation de la roue, sur une ou plusieurs roues du véhicule pendant le freinage.

« 2.2. Les dispositifs actuellement connus comprennent un ou plusieurs capteurs, un ou plusieurs calculateurs et des vannes de commande. Les dispositifs de conception différente qui seront éventuellement introduits à l'avenir seront considérés comme des dispositifs antibloccage s'ils offrent des performances équivalentes à celles prescrites par la présente annexe.

**« 3. NATURE ET CARACTÉRISTIQUES DU SYSTÈME**

« 3.1. Ne sont considérés comme des dispositifs antibloccage de roue, au sens du paragraphe I de l'annexe 10 du présent Règlement, que les dispositifs qui remplissent les deux conditions énoncées ci-après.

« 3.1.1. Deux roues au moins, non situées d'un même côté du véhicule doivent être contrôlées de façon que chacune d'elles puisse au moins déclencher l'action de son propre dispositif. Si les deux roues contrôlées appartiennent à des essieux différents, elles doivent être réparties en diagonale et chaque roue doit pouvoir déclencher l'action du dispositif correspondant à l'essieu auquel elle appartient.

Dans le cas des véhicules à moteur, si les deux roues contrôlées appartiennent à un même essieu, celui-ci doit être un essieu arrière.

« 3.1.2. Les dispositifs doivent être répartis entre les essieux de façon que la stabilité prescrite à l'annexe 10 du présent Règlement soit assurée. Toutefois, les dispositifs montés sur les essieux qui pivotent librement ou qui sont relevables ne sont pas considérés comme contribuant à la stabilité définie dans cette annexe.

« 3.2. Dans le cas où un véhicule est équipé d'un dispositif qui n'est pas considéré comme un dispositif antibloccage de roue au sens du paragraphe 3.1 ci-dessus, ce véhicule doit satisfaire aussi aux exigences de l'annexe 10 du présent Règlement. Toutefois, si les positions relatives des courbes d'adhérence utilisées ne répondent pas aux prescriptions du paragraphe 3.1.1 de l'annexe 10, on vérifiera que les roues d'au moins un des essieux arrière ne se bloquent pas avant celles du ou des essieux avant dans les conditions de taux de freinage et de charge respectivement fixées aux paragraphes 3.1.1 et 3.1.4 de l'annexe 10.

- «3.3. Toute interruption de l'alimentation électrique du dispositif et/ou toute coupure du câblage extérieur au ou aux calculateurs électroniques doit être indiquée au conducteur par un témoin optique. Le bon fonctionnement de tous les dispositifs d'alarme doit être facile à contrôler avec un équipement d'atelier. Les témoins lumineux doivent être visibles même de jour; le conducteur doit pouvoir facilement vérifier qu'ils fonctionnent.
- «3.4. En cas de défaillance du dispositif antiblocage, l'efficacité résiduelle du freinage doit être celle qui est prescrite par le présent Règlement pour le véhicule en question en cas de défaillance d'une partie de la transmission du frein de service (voir paragraphe 5.3.2.4 du présent Règlement). Cette prescription ne doit pas être interprétée comme allant à l'encontre des prescriptions relatives au freinage de secours.
- «3.5. Les interférences produites par les champs magnétiques extérieurs ne doivent pas perturber le fonctionnement du dispositif.

PRESCRIPTIONS PARTICULIÈRES S'APPLIQUANT AUX VÉHICULES À MOTEUR

«4. CONSOMMATION D'ÉNERGIE

Les systèmes de freinage équipés d'un dispositif antiblocage doivent conserver leur efficacité même lorsque la commande du freinage de service demeure actionnée à fond pendant une longue durée. On le vérifie en exécutant les essais suivants :

«4.1. *Procédure d'essai*

- «4.1.1. Le niveau initial d'énergie dans le ou les réservoirs doit être égal à la valeur spécifiée par le constructeur.
  - «4.1.2. A partir d'une vitesse initiale d'au moins 50 km/h, et sur une chaussée ayant un coefficient d'adhérence inférieur ou égal à 0,3\*, les freins du véhicule sont appliqués à fond pendant une durée  $t$ ; toutes les roues équipées d'un dispositif antiblocage doivent rester sous contrôle pendant ce temps  $t$ .
  - «4.1.3. Le moteur du véhicule est ensuite arrêté, ou l'alimentation des réserves d'énergie est coupée.
  - «4.1.4. On manœuvre alors à fond quatre fois de suite la commande du frein de service, le véhicule étant à l'arrêt.
  - «4.1.5. Lorsque les freins sont actionnés pour la cinquième fois, le véhicule doit pouvoir être freiné avec au moins l'efficacité prescrite pour le freinage de secours du véhicule en charge.
  - «4.1.6. Pendant les essais, dans le cas d'un véhicule à moteur autorisé à tirer une remorque, qui est équipé d'un système de freinage à air comprimé, la conduite d'alimentation doit être obturée et une réserve d'énergie d'une capacité de 0,5 l doit être raccordée à la conduite de commande conformément au paragraphe 1.2.2.3 de l'annexe 7 au présent Règlement. Lors de la cinquième manœuvre visée au paragraphe 4.1.5, le niveau d'énergie fourni à la conduite de commande ne doit pas être inférieur à la moitié du niveau obtenu après une manœuvre à fond à partir de la valeur maximale du niveau d'énergie.
- «4.2. *Dispositions supplémentaires*
- «4.2.1. Le coefficient d'adhérence de la chaussée est mesuré avec le véhicule considéré et selon la méthode définie dans l'appendice à la présente annexe.
  - «4.2.2. L'essai de freinage est effectué avec moteur débrayé.

\* En attendant de pouvoir disposer partout de revêtements d'essai de ce type, les services techniques auront toute latitude pour utiliser des pneumatiques à la limite de l'usure et des valeurs du coefficient d'adhérence pouvant aller jusqu'à 0,4. La valeur effective obtenue ainsi que le type des pneumatiques et du revêtement doivent être consignés.

«4.2.3. La durée de freinage  $t$  est déterminée au moyen de la formule :

$$t = \frac{V_{\max}}{7},$$

où  $t$  est exprimé en secondes et où  $V_{\max}$  représente la vitesse maximale par construction du véhicule exprimée en km/h, avec un plafond de 160 km/h.

«4.2.4. S'il n'est pas possible de réaliser la durée  $t$  en une seule opération de freinage, on peut répéter l'opération, le nombre total autorisé d'opérations étant limité à quatre.

«4.2.5. Si l'essai a lieu en plusieurs opérations,

«4.2.5.1. il ne doit pas y avoir de réalimentation en énergie entre chacune des opérations de l'essai, et

«4.2.5.2. on peut tenir compte, à partir de la deuxième opération, de la consommation d'énergie correspondant à l'application initiale du frein.

«4.2.6. On vérifie que l'efficacité est conforme au paragraphe 4.1.5,

«4.2.6.1. soit en réalisant un essai sur sol de bonne adhérence dans les conditions prévues à l'annexe 4 du présent Règlement; pendant cet essai la source d'énergie ne doit pas réalimenter la ou les réserves d'énergie du dispositif de freinage;

«4.2.6.2. soit en vérifiant à l'issue de la quatrième manœuvre, le véhicule étant à l'arrêt, que le niveau d'énergie dans les réserves d'énergie est supérieur ou égal à celui nécessaire pour le freinage de secours.

#### «5. UTILISATION DE L'ADHÉRENCE

«5.1. L'utilisation de l'adhérence par le dispositif antiblocage tient compte de l'accroissement théorique de la distance de freinage par rapport à sa valeur minimale théorique. Le dispositif antiblocage est considéré comme satisfaisant lorsque la condition  $\varepsilon \geq 0,75$  est remplie, où  $\varepsilon$  représente l'adhérence utilisée telle qu'elle est définie à la section 1 de l'appendice de la présente annexe. Cette prescription ne doit pas être interprétée comme imposant une efficacité de freinage supérieure à celle prescrite par le Règlement pour le véhicule considéré.

«5.2. Le coefficient d'utilisation de l'adhérence doit être mesuré sur des routes ayant respectivement un coefficient d'adhérence de 0,3\* au plus, et de 0,8 environ (route sèche), à partir d'une vitesse initiale de 50 km/h.

«5.3. La procédure d'essai pour déterminer le coefficient d'adhérence ( $K$ ) et le mode de calcul de l'adhérence utilisée ( $\varepsilon$ ) seront ceux décrits dans l'appendice de la présente annexe.

#### «6. VÉRIFICATIONS COMPLÉMENTAIRES

«6.1. A des vitesses supérieures à 15 km/h, les roues contrôlées par un dispositif antiblocage ne doivent pas se bloquer lorsque les freins sont soudainement appliqués à la force maximale sur les deux types de revêtement définis au paragraphe 5.2 ci-dessus, l'essai étant exécuté à basse vitesse initiale ( $V = 40$  km/h) et à haute vitesse initiale ( $V_0 \approx 0,8 V_{\max} \leq 120$  km/h).

«6.2. Lorsqu'un essieu passe d'un revêtement à fort coefficient d'adhérence (0,8 environ) à un revêtement à faible coefficient (voir paragraphe 4.1.2), les roues ne doivent pas se bloquer. La vitesse de marche et l'instant où les freins sont actionnés doivent être déterminés de telle manière que cette transition des premières conditions aux secondes se fasse à haute vitesse et à basse vitesse, dans les conditions prescrites au paragraphe 6.1 ci-dessus.

\* Voir la note relative au paragraphe 4.1.2.

- «6.3. Toutefois, dans les cas prévus aux paragraphes 6.1 et 6.2 ci-dessus, des blocages de courte durée sont admis s'ils sont tels que le véhicule ne s'écarte pas de sa trajectoire initiale.

**PRESCRIPTIONS PARTICULIÈRES S'APPLIQUANT AUX VÉHICULES REMORQUÉS**

«7. CONSOMMATION D'ÉNERGIE

- «7.1. Les systèmes de freinage équipés d'un dispositif antiblocage doivent être conçus de façon telle que, même après que la commande du dispositif de freinage de service ait été maintenue à fond de course pendant un certain temps, il reste assez d'énergie pour arrêter le véhicule sur une distance raisonnable.
- «7.2. La conformité à la prescription ci-dessus doit être contrôlée par la méthode décrite ci-après, le véhicule étant à vide sur une route horizontale et rectiligne ayant un revêtement à bon coefficient d'adhérence.
- «7.2.1. Le niveau initial d'énergie dans le ou les réservoirs doit correspondre à la valeur maximale spécifiée par le constructeur du véhicule; s'il s'agit d'un système standard au sens du paragraphe 1.3 de l'annexe 6 au présent Règlement, le niveau initial d'énergie doit correspondre à la pression de 8 bars à la tête d'accouplement de la conduite d'alimentation de la remorque.
- «7.2.2. Un freinage à fond doit être exécuté pendant une durée  $t = 15$  secondes, pendant laquelle toutes les roues équipées du dispositif antiblocage doivent rester sous contrôle.  
Pendant cet essai, l'alimentation du ou des réservoirs doit être coupée.
- «7.2.3. Si le ou les essieux équipés du dispositif antiblocage reçoivent de l'énergie d'un ou de plusieurs réservoirs alimentant aussi un ou plusieurs autres essieux non équipés du dispositif, l'alimentation du ou des essieux non équipés peut être coupée pendant le freinage. Toutefois, on doit tenir compte de la consommation d'énergie correspondant à l'application initiale des freins sur ce ou ces essieux.
- «7.2.4. A la fin du freinage, le véhicule étant à l'arrêt, on doit actionner quatre fois à fond la commande du frein de service. A la cinquième fois, la pression dans le circuit doit permettre d'obtenir au moins 50 % de l'efficacité prescrite pour le véhicule en charge.

«8. UTILISATION DE L'ADHÉRENCE

Les systèmes de freinage équipés d'un dispositif antiblocage sont considérés comme acceptables lorsque la condition  $\epsilon \geq 0,75$  est remplie, où  $\epsilon$  représente l'adhérence utilisée, telle qu'elle est définie à la section 2 de l'appendice de la présente annexe. La conformité à cette prescription doit être vérifiée, le véhicule étant à vide, sur une route horizontale et rectiligne ayant un revêtement à bon coefficient d'adhérence.

«9. VÉRIFICATION COMPLÉMENTAIRE

- «9.1. A des vitesses supérieures à 15 km/h, les roues contrôlées par un dispositif antiblocage ne doivent pas se bloquer lorsque les freins sont soudainement appliqués à la force maximale. La conformité à cette prescription peut être vérifiée dans les conditions prévues au paragraphe 8, l'essai étant exécuté à basse vitesse initiale ( $V = 40$  km/h) et à haute vitesse initiale ( $V_0 \simeq 80$  km/h).
- «9.2. Toutefois, des blocages des roues de courte durée sont admis s'ils sont tels que le véhicule ne s'écarte pas de sa trajectoire initiale.

## «ANNEXE 13 — APPENDICE

## «UTILISATION DE L'ADHÉRENCE

## «I. MÉTHODE DE MESURE POUR LES VÉHICULES À MOTEUR

## «1.1. Détermination du coefficient d'adhérence (K)

- «1.1.1. On détermine le coefficient d'adhérence (K) de la route, de façon conventionnelle, en exécutant les mesures définies aux paragraphes 1.1.2 à 1.1.6 ci-dessous, à la vitesse initiale de 50 km/h, avec le véhicule qui est soumis aux essais.
- «1.1.2. Le dispositif antiblocage est déconnecté.
- «1.1.3. Les freins ne sont appliqués que sur un seul essieu muni du dispositif.
- «1.1.4. La charge dynamique sur l'essieu est donnée par les relations définies à l'annexe 10 du présent Règlement, le véhicule étant en charge\*.
- «1.1.5. On exécute plusieurs essais pour déterminer la décélération maximale ( $J_m = Z_m g$ ) du véhicule sans blocage des roues.
- «1.1.6. La valeur du coefficient d'adhérence (K) est calculée pour un véhicule à deux essieux à l'aide de la formule :

$$K = \frac{Z_m P_t - R}{P_i \pm \frac{h}{E} Z_m P_t},$$

où :

$P_t$  est le poids du véhicule à l'essai;

$P_i$  est le poids statique sur l'essieu  $i$ ;

$R$  est la résistance au roulement des roues non freinées. On pourra prendre  $R = 0,01 P_i$  pour un essieu non moteur et  $R = 0,015 P_i$  pour un essieu moteur;

$h$  est la hauteur du centre de gravité;

$E$  est l'empattement;

$Z_m$  est le taux de freinage maximal obtenu sans blocage des roues, le dispositif antiblocage étant déconnecté, dans les conditions définies au paragraphe 1.1.3 ci-dessus.

La valeur de K sera arrondie à la deuxième décimale.

«1.2. Détermination de l'adhérence utilisée ( $\epsilon$ ) :

- «1.2.1. L'adhérence utilisée  $\epsilon$  est calculée à l'aide de l'une des deux formules suivantes :

## «1.2.1.1. Cas où toutes les roues du véhicule sont contrôlées :

On prend alors  $\epsilon = \frac{Z_{\max}}{K}$  ,

où :

$Z_{\max}$  est le taux de freinage maximal obtenu avec le dispositif antiblocage;

$K$  est le coefficient d'adhérence déterminé de la manière indiquée au paragraphe 1.1.6 ci-dessus.

## «1.2.1.2. Cas où un seul essieu est équipé :

On prend alors  $\epsilon = \frac{Z_{\max} P_t - R}{K (P_i \pm Z_{\max} \frac{h}{E} P_t)}$  .

\* Le véhicule doit être à vide si la détermination de  $\epsilon$  s'applique à l'état à vide.

«1.2.1.3. On peut aussi déterminer l'adhérence utilisée en mesurant la distance d'arrêt\*. Celle-ci doit répondre à la formule suivante :

$$S \leq \alpha V + \frac{V^2}{190 \cdot \Omega \cdot \mu_L},$$

dans laquelle :

S est la distance d'arrêt exprimée en m, le dispositif antiblocage étant connecté;

$\alpha$  est le coefficient défini pour chaque catégorie de véhicule à l'annexe 4 du présent Règlement (0,1 pour les véhicules de la catégorie M<sub>1</sub> et 0,15 pour les véhicules des catégories M<sub>2</sub>, M<sub>3</sub>, N<sub>1</sub>, N<sub>2</sub> et N<sub>3</sub>);

V est la vitesse initiale du véhicule exprimée en km/h ( $V \approx 50$  km/h);

$$\Omega = \frac{K}{\mu_L};$$

K est le coefficient maximal d'adhérence du pneu à la route déterminé conformément au paragraphe 1.1.6 ci-dessus;

$\mu_L$  est le coefficient d'adhérence sur la même route d'une roue bloquée déterminé avec le même véhicule que celui qui est soumis aux essais; pour la détermination de  $\mu_L$  on procède comme suit :

- le dispositif antiblocage est déconnecté;
- les freins sont appliqués à fond, sur toutes les roues du véhicule, à la vitesse initiale  $V \approx 50$  km/h;
- plusieurs essais sont effectués pour déterminer la décélération moyenne ( $J_L = \mu_L g$ ) du véhicule avec toutes les roues bloquées.

## «2. MÉTHODE DE MESURE POUR LES VÉHICULES REMORQUÉS

### «2.1. Détermination de l'adhérence utilisée ( $\epsilon$ )

«2.1.1. On doit déterminer le taux moyen de freinage de l'ensemble en tenant compte de la résistance au roulement des essieux non freinés.

L'essai est effectué à la vitesse de 50 km/h, le coefficient de résistance au roulement est évalué forfaitairement à 0,01.

«2.1.2. On exécute l'essai en freinant un essieu à la fois, les autres essieux n'étant pas freinés, le moteur du véhicule tracteur étant débrayé.

«2.1.3. La relation suivante doit être vérifiée :

$$\epsilon = \frac{Z_1}{Z_0} \geq 0.75,$$

où :

$Z_0$  est le taux maximal de freinage obtenu par freinage d'un essieu sans blocage des roues, le dispositif antiblocage étant déconnecté;

$Z_1$  est le taux de freinage obtenu par freinage du même essieu, sur la même chaussée, le dispositif antiblocage étant en fonction.

Les valeurs à prendre en compte pour  $Z_1$  et  $Z_0$  correspondront à la moyenne arithmétique de trois valeurs mesurées successivement dans les mêmes conditions d'essai.»

*Textes authentiques : anglais et français.*

*Enregistrés d'office le 4 janvier 1979.*

\* La méthode appliquée pour cet essai doit être indiquée dans le procès-verbal d'essai.

ACCESSION TO THE AGREEMENT OF 20 MARCH 1958 CONCERNING THE ADOPTION OF UNIFORM CONDITIONS OF APPROVAL AND RECIPROCAL RECOGNITION OF APPROVAL FOR MOTOR VEHICLE EQUIPMENT AND PARTS<sup>1</sup>

ADHÉSION À L'ACCORD DU 20 MARS 1958 CONCERNANT L'ADOPTION DE CONDITIONS UNIFORMES D'HOMOLOGATION ET LA RECONNAISSANCE RÉCIPROQUE DE L'HOMOLOGATION DES ÉQUIPEMENTS ET PIÈCES DE VÉHICULES À MOTEUR<sup>1</sup>

*Instrument deposited on:*

*Instrument déposé le :*

12 January 1979

12 janvier 1979

POLAND

POLOGNE

(With effect from 13 March 1979.)

(Avec effet au 13 mars 1979.)

With the following reservation:

Avec la réserve suivante :

[POLISH TEXT — TEXTE POLONAIS]

„Polska Rzeczpospolita Ludowa nie uważa się za związaną postanowieniami artykułu 10 tego Porozumienia.“

[TRANSLATION]

[TRADUCTION]

The Polish People's Republic does not consider itself bound by the provisions of article 10 of the said Agreement.

La République populaire de Pologne ne se considère pas liée par les dispositions de l'article 10 dudit Accord.

With the following declaration:

Avec la déclaration suivante :

[POLISH TEXT — TEXTE POLONAIS]

„Zgodnie z artykułem 1 ustęp 6 Porozumienia dotyczącego przyjęcia jednolitych warunków homologacji i wzajemnego uznawania homologacji wyposażenia i części pojazdów samochodowych, sporządzonego w Genewie dnia 20 marca 1958 roku oświadczam się, że Polska Rzeczpospolita Ludowa nie uważa się za związaną żadnym z Regulaminów załączonych do wymienionego Porozumienia.“

[TRANSLATION]

[TRADUCTION]

In accordance with paragraph 6 of article 1 of the Agreement concerning the adoption of uniform conditions of approval and reciprocal recognition of approval for motor vehicle equipment and parts, done at Geneva on 20 March 1958, the Polish People's Republic

Conformément au paragraphe 6 de l'article 1 de l'Accord concernant l'adoption de conditions uniformes d'homologation et la reconnaissance réciproque de l'homologation des équipements et pièces de véhicules à moteur, fait à Genève le 20 mars 1958, la Répu-

<sup>1</sup> United Nations, *Treaty Series*, vol. 335, p. 211.

<sup>1</sup> Nations Unies, *Recueil des Traités*, vol. 335, p. 211.



declares that it does not consider itself bound by any of the Regulations annexed to the above-mentioned Agreement.

blique populaire de Pologne déclare qu'elle ne se considère liée par aucun des Règlements annexés à l'Accord susmentionné.

*Registered ex officio on 12 January 1979.*

*Enregistrée d'office le 12 janvier 1979.*

ENTRY INTO FORCE OF AMENDMENTS TO REGULATION No. 34<sup>1</sup> ANNEXED TO THE AGREEMENT OF 20 MARCH 1958 CONCERNING THE ADOPTION OF UNIFORM CONDITIONS OF APPROVAL AND RECIPROCAL RECOGNITION OF APPROVAL FOR MOTOR VEHICLE EQUIPMENT AND PARTS<sup>2</sup>

The amendments were proposed by the Government of the United Kingdom of Great Britain and Northern Ireland and circulated by the Secretary-General on 18 August 1978. They came into force on 18 January 1979, in accordance with article 12 (1).

CONTENTS

*Item 9*

The page number should be “7 and 8” in the French and Russian texts and “7” in the English text, instead of “6”.

*Paragraph 4.2, read:*

“4.2. Each type approved shall be assigned an approval number whose first two digits shall constitute the number of the most recent series of amendments incorporated in the Regulation on the date of issue of the approval. A Contracting Party may however assign the same approval number to several vehicle types as defined in paragraph 2.2 if the types are variants of the same basic model and provided that each type is separately tested and found to comply with the conditions of this Regulation.”

*Paragraph 4.4, read:*

“4.4. There shall be affixed, conspicuously and in a readily accessible place specified on the approval form, to every vehicle conforming to a vehicle type approved under this Regulation, an international approval mark consisting of:

“4.4.1. a circle surrounding the letter ‘E’ followed by the distinguishing number of the country which has granted approval;\*

“4.4.2. the number of this Regulation, followed by the letter ‘R’, a dash and the approval number to the right of the circle prescribed in paragraph 4.4.1.”

Footnote [\* on p. 271 of volume 973 of the United Nations *Treaty Series*],<sup>3</sup> read:

“... Yugoslavia, 11 for the United Kingdom, 12 for Austria, 13 for Luxembourg, 14 for Switzerland, 15 for the German Democratic Republic, 16 for Norway, 17 for Finland, 18 for Denmark and 19 for Romania.”

*Paragraph 4.5, read:*

“If the vehicle conforms to a vehicle type approved, under one or more other Regulations annexed to the Agreement, in the country which has granted approval under this Regulation, the symbol prescribed in paragraph 4.4.1 need not be repeated; in such a case, the additional numbers, approval numbers and symbols of all the Regulations under which approval has been granted in the country which has granted approval under this Regulation shall be placed in vertical columns to the right of the symbol prescribed in paragraph 4.4.1.”

*Paragraph 5.1.10:*

In the English text, replace the word “hold” by “hole”.

*Annex 5*

*Paragraph 3.4, add at the end:*

“The loss so measured shall not exceed 10 g per 24 hours.”

<sup>1</sup> United Nations, *Treaty Series*, vol. 973, p. 270.

<sup>2</sup> *Ibid.*, vol. 335, p. 211.

<sup>3</sup> Reference in brackets was modified to conform to the text of Regulation No. 34 as it was published in United Nations, *Treaty Series*, vol. 973, p. 270.

*Paragraph 5.6, read:*

“During phase C of the test, the pan shall be covered by a screen placed  $3\text{ cm} \pm 1\text{ cm}$  above the fuel level. The screen shall be made of a refractory material, as prescribed in appendix 2. There shall be no gaps between the bricks and they shall be supported over the fuel pan in such a manner that the holes in the bricks are not obstructed. The length and width of the frame shall be 2 cm-4 cm smaller than the interior dimensions of the pan so that a gap of 1 cm-2 cm exists between the frame and the wall of the pan to allow ventilation.”

*Paragraph 5.7, read:*

“When the test is carried out in the open air, sufficient wind protection shall be provided and the wind velocity at fuel pan level must not exceed 2.5 km/h. Before the test begins, the grid cover shall be heated in a preliminary process to  $35 \pm 5^\circ\text{C}$ . The fire bricks may be wetted in order to guarantee the same test conditions for each successive test.”

*Paragraph 5.8:*

Replace the words in brackets by “(see appendix 1)”.

*Annex 5 - Appendix, read:*

“*Annex 5 - Appendix 1*”.

*Annex 2*

Replace the existing annex 2 by the following:

## “A N N E X 2

### “ARRANGEMENTS OF THE APPROVAL MARK

#### “MODEL A

“(See paragraph 4.4 of this Regulation)”

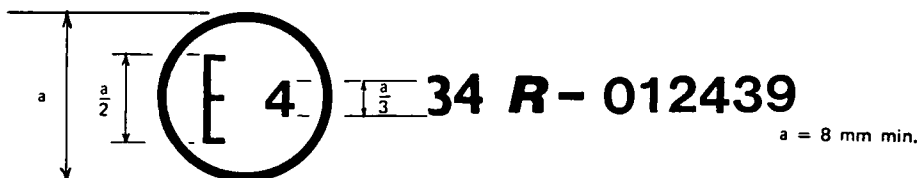

“The above approval mark affixed to a vehicle shows that the vehicle type concerned has, with regard to the prevention of fire risks, been approved in the Netherlands (E 4) pursuant to Regulation No. 34 under approval No. 012439. The approval number indicates that the approval was granted according to the requirements of Regulation No. 34 as amended by the 01 series of amendments.

## "MODEL B

"(See paragraph 4.5 of this Regulation)

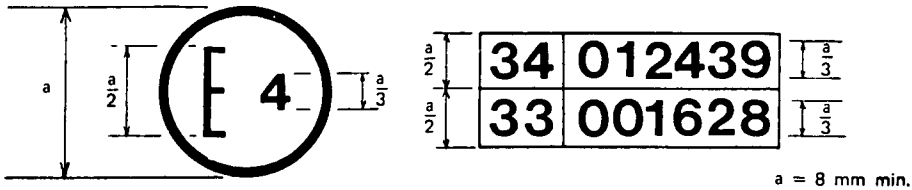

"The above approval mark affixed to a vehicle shows that the vehicle type concerned has been approved in the Netherlands (E 4) pursuant to Regulations Nos. 34 and 33.\* The approval numbers indicate that, at the date when the respective approvals were given, Regulation No. 34 included the 01 series of amendments and Regulation No. 33 was still in its original form.

Add a new appendix reading as follows:

## "ANNEX 5 — APPENDIX 2

## "DIMENSIONS AND TECHNICAL DATA OF FIREBRICKS

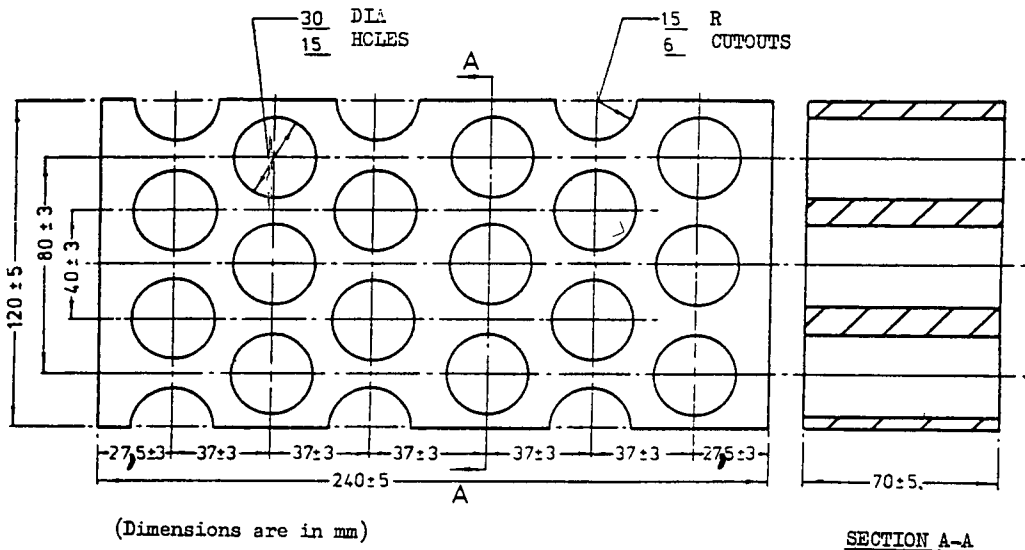

Fire resistance (Seger-Kegel)  
 $Al_2O_3$  content  
 Open porosity (Po)  
 Density  
 Effective holed area

SX 30  
 30-33 per cent  
 20-22 per cent vol.  
 1900-2000  $kg/m^3$   
 44.18 per cent"

Authentic texts: English and French.

Registered ex officio on 18 January 1979.

\* The second number is given merely as an example."

ENTRÉE EN VIGUEUR D'AMENDEMENTS AU RÈGLEMENT N° 34<sup>1</sup> ANNEXÉ À L'ACCORD DU 20 MARS 1958 CONCERNANT L'ADOPTION DE CONDITIONS UNIFORMES D'HOMOLOGATION ET LA RECONNAISSANCE RÉCIPROQUE DE L'HOMOLOGATION DES ÉQUIPEMENTS ET PIÈCES DE VÉHICULES À MOTEUR<sup>2</sup>

Les amendements avaient été proposés par le Gouvernement du Royaume-Uni de Grande-Bretagne et d'Irlande du Nord et communiqués par le Secrétaire général le 18 août 1978. Ils sont entrés en vigueur le 18 janvier 1979, conformément au paragraphe 1 de l'article 12.

TABLE DES MATIÈRES

*Point 9*

Le numéro de la page doit être 7 et 8 dans le texte français et russe et 7 dans le texte anglais au lieu de 6.

*Paragraphe 4.2, lire :*

«Chaque homologation comportera l'attribution d'un numéro d'homologation dont les deux premiers chiffres seront constitués par le numéro de la plus récente série d'amendements incorporée au Règlement à la date de délivrance de l'homologation. Une même Partie contractante pourra toutefois attribuer ce numéro d'homologation à plusieurs types de véhicules, comme définis au paragraphe 2.2, lorsqu'il s'agit de variantes du même modèle de base, sous réserve que chaque type soit essayé séparément et qu'il soit trouvé que ce type satisfait aux conditions du présent Règlement.»

*Paragraphe 4.4, lire :*

- «4.4. Sur tout véhicule conforme à un type de véhicule homologué en application du présent Règlement, il sera apposé de manière visible, en un endroit facilement accessible et indiqué sur la fiche d'homologation, une marque d'homologation internationale composée :
- «4.4.1. d'un cercle à l'intérieur duquel est placée la lettre «E» suivie du numéro distinctif du pays ayant délivré l'homologation\*;
- «4.4.2. du numéro du présent Règlement, suivi de la lettre «R», d'un tiret et du numéro d'homologation placés à la droite du cercle prévu au paragraphe 4.4.1.»

La Note [\* , p. 312 du volume 973 du *Recueil des Traités* des Nations Unies]<sup>3</sup>, se lit :

«... Yougoslavie, 11 pour le Royaume-Uni, 12 pour l'Autriche, 13 pour le Luxembourg, 14 pour la Suisse, 15 pour la République démocratique allemande, 16 pour la Norvège, 17 pour la Finlande, 18 pour le Danemark et 19 pour la Roumanie.»

*Paragraphe 4.5, lire :*

«Si le véhicule est conforme à un type de véhicule homologué en application d'un autre (d'autres) Règlement(s) annexé(s) à l'Accord dans le même pays que celui qui a accordé l'homologation en application du présent Règlement, le symbole prévu au paragraphe 4.4.1 n'a pas à être répété; dans ce cas, les numéros, numéros d'homologation et symboles additionnels de tous les Règlements, pour lesquels l'homologation est accordée dans le pays ayant accordé l'homologation en application du présent Règlement, doivent être rangés en colonnes verticales situées à droite du symbole prévu au paragraphe 4.4.1.»

*Paragraphe 5.1.10.*

Dans le texte anglais lire «*hole*» au lieu de «*hold*».

<sup>1</sup> Nations Unies, *Recueil des Traités*, vol. 973, p. 311.

<sup>2</sup> *Ibid.*, vol. 335, p. 211.

<sup>3</sup> La référence entre crochets a été modifiée pour être conforme au texte de la Réglementation n° 34 comme elle a été publiée dans le *Recueil des Traités* des Nations Unies, vol. 973, p. 311.

*Annexe 5*

*Paragraphe 3.4*, ajouter à la fin :

«La perte ainsi mesurée ne doit pas dépasser 10 g par 24 heures.»

*Paragraphe 5.6*, lire :

«Au cours de la phase C de l'essai, le bac sera recouvert par une grille placée  $3 \pm 1$  cm au-dessus du niveau du carburant. La grille sera faite d'un matériau réfractaire conforme aux spécifications de l'appendice 2. Les briques devront être jointives et leurs trous ne devront pas être obstrués par les éléments qui les supportent au-dessus du bac. Le cadre devra avoir une longueur et une largeur inférieures de 2 à 4 cm aux dimensions intérieures du bac de telle manière qu'il existe un interstice de 1 à 2 cm entre le cadre et les parois du bac pour la ventilation.»

*Paragraphe 5.7*, lire :

«Lorsque l'essai est effectué en plein air, on devra prévoir une protection suffisante contre le vent et la vitesse de celui-ci au niveau du bac ne devra pas dépasser 2,5 km/h. Avant le début de l'essai, la grille subira un chauffage préalable à  $35 \pm 5^\circ\text{C}$ . On pourra mouiller les briques réfractaires pour que les conditions soient les mêmes lors de chacun des essais successifs.»

*Paragraphe 5.8* :

Remplacer le texte entre parenthèses par «(voir appendice 1)».

*Annexe 5 — Appendice*, lire :

«*Annexe 5 — Appendice 1.*»

*Annexe 2*

Remplacer l'annexe 2 par la suivante :

## «A N N E X E 2

## «SCHÉMAS DE LA MARQUE D'HOMOLOGATION

## «MODÈLE A

«( Voir paragraphe 4.4 du présent Règlement)

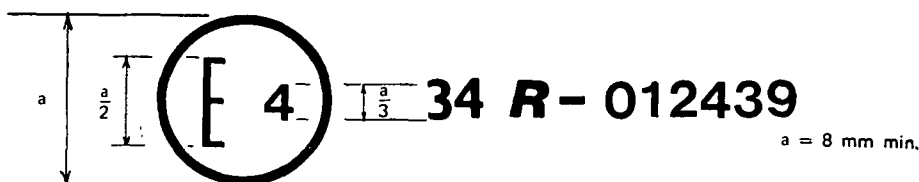

«La marque d'homologation ci-dessus, apposée sur un véhicule, indique que le type de ce véhicule a été homologué aux Pays-Bas (E 4), en ce qui concerne la prévention des risques d'incendie, en application du Règlement n° 34 et qu'il lui a été attribué le numéro d'homologation 012439. Le numéro d'homologation indique que l'homologation a été accordée conformément aux dispositions du Règlement n° 34 tel qu'il a été amendé par la série d'amendements 01.

## "MODÈLE B

«(Voir paragraphe 4.5 du présent Règlement)

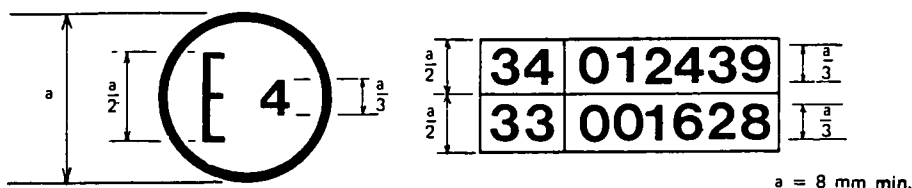

«La marque d'homologation ci-dessus, apposée sur un véhicule, indique que le type de ce véhicule a été homologué aux Pays-Bas (E 4), en application des Règlements n<sup>os</sup> 34 et 33\*. Les numéros d'homologation indiquent que, à la date où les homologations correspondantes ont été accordées, le Règlement n<sup>o</sup> 34 comprenait la série d'amendements 01, et le Règlement n<sup>o</sup> 33 existait encore sous sa forme originale.

Ajouter un appendice nouveau à lire :

## «ANNEXE 5 — APPENDICE 2

## «COTES ET CARACTÉRISTIQUES TECHNIQUES DES BRIQUES RÉFRACTAIRES

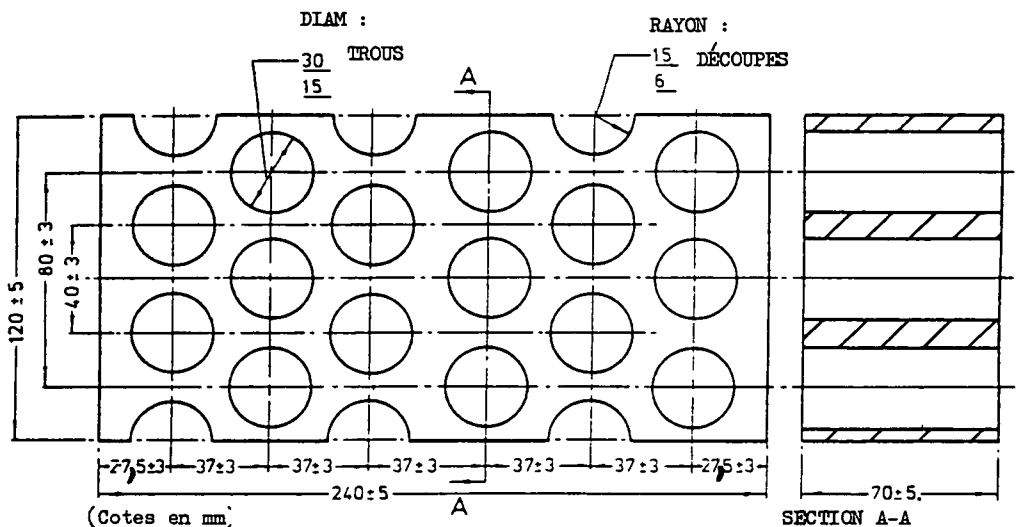

RÉSISTANCE AU FEU (SEGER-KEGEL)

SK 30

TENEUR EN  $Al_2O_3$

30 - 33 %

POROSITÉ OUVERTE ( $P_o$ )

20 - 22 % vol.

MASSE VOLUMIQUE

1 900 - 2 000  $kg/m^3$

SURFACE EFFECTIVE PERFORÉE

44,18 % »

Textes authentiques : anglais et français.

Enregistrés d'office le 18 janvier 1979.

\* Ce dernier numéro n'est donné qu'à titre d'exemple.»

No. 4872. EXCHANGE OF NOTES CONSTITUTING AN AGREEMENT BETWEEN THE UNITED STATES OF AMERICA AND CANADA RELATING TO THE SAINT LAWRENCE SEAWAY. OTTAWA, 9 MARCH 1959<sup>1</sup>

EXCHANGE OF NOTES CONSTITUTING AN AGREEMENT<sup>2</sup> AMENDING THE ABOVE-MENTIONED AGREEMENT, AS AMENDED,<sup>1</sup> AND RELATING TO THE TARIFF OF TOLLS (WITH MEMORANDUM OF AGREEMENT AND ANNEX). WASHINGTON, 20 MARCH 1978

*Authentic texts: English and French.*

*Registered by the United States of America on 22 January 1979.*

I

CANADIAN EMBASSY

AMBASSADE DU CANADA

Washington, March 20, 1978

No. 124

Sir:

I have the honour to refer to the Exchange of Notes with an annexed Memorandum of Agreement, between Canada and the United States of America signed in Ottawa on March 9, 1959,<sup>3</sup> and to recent discussions which have taken place between officials of our two Governments concerning tolls to be levied for use of the navigational facilities of the St. Lawrence Seaway Authority, and in the United States by the Saint Lawrence Seaway Development Corporation.

These discussions resulted on March 1, 1978, at Washington, D.C., in the signature by the President of the St. Lawrence Seaway Authority and by the Administrator of the Saint Lawrence Seaway Development Corporation, of the annexed Memorandum of Agreement which sets forth a tariff of tolls for use of the aforementioned facilities.

I have the honour to propose that there be a mandatory intergovernmental review every four years with the first review to occur in 1981, for the purpose of achieving, through the tariff of tolls and revenue sharing arrangements, economic viability for each section of the Seaway based upon recovery of annual operating costs and equitable return to the two Governments for depreciation and capital investments, having regard to the need to encourage the optimum utilization of the existing Seaway facilities.

In preparation for such review, the two Seaway entities shall review their actual and projected revenues and costs and recommend to their respective Governments necessary revisions to the tariff of tolls. Once agreement has been reached between our Governments, the adjustments will be made effective following an exchange of diplomatic notes.

In the period between the mandatory intergovernmental reviews the two Seaway entities should maintain constant surveillance over all of the economic factors pertaining to maintenance and operation of the Seaway and recommend to the two Governments any adjustments which might be required.

<sup>1</sup> United Nations, *Treaty Series*, vol. 340, p. 295, and annex A in volumes 530, 688 and 851.

<sup>2</sup> Came into force on 20 March 1978, the date of the note in reply, in accordance with the provisions of the said notes.

<sup>3</sup> United Nations, *Treaty Series*, vol. 340, p. 295.



N° 4872. ÉCHANGE DE NOTES CONSTITUANT UN ACCORD ENTRE LES ÉTATS-UNIS D'AMÉRIQUE ET LE CANADA RELATIF À LA VOIE MARITIME DU SAINT-LAURENT. OTTAWA, 9 MARS 1959<sup>1</sup>

ÉCHANGE DE NOTES CONSTITUANT UN ACCORD<sup>2</sup> MODIFIANT L'ACCORD SUSMENTIONNÉ, TEL QUE MODIFIÉ<sup>1</sup>, ET RELATIF AUX DROITS DE PÉAGE (AVEC MÉMORANDUM D'ACCORD ET ANNEXE). WASHINGTON, 20 MARS 1978

*Textes authentiques : anglais et français.*

*Enregistré par les Etats-Unis d'Amérique le 22 janvier 1979.*

I

CANADIAN EMBASSY

AMBASSADE DU CANADA

Washington, le 20 mars 1978

N° 124

Monsieur le Secrétaire d'Etat,

J'ai l'honneur de me reporter à l'échange de notes, accompagné d'un Mémoire d'accord, entre le Canada et les États-Unis d'Amérique, signé à Ottawa le 9 mars 1959<sup>3</sup>, ainsi qu'aux discussions qui ont eu lieu récemment entre des représentants de nos deux Gouvernements concernant les droits de péage à exiger pour l'utilisation des installations de navigation sur la voie maritime du Saint-Laurent, exploitées au Canada par l'Administration de la voie maritime du Saint Laurent et aux États-Unis par la Saint Lawrence Seaway Development Corporation.

Ces discussions se sont terminées le 1<sup>er</sup> mars 1978 à Washington, par la signature par le président de l'Administration de la voie maritime du Saint-Laurent et par l'administrateur de la Saint Lawrence Seaway Development Corporation du Mémoire d'accord en annexe qui détermine le tarif des droits de péage à exiger pour l'utilisation des installations susdites.

J'ai l'honneur de proposer l'institution d'une révision intergouvernementale obligatoire tous les quatre ans, la première aura lieu en 1981, afin d'assurer, grâce au tarif des droits de péage et aux arrangements relatifs à la répartition des recettes, la rentabilité financière de chaque tronçon de la voie maritime fondée sur le recouvrement des dépenses annuelles d'exploitation et un revenu équitable pour les deux Gouvernements en retour de leurs dépenses d'amortissement et d'établissement, en égard à la nécessité de promouvoir l'utilisation optimale des installations existantes.

En vue de cette révision, les deux organismes chargés de l'exploitation de la voie maritime examineront leurs revenus et leurs coûts réels et prévus et recommanderont à leurs Gouvernements respectifs les modifications au tarif des droits de péage qui s'imposent. Lorsque nos deux Gouvernements seront arrivés à un accord, les ajustements entreront en vigueur à la suite d'un échange de notes diplomatiques.

Au cours des périodes entre les révisions intergouvernementales obligatoires, les deux organismes chargés de l'exploitation de la voie maritime devraient surveiller continuellement tous les éléments économiques relatifs à l'entretien et à l'exploitation de la voie maritime et recommander aux deux Gouvernements les ajustements éventuels qui s'imposent.

<sup>1</sup> Nations Unies, *Recueil des Traités*, vol. 340, p. 295, et annexe A des volumes 530, 688 et 851.

<sup>2</sup> Entré en vigueur le 20 mars 1978, date de la note de réponse, conformément aux dispositions desdites notes.

<sup>3</sup> Nations Unies, *Recueil des Traités*, vol. 340, p. 295.

I have the further honour to propose that this Note, and the annexed Memorandum of Agreement, which are authentic in English and French, if such meet with the approval of your Government, together with your Note in reply indicating such concurrence, shall constitute an agreement between our two Governments effective on the date of your reply.

Upon entry into force, this Agreement shall amend and supplement the Agreement effective by the exchange of Notes, with an annexed Memorandum of Agreement, of March 9, 1959, as previously amended.

Accept, Sir, the renewed assurances of my highest consideration.

[Signed]<sup>1</sup>

Ambassador

The Honorable Cyrus R. Vance  
Secretary of State  
Washington, D.C.

**MEMORANDUM OF AGREEMENT BETWEEN THE ST. LAWRENCE SEAWAY AUTHORITY, hereinafter referred to as "Authority", AND THE SAINT LAWRENCE SEAWAY DEVELOPMENT CORPORATION, hereinafter referred to as "Corporation", RESPECTING THE MEMORANDUM OF AGREEMENT BETWEEN THE PARTIES DATED JANUARY 29, 1959, AS AMENDED, hereinafter referred to as the "Agreement", AND THE ST. LAWRENCE SEAWAY TARIFF OF TOLLS**

The Authority and the Corporation, recognizing that their proposal may not fully satisfy the financial requirements of the two entities, have agreed to recommend to their respective governments the following modifications to the Agreement:

1. That the Tariff of Tolls for the St. Lawrence Seaway annexed hereto be substituted, effective with the opening of the 1978 navigation season, for the tariff which was referred to in paragraph 1 of the Agreement and was annexed thereto.

2. That paragraph 2 of the Agreement, including the subsequent modifications of the division of tolls derived from the operation of that portion of the St. Lawrence Seaway situated between Montreal and Lake Ontario be deleted and the following be substituted therefor:

"2. That the division of the tolls derived from the operation of that portion of the St. Lawrence Seaway situated between Montreal and Lake Ontario shall, from the effective date of the new tariff referred to above, be 71 percent, in Canadian dollars, to the Authority, and 29 percent, in United States dollars, to the Corporation. Provided, however, that these percentages may be adjusted from time to time."

3. That paragraph 4 of the Agreement be deleted and the following be substituted therefor:

"4. That the Authority and the Corporation may, subject to confirmation in accordance with applicable law, amend the tariff to give effect to the division of tolls herein and, without affecting the substance or tenor of the tariff, add to or delete from the lists of goods defined as 'bulk cargo,' 'feed grains,' and 'food grains' in the tariff, and to make such other changes in the tariff as will be compatible with its general terms."

<sup>1</sup> Signed by P. M. Towe.

J'ai également l'honneur de proposer que la présente Note et le Mémoire d'accord en annexe, dont les versions anglaise et française font également foi, sous réserve de l'approbation de votre Gouvernement, ainsi que votre Note en réponse indiquant l'assentiment de votre Gouvernement, constituent un accord entre nos deux Gouvernements, qui entrera en vigueur à compter de la date de votre réponse.

Lors de son entrée en vigueur, cet accord modifiera et complètera l'accord constitué par l'échange de notes, avec le Mémoire d'accord en annexe, du 9 mars 1959, dans sa forme modifiée antérieurement.

Agréer, Monsieur le Secrétaire d'Etat, les assurances renouvelées de ma très haute considération.

L'Ambassadeur,  
[Signé]<sup>1</sup>

L'honorable Cyrus R. Vance  
Secrétaire d'Etat  
Washington, D.C.

MÉMOIRE D'ACCORD INTERVENU ENTRE L'ADMINISTRATION DE LA VOIE MARITIME DU SAINT-LAURENT, appelée ci-après l'«Administration», ET LA SAINT LAWRENCE SEAWAY DEVELOPMENT CORPORATION, ci-après dénommée la «Corporation», RELATIVEMENT AU MÉMOIRE D'ACCORD ENTRE LES PARTIES EN DATE DU 29 JANVIER 1959, DANS SA FORME MODIFIÉE, ci-après dénommé l'«Accord», ET AU TARIF DE PÉAGES APPLICABLE À LA VOIE MARITIME DU SAINT-LAURENT

L'Administration et la Corporation, reconnaissant que leur proposition peut ne pas satisfaire pleinement les exigences financières des deux parties, sont convenues de recommander à leur gouvernement respectif les modifications suivantes à l'Accord :

1. Que le tarif de péages applicable à la voie maritime du Saint-Laurent, ci-annexé, remplace, à compter de l'ouverture de la saison de navigation de 1978, le tarif qui était mentionné au paragraphe 1 de l'Accord et qui y était annexé.

2. Que le paragraphe 2 de l'Accord, y compris les modifications subséquentes apportées à la répartition des péages retirés de l'exploitation de la partie de la voie maritime du Saint-Laurent située entre Montréal et le lac Ontario, soit biffé et remplacé par le paragraphe suivant :

«2. Que la répartition des péages retirés de l'exploitation de la partie de la voie maritime du Saint-Laurent située entre Montréal et le lac Ontario, à compter de la date mentionnée plus haut de l'entrée en vigueur du nouveau tarif, soit de 71 pour cent, en dollars du Canada, pour l'Administration, et de 29 pour cent, en dollars des Etats-Unis, pour la Corporation, à la condition, toutefois, que ces pourcentages puissent être ajustés de temps à autre.»

3. Que le paragraphe 4 de l'Accord soit biffé et remplacé par le paragraphe suivant :

«4. Que l'Administration et la Corporation, sous réserve de confirmation en conformité de la loi applicable, puissent modifier le tarif afin de réaliser la répartition des péages prévus dans les présentes et, sans porter atteinte au fond ni à la teneur du tarif, ajouter à la liste des marchandises entrant dans la définition de «cargaison en vrac», de «grain de provende», de «grain alimentaire» du tarif ou y retrancher, et apporter au tarif tout autre changement compatible avec les conditions générales qu'il stipule.»

<sup>1</sup> Signé par P. M. Towe.

4. That paragraph 5 of the Agreement be modified by adding at the end thereof the following sentence:

“Provided, however, that the arrangement contemplated herein will not preclude the Corporation from billing and collecting its share of the total revenue when it so desires.”

5. That paragraph 6 of the Agreement be deleted and the following be substituted therefor:

“6. That there shall be constituted a Joint Tolls Review Board, hereinafter referred to as the ‘Board,’ comprised of four persons, two of whom shall be appointed by the Authority and two by the Corporation. The Authority and the Corporation shall alternately appoint a member of the Board to be Chairman, and the Chairman shall act in that capacity for a period of one year or until replaced. Three members of the Board, one of whom shall be the chairman, shall form a quorum. The chairman shall have the right to vote at all meetings of the Board and, in case of equal division, shall also have a casting vote. The Board shall sit at the direction of the chairman who shall cause a record of the proceedings thereof to be kept. The Board may make rules and regulations for its own conduct. It shall be the duty of the Board to hear complaints relating to the interpretation of the tariff by the Authority or the Corporation, or with respect to alleged unjust discrimination arising out of the operation of the said tariff. It shall also be the duty of the Board to conduct an annual review of the tariff of tolls and the sufficiency of the revenues generated by that tariff to meet the respective requirements of the Authority and the Corporation.”

6. That paragraph 7 of the Agreement be deleted.

7. That the terms and conditions of the Agreement, except as herein modified, shall continue to remain in full force and effect.

The St. Lawrence Seaway Authority:

[Signed — Signé]<sup>1</sup>

President

Saint Lawrence Seaway Development Corporation:

[Signed — Signé]<sup>2</sup>

Administrator

Executed at Washington, D.C., this first day of March 1978.

## ST. LAWRENCE SEAWAY TARIFF OF TOLLS

### TITLE

1. This tariff may be cited as the “St. Lawrence Seaway Tariff of Tolls”.

### INTERPRETATION

2. In this tariff,
  - (a) “Authority” means the St. Lawrence Seaway Authority;
  - (b) “Bulk cargo” means such goods as are loose or in mass and generally must be shovelled, pumped, blown, scooped or forked in the handling and, without limiting the generality of the term or otherwise affecting its meaning, shall be deemed to include:

<sup>1</sup> Signed by Paul D. Normandeau — Signé par Paul D. Normandeau.

<sup>2</sup> Signed by David W. Oberlin — Signé par David W. Oberlin.

4. Que le paragraphe 5 de l'Accord soit modifié par l'addition à la fin du paragraphe de la phrase suivante :

«A la condition, toutefois, que l'arrangement envisagé ici n'empêche pas la Corporation de facturer et de recouvrer sa part du revenu total lorsqu'elle le désire.»

5. Que le paragraphe 6 de l'Accord soit biffé et remplacé par le paragraphe suivant :

«Que soit constituée une Commission mixte de révision des péages, dénommée ci-après la «Commission», composée de quatre personnes dont deux seront nommées par l'Administration et deux par la Corporation. L'Administration et la Corporation nommeront alternativement à la présidence un membre de la Commission qui exercera cette fonction pendant une période d'un an ou jusqu'à ce qu'il soit remplacé. Trois membres de la Commission, dont l'un sera le président, formeront quorum. La président aura le droit de vote à toutes les séances de la Commission et, en cas de partage des votes, il aura voix prépondérante. La Commission se réunira à la demande du président, lequel fera tenir un compte rendu des délibérations. Elle pourra établir son propre règlement intérieur. Il lui incombera d'entendre les plaintes relatives à l'interprétation du tarif par l'Administration ou la Corporation, ou aux allégations de distinction injuste découlant de l'application dudit tarif. Elle devra aussi effectuer une révision annuelle du tarif des péages et de la suffisance des recettes rapportées par ce tarif face aux besoins respectifs de l'Administration et de la Corporation.»

6. Que le paragraphe 7 de l'Accord soit biffé.

7. Que les modalités de l'Accord, à l'exception des modifications apportées par les présentes, continuent d'être pleinement en vigueur.

L'Administration de la voie maritime :

[PAUL D. NORMANDEAU]

Le Président

Saint Lawrence Seaway Development Corporation :

[DAVID W. OBERLIN]

L'Administrateur

Signé à [Washington, D.C.,] ce [premier] jour de [mars] 1978.

## TARIF DES PÉAGES DE LA VOIE MARITIME

### TITRE

1. Le présent tarif peut être cité sous le titre de : « Tarif des péages de la voie maritime du Saint-Laurent ».

### INTERPRÉTATION

2. Dans le présent tarif :

a) «Administration» désigne l'Administration de la voie maritime du Saint-Laurent;

b) «Cargaison en vrac» désigne toutes les marchandises sans cohésion propre ou en masse qui doivent d'ordinaire être pelletées, pompées, soufflées, manipulées au godet ou à la fourche et, sans limiter la portée générale de cette expression ni en infirmer le sens de quelque autre façon, est censée comprendre :

- (i) Cement, loose or in sacks;
  - (ii) Coke and petroleum coke, loose or in sacks;
  - (iii) Domestic package freight;
  - (iv) Liquids carried in ships' tanks;
  - (v) Ores and minerals (crude, screened, sized or concentrated, but not otherwise processed) loose or in sacks, including alumina, bauxite, coal, gravel, phosphate rock, sand, stone and sulphur;
  - (vi) Pig iron, scrap metals;
  - (vii) Pulpwood, poles and logs, loose or bundled;
  - (viii) Raw sugar, flour, loose or in sacks;
  - (ix) Woodpulp, loose or in bales;
- (c) "Cargo" means all goods aboard a vessel whether carried as revenue or non-revenue freight, or carried for the vessel owner, *except*: empty containers and the tare weight of loaded containers, all such containers having a cubic capacity of 640 feet or more; ships' fuel, ballast or stores, or crew and passengers' personal effects, and intransit cargo that is carried both up-bound and downbound in the course of the same voyage which shall be reported in the Seaway Transit Declaration Form but is deemed to be ballast and not subject to toll assessment;
- (d) "Containerized cargo" means any general cargo shipped in an enclosed, permanent, reusable, nondisposable, weathertight, shipping conveyance having a cubic capacity of 640 feet or more and fitted with a minimum of one hinged door;
- (e) "Corporation" means the Saint Lawrence Seaway Development Corporation;
- (f) "Domestic package freight" means cargo, the shipment of which originates at one Canadian point and terminates at another Canadian point, or which originates at one United States point and terminates at another United States point, but shall not include any import or export cargo designated at the point of origin for transshipment by water at a point in Canada or in the United States;
- (g) "Feed grains" means barley, corn, oats, flaxseed, rapeseed, soybeans and other oilseeds, grain screenings, and mill feed containing not more than 35% of ingredients other than grain or grain products;
- (h) "Food grains" means buckwheat, dried beans, dried peas, rye, and wheat;
- (i) "General cargo" means all goods not included in the definitions under paragraphs (b), (g), (h) and (j);
- (j) "Government aid cargo" means processed food products which have been donated by or the purchase of which has been financed on concessional terms by the Federal government of either the United States or Canada for the purposes of nutrition, economic development, emergency, or disaster relief programs;
- (k) "Passenger" means any person being transported through the Seaway who has paid a fare for passage;
- (l) "Pleasure craft" means a vessel, however propelled, that is used exclusively for pleasure and does not carry passengers;
- (m) "St. Lawrence Seaway" includes all facilities and services authorized under the St. Lawrence Seaway Authority Act, Chapter 242, Revised Statutes of Canada, 1952, as amended and under Public Law 358, 83rd Congress, May 13, 1954, enacted by the Congress of the United States, as amended and including the Welland Canal, which facilities and services are under the control and administration or immediate financial responsibility of either the Authority or the Corporation;

- (i) Le ciment libre ou en sacs;
  - (ii) Le coke et le coke de pétrole, libre ou en sacs;
  - (iii) Le fret domestique en colis;
  - (iv) Les liquides transportés dans les citernes du navire;
  - (v) Les minerais et minéraux (bruts, criblés, classés ou concentrés, mais n'ayant subi aucune autre transformation) libres ou en sacs, y compris l'alumine, la bauxite, le charbon, le gravier, la roche phosphatée, le sable, la pierre et le soufre;
  - (vi) La fonte en gueuse, la ferraille;
  - (vii) Le bois à pâte, les poteaux et billes, détachés ou liés;
  - (viii) Le sucre brut, la farine, libre ou en sacs;
  - (ix) La pâte de bois, libre ou en balles;
- c) «Cargaison» désigne toutes les marchandises à bord d'un navire, qu'elles soient transportées comme fret payant ou non payant, ou pour le compte du propriétaire du navire à l'exception des conteneurs vides et du poids à vide des conteneurs pleins ayant un volume cubique de 640 pieds ou plus; le carburant, le lest ou les provisions du navire; les effets personnels de l'équipage et des passagers et les marchandises en transit transportées au cours du même voyage montant et descendant qu'il faut déclarer sur la formule de déclaration de transit de la voie maritime, mais qui sont censés être du lest et non assujetties à l'évaluation du péage;
- d) «Cargaison conteneurisée» désigne toute cargaison mixte expédiée dans un contenant clos, permanent, réutilisable, non jetable, étanche à l'eau, ayant un volume cubique de 640 pieds ou plus et muni d'au moins une porte à charnières;
- e) «Corporation» désigne la Saint Lawrence Seaway Development Corporation;
- f) «Fret domestique en colis» désigne une cargaison dont l'expédition a pour origine un point du Canada et pour destination un autre point du Canada ou a pour origine un point des Etats-Unis et pour destination un autre point des Etats-Unis, mais ne comprend pas les marchandises d'importation ou d'exportation désignées au point d'origine pour transbordement par eau à un point du Canada ou des Etats-Unis;
- g) «Grains de provende» désigne l'orge, le maïs, l'avoine, la graine de lin, la graine de colza, la fève soya et autres graines oléagineuses, les criblures de grains et les issues de meunerie contenant au plus 35 pour cent d'ingrédients autres que les céréales et leurs produits;
- h) «Grains alimentaires» désigne le sarrasin, les fèves sèches, les pois secs, le seigle et le blé;
- i) «Cargaison mixte» désigne toutes les marchandises qui ne sont pas comprises dans les définitions données aux alinéas b, g, h et j;
- j) «Cargaison d'aide gouvernementale» désigne les produits alimentaires transformés qui ont été donnés ou vendus selon des conditions financières de faveur par le gouvernement fédéral des Etats-Unis ou du Canada à des fins d'alimentation, d'expansion économique, de secours ou de programmes d'aide en cas de désastres;
- k) «Passager» désigne toute personne qui, ayant payé le prix du passage, est transportée sur la voie maritime;
- l) «Embarcation de plaisance» désigne un bateau, quel qu'en soit le mode de propulsion, utilisé exclusivement pour l'agrément et ne transportant aucun passager;
- m) «Voie maritime du Saint-Laurent» comprend tous les aménagements et services autorisés en vertu de la loi sur l'Administration de la voie maritime du Saint-Laurent, chapitre 242, statuts révisés du Canada, 1952, dans sa forme modifiée et en vertu de la loi publique 358, du 83<sup>e</sup> Congrès, 13 mai 1954, sanctionnée par le Congrès des Etats-Unis, dans sa forme modifiée et incluant le canal de Welland, dont les aménagements et services relèvent du contrôle et de la gestion ou de la responsabilité financière immédiate soit de l'Administration, soit de la Corporation;

- (n) "Seaway" means the St. Lawrence Seaway;
- (o) "Tolls" means the total assessment levied against a vessel, its cargo and passengers for complete or partial transit of the Seaway covering a single trip in one direction;
- (p) "Tons" means, unless otherwise stated, a metric unit of weight of 1,000 kilograms (2204.62 pounds);
- (q) "Vessel" means every type of craft used as a means of transportation on water, except a vessel of or employed by the Authority or the Corporation.

#### TOLLS

3. (1) The tolls shall be as set forth in the Schedule hereto, and the toll level reached in 1980 shall remain in effect thereafter until modified.
- (2) The tolls under this Tariff are due from the representative of each vessel as soon as they are incurred and upon demand of either the Authority or the Corporation payment shall be made within fourteen days of the date of such demand.
- (3) The tolls for the section between Montreal and Lake Ontario shall be paid 71 per cent in Canadian dollars and 29 per cent in United States dollars. Payments for transit through locks in Canada only shall be paid in Canadian dollars, and payments for transit through locks in the United States only shall be paid in United States dollars.
- (4) The tolls for transit of the Welland Canal shall be paid in Canadian dollars and shall accrue to the Authority.

#### SECURITY FOR PAYMENT

4. A representative of each vessel shall provide the Authority or the Corporation with security, satisfactory to the Authority or the Corporation, for payment of tolls.

#### DESCRIPTION AND WEIGHT OF CARGO

5. (1) A cord of pulpwood shall be deemed to weigh 1,450 kilograms (3196.70 pounds).
- (2) (a) 1,000 f.b.m. of sawn softwood lumber with less than 15% moisture content shall be deemed to weigh 770 kilograms (1697.56 pounds).
- (b) 1,000 f.b.m. of sawn softwood lumber with 15% moisture content or over shall be deemed to weigh 950 kilograms (2094.39 pounds).
- (c) 1,000 f.b.m. of sawn hardwood lumber with less than 15% moisture content shall be deemed to weigh 1,135 kilograms (2502.24 pounds).
- (d) 1,000 f.b.m. of sawn hardwood lumber with 15% moisture content or over shall be deemed to weigh 1,405 kilograms (3097.49 pounds).
- (3) The tonnage used in the assessment of tolls shall be calculated to the nearest 1,000 kilograms (2204.62 pounds).

#### SCHEDULE

	<i>Tolls</i>	
	<i>Montreal to or from Lake Ontario</i>	<i>Lake Ontario to or from Lake Erie (Welland Canal)</i>
1. For transit of the Seaway, a composite toll, comprising:		
(1) A charge in dollars per gross registered ton, according to national registry of the vessel, applicable whether the vessel is wholly or par-		



- n)* «Voie maritime» désigne la voie maritime du Saint-Laurent;
- o)* «Péage» désigne le total des taux imposés sur un navire, sur sa cargaison et sur ses passagers pour un trajet entier ou partiel de la voie maritime lors d'un voyage dans un seul sens;
- p)* «Tonne» désigne, sauf indication contraire, une unité de poids métrique de 1 000 kilogrammes (2204,62 livres);
- q)* «Navire» désigne les bateaux de toutes sortes qui sont utilisés comme moyen de transport sur l'eau mais ne comprend pas ceux qui possèdent ou qu'utilisent l'Administration ou la Corporation.

## PÉAGES

3. (1) Les péages seront ceux qui sont établis dans l'annexe ci-jointe et le taux de péage atteint en 1980 restera en vigueur par la suite jusqu'à ce qu'il soit modifié.
- (2) Les péages prévus au présent tarif sont exigibles du représentant de chaque navire dès qu'ils sont encourus et le paiement doit en être effectué à la demande soit de l'Administration, soit de la Corporation dans les quatorze jours qui suivent la date de ladite demande.
- (3) Les péages dans la section de Montréal au lac Ontario seront payés dans la proportion de 71 pour cent en dollars canadiens et de 29 pour cent en dollars des Etats-Unis. Les paiements pour le passage des écluses au Canada seront effectués en monnaie canadienne et ceux pour le passage d'écluses aux Etats-Unis le seront en dollars des Etats-Unis.
- (4) Les péages pour le trajet dans le canal de Welland seront versés en dollars canadiens et reviendront à l'Administration.

## GARANTIE DE PAIEMENT

4. Un représentant de chaque navire fournira à l'Administration ou à la Corporation une garantie jugée satisfaisante par ces organismes quant à l'acquittement des péages.

## DESCRIPTION ET POIDS DES MARCHANDISES

5. (1) Une corde de bois à pâte sera censée peser 1 450 kilogrammes (3196,70 livres).
- (2) *a)* 1 000 pieds (mesure de planche) de bois tendre scié contenant moins de 15 pour cent d'humidité seront censés peser 770 kilogrammes (1697,56 livres).
- b)* 1 000 pieds (mesure de planche) de bois tendre scié contenant 15 pour cent d'humidité ou plus seront censés peser 950 kilogrammes (2094,39 livres).
- c)* 1 000 pieds (mesure de planche) de bois dur scié contenant moins de 15 pour cent d'humidité seront censés peser 1 135 kilogrammes (2502,24 livres).
- d)* 1 000 pieds (mesure de planche) de bois dur contenant 15 pour cent d'humidité ou plus seront censés peser 1 405 kilogrammes (3097,49 livres).
- (3) Le tonnage utilisé dans la détermination des péages sera calculé aux 1 000 kilogrammes près (2204,62 livres).

## ANNEXE

## Péages

	<i>Montréal au lac Ontario ou vice versa</i>	<i>Lac Ontario au lac Erié ou vice versa (Canal de Welland)</i>
1. Pour le transit de la voie maritime, un taux mixte comprenant :		
(1) Un péage en dollars par tonneau de jauge brute enregistrée, d'après l'immatriculation nationale du navire, applicable si le navire est complète-		

	<i>Tolls</i>					
	<i>Montreal to or from Lake Ontario</i>			<i>Lake Ontario to or from Lake Erie (Welland Canal)</i>		
tially laden, or is in ballast. (All vessels shall have an option to calculate gross registered tonnage according to prescribed rules for measurement in either Canada or the United States.):	0.07			0.07		
(2) A charge in dollars per metric ton of cargo as certified on ship's manifest or other document, as follows:						
	<i>1978</i>	<i>1979</i>	<i>1980</i>	<i>1978</i>	<i>1979</i>	<i>1980</i>
— Bulk cargo .....	0.50	0.62	0.68	0.20	0.24	0.31
— General cargo .....	1.27	1.49	1.65	0.28	0.39	0.50
— Containerized cargo .....	0.68	0.68	0.68	0.31	0.31	0.31
— Government aid cargo .....	0.41	0.41	0.41	0.20	0.24	0.31
— Food grains .....	0.41	0.41	0.41	0.20	0.24	0.31
— Feed grains .....	0.41	0.41	0.41	0.20	0.24	0.31
(3) A charge in dollars per passenger: ..	5.25			6.00		
2. For partial transit of the Seaway:						
(1) Between Montreal and Lake Ontario, in either direction, 15 per cent per lock of the applicable toll.						
(2) Between Lake Ontario and Lake Erie, in either direction, (Welland Canal), 13 per cent per lock of the applicable toll.						
3. Minimum charge in dollars per vessel per lock transited for full or partial transit of the Seaway:						
— Pleasure craft .....	4.00			4.00		
— Other vessels .....	8.00			8.00		

## II

March 20, 1978

Excellency:

I have the honor to refer to your note no. 124 of this date which refers to the conclusion of discussions between officials of both Governments concerning the tariff of tolls for use of the navigational facilities of the St. Lawrence Seaway under the jurisdiction of the St. Lawrence Seaway Authority in Canada, and the Saint Lawrence Seaway Development Corporation in the United States, and the signature by the two Seaway entities of the Memorandum of Agreement annexed to your note.

I have further honor of indicating the assent of the United States Government to the terms and provisions set forth in your note and its annex and to concur in your proposal that your

	<i>Péages</i>					
	<i>Montréal au lac Ontario ou vice versa</i>			<i>Lac Ontario au lac Erié ou vice versa (Canal de Welland)</i>		
ment ou partiellement chargé ou sur lest. (Tous les navires auront le choix de calculer le tonnage de jauge brute enregistrée selon les règlements de mesure prescrites au Canada ou aux Etats-Unis.) :	0,07			0,07		
(2) Un péage en dollars par tonne mé- trique de marchandises selon le mani- feste du navire ou autre document, ainsi :						
	<i>1978</i>	<i>1979</i>	<i>1980</i>	<i>1978</i>	<i>1979</i>	<i>1980</i>
— Cargaison en vrac .....	0,50	0,62	0,68	0,20	0,24	0,31
— Cargaison mixte .....	1,27	1,49	1,65	0,28	0,39	0,50
— Cargaison conteneurisée .....	0,68	0,68	0,68	0,31	0,31	0,31
— Cargaison d'aide gouvernementale.	0,41	0,41	0,41	0,20	0,24	0,31
— Grains alimentaires .....	0,41	0,41	0,41	0,20	0,24	0,31
— Grains de provende .....	0,41	0,41	0,41	0,20	0,24	0,31
(3) Un péage en dollars par passager : ...	5,25			6,00		
2. Pour un trajet partiel de la voie maritime :						
(1) Entre Montréal et le lac Ontario, dans un sens ou dans l'autre, 15 pour cent du péage applicable par écluse.						
(2) Entre le lac Ontario et le lac Erié, dans un sens ou dans l'autre, (canal de Welland), 13 pour cent du péage applicable par écluse.						
3. Minimum de frais en dollars par navire par écluse passée pour un trajet complet ou partiel de la voie maritime :						
— Embarcations de plaisance .....	4,00			4,00		
— Autres navires .....	8,00			8,00		

## II

[TRADUCTION<sup>1</sup> — TRANSLATION<sup>2</sup>]

Le 20 mars 1978

Excellence,

J'ai l'honneur de me référer à votre note n° 124 en date d'aujourd'hui, laquelle porte sur la fin des discussions entre les représentants de nos deux Gouvernements au sujet du barème des droits de péage pour l'utilisation des installations de navigation de la voie maritime du Saint-Laurent, exploitées au Canada par l'Administration de la voie maritime du Saint-Laurent et aux Etats-Unis par la Saint Lawrence Seaway Development Corporation, et sur la signature par les deux organismes du protocole d'entente joint à votre note.

J'ai également l'honneur de vous informer que le Gouvernement des Etats-Unis approuve les dispositions de votre note et de son annexe et qu'il fait sienne la proposition voulant que

<sup>1</sup> Traduction fournie par le Gouvernement du Canada.

<sup>2</sup> Translation supplied by the Government of Canada.

note, its annex, and this reply shall together constitute an agreement between our two Governments effective on this date.

Accept, Excellency, the renewed assurances of my highest consideration.

For the Secretary of State:

JULIUS L. KATZ

His Excellency Peter M. Towe  
Ambassador of Canada

---

votre note, son annexe et la présente réponse constituent entre nos deux Gouvernements un accord entrant en vigueur à compter d'aujourd'hui.

Je vous prie d'agréer, Excellence, l'assurance renouvelée de ma très haute considération.

Pour le Secrétaire d'Etat :

JULIUS L. KATZ

Son Excellence Monsieur Peter M. Towe  
Ambassadeur du Canada

---

No. 6351. AGREEMENT BETWEEN DENMARK, FINLAND, NORWAY AND SWEDEN CONCERNING UNIFORM RULES FOR THE MARKING OF NAVIGABLE WATERS. SIGNED AT HELSINKI ON 18 SEPTEMBER 1962<sup>1</sup>

N° 6351. ACCORD ENTRE LE DANEMARK, LA FINLANDE, LA NORVÈGE ET LA SUÈDE RELATIF AU BALISAGE UNIFORME DES EAUX NAVIGABLES. SIGNÉ À HELSINKI LE 18 SEPTEMBRE 1962<sup>1</sup>

---

TERMINATION

*Notification of denunciation given to the Government of Finland on:*

20 June 1977

DENMARK

(With effect from 1 July 1978.)

2 July 1977

NORWAY

(With effect from 1 July 1978.)

22 December 1977

SWEDEN

(With effect from 1 July 1978.)

*Certified statement was registered by Finland on 11 January 1979.*

---

ABROGATION

*Avis de dénonciation déposé auprès du Gouvernement finlandais le :*

20 juin 1977

DANEMARK

(Avec effet au 1<sup>er</sup> juillet 1978.)

2 juillet 1977

NORVÈGE

(Avec effet au 1<sup>er</sup> juillet 1978.)

22 décembre 1977

SUÈDE

(Avec effet au 1<sup>er</sup> juillet 1978.)

*La déclaration certifiée a été enregistrée par la Finlande le 11 janvier 1979.*

---

<sup>1</sup> United Nations, *Treaty Series*, vol. 442, p. 215.

---

<sup>1</sup> Nations Unies, *Recueil des Traités*, vol. 442, p. 215.

No. 7625. CONVENTION ABOLISHING THE REQUIREMENT OF LEGALISATION FOR FOREIGN PUBLIC DOCUMENTS. OPENED FOR SIGNATURE AT THE HAGUE ON 5 OCTOBER 1961<sup>1</sup>

NOTIFICATION under article 6 (2)

*Effectuated on:*

14 December 1978

ISRAEL

(The authority competent to issue the certificate referred to in article 3 is the Ministry of Foreign Affairs of Israel.)

*Certified statement was registered by the Netherlands on 17 January 1979.*

N° 7625. CONVENTION SUPPRIMANT L'EXIGENCE DE LA LÉGALISATION DES ACTES PUBLICS ÉTRANGERS. OUVERTE À LA SIGNATURE À LA HAYE LE 5 OCTOBRE 1961<sup>1</sup>

NOTIFICATION en application du paragraphe 2 de l'article 6

*Effectuée le :*

14 décembre 1978

ISRAËL

(L'autorité compétente pour délivrer l'apostille prévue à l'article 3 est le Ministère des affaires étrangères d'Israël.)

*La déclaration certifiée a été enregistrée par les Pays-Bas le 17 janvier 1979.*

<sup>1</sup> United Nations, *Treaty Series*, vol. 527, p. 189; for subsequent actions, see references in Cumulative Indexes Nos. 8, 9, 11, 13 and 14, as well as annex A in volumes 989, 993, 1010, 1031, 1065, 1098, 1102 and 1120.

<sup>1</sup> Nations Unies, *Recueil des Traités*, vol. 527, p. 189; pour les faits ultérieurs, voir les références données dans les Index cumulatifs n<sup>os</sup> 8, 9, 11, 13 et 14, ainsi que l'annexe A des volumes 989, 993, 1010, 1031, 1065, 1098, 1102 et 1120.

No. 8791. PROTOCOL RELATING TO  
THE STATUS OF REFUGEES. DONE  
AT NEW YORK ON 31 JANUARY 1967<sup>1</sup>

N° 8791. PROCOLE RELATIF AU  
STATUT DES RÉFUGIÉS. FAIT À NEW  
YORK LE 31 JANVIER 1967<sup>1</sup>

OBJECTION to the declaration made by  
Somalia upon accession<sup>2</sup>

OBJECTION à la déclaration faite par la  
Somalie lors de son adhésion<sup>2</sup>

*Notification received on:*

*Notification reçue le :*

10 January 1979

10 janvier 1979

ETHIOPIA

ETHIOPIE

[TRANSDUCTION — TRANSLATION]

“... The Provisional Military Government  
of Socialist Ethiopia wishes to place on record  
its objection to the above-mentioned declara-  
tion and that it does not recognize it as valid  
on the ground that there are no Somali terri-  
tories under alien domination.”

... Le Gouvernement militaire provisoire  
de l'Éthiopie socialiste tient à ce qu'il soit  
consigné qu'il s'oppose à la déclaration sus-  
mentionnée et qu'il ne la reconnaît pas com-  
me valide en raison du fait qu'il n'existe pas de  
territoire somali sous domination étrangère.

*Registered ex officio on 10 January 1979.*

*Enregistrée d'office le 10 janvier 1979.*

<sup>1</sup> United Nations, *Treaty Series*, vol. 606, p. 267; for subsequent actions, see references in Cumulative Indexes Nos. 9 to 14, as well as annex A in volumes 903, 936, 958, 995, 1015, 1018, 1023, 1051, 1065, 1073, 1079, 1098, 1102, 1108 and 1119.

<sup>2</sup> *Ibid.*, vol. 1108, p. 428.

<sup>1</sup> Nations Unies, *Recueil des Traités*, vol. 606, p. 267; pour les faits ultérieurs, voir les références données dans les Index cumulatifs nos 9 à 14, ainsi que l'annexe A des volumes 903, 936, 958, 995, 1015, 1018, 1023, 1051, 1065, 1073, 1079, 1098, 1102, 1108 et 1119.

<sup>2</sup> *Ibid.*, vol. 1108, p. 428.



No. 13408. REGIONAL CO-OPERATIVE AGREEMENT FOR RESEARCH, DEVELOPMENT AND TRAINING RELATED TO NUCLEAR SCIENCE AND TECHNOLOGY. OPENED FOR ACCEPTANCE AT VIENNA ON 29 FEBRUARY 1972<sup>1</sup>

N° 13408. ACCORD RÉGIONAL DE COOPÉRATION SUR LE DÉVELOPPEMENT, LA RECHERCHE ET LA FORMATION DANS LE DOMAINE DE LA SCIENCE ET DE LA TECHNOLOGIE NUCLÉAIRES. OUVERT À L'ACCEPTATION À VIENNE LE 29 FÉVRIER 1972<sup>1</sup>

ACCEPTANCE of the above-mentioned Agreement, as extended<sup>2</sup>

ACCEPTATION de l'Accord susmentionné, tel que prorogé<sup>2</sup>

*Notification received by the Director-General of the International Atomic Energy Agency on:*

*Notification reçue par le Directeur général de l'Agence internationale de l'énergie atomique le :*

25 August 1978

25 août 1978

JAPAN

JAPON

(With effect from 25 August 1978.)

(Avec effet au 25 août 1978.)

*Certified statement was registered by the International Atomic Energy Agency on 3 January 1979.*

*La déclaration certifiée a été enregistrée par l'Agence internationale de l'énergie atomique le 3 janvier 1979.*

<sup>1</sup> United Nations, *Treaty Series*, vol. 941, p. 157, and annex A in volumes 952, 954, 960, 1000, 1080 and 1112.

<sup>2</sup> *Ibid.*, vol. 1080, p. 402.

<sup>1</sup> Nations Unies, *Recueil des Traités*, vol. 941, p. 157, et annexe A des volumes 952, 954, 960, 1000, 1080 et 1112.

<sup>2</sup> *Ibid.*, vol. 1080, p. 405.

No. 13444. UNIVERSAL COPYRIGHT CONVENTION AS REVISED AT PARIS ON 24 JULY 1971. CONCLUDED AT PARIS ON 24 JULY 1971<sup>1</sup>

N° 13444. CONVENTION UNIVERSELLE SUR LE DROIT D'AUTEUR RÉVISÉE À PARIS LE 24 JUILLET 1971. CONCLUE À PARIS LE 24 JUILLET 1971<sup>1</sup>

ACCESSION to the Convention

ADHÉSION à la Convention

ACCESSION to Protocol 1 of 24 July 1971 annexed to the above-mentioned Convention concerning the application of that Convention to works of Stateless persons and refugees

ADHÉSION au Protocole annexe 1 du 24 juillet 1971 à la Convention susmentionnée concernant la protection des œuvres des personnes apatrides et des réfugiés

ACCESSION to Protocol 2 of 24 July 1971 annexed to the above-mentioned Convention concerning the application of that Convention to the works of certain international organizations

ADHÉSION au Protocole annexe 2 du 24 juillet 1971 à la Convention susmentionnée concernant l'application de la Convention aux œuvres de certaines organisations internationales

*Instruments deposited with the Director-General of the United Nations Educational, Scientific and Cultural Organization on:*

*Instruments déposés auprès du Directeur général de l'Organisation des Nations Unies pour l'éducation, la science et la culture le :*

29 December 1978

29 décembre 1978

EL SALVADOR

EL SALVADOR

(With effect from 29 March 1979.)

(Avec effet au 29 mars 1979.)

*Certified statements were registered by the United Nations Educational, Scientific and Cultural Organization on 19 January 1979.*

*Les déclarations certifiées ont été enregistrées par l'Organisation des Nations Unies pour l'éducation, la science et la culture le 19 janvier 1979.*

<sup>1</sup> United Nations, *Treaty Series*, vol. 943, p. 178, and annex A in volumes 950, 952, 954, 962, 974, 976, 982, 990, 1007, 1015, 1026, 1033, 1053, 1063 and 1089.

<sup>1</sup> Nations Unies, *Recueil des Traités*, vol. 943, p. 179, et annexe A des volumes 950, 952, 954, 962, 974, 976, 982, 990, 1007, 1015, 1026, 1033, 1053, 1063 et 1089.

No. 13561. INTERNATIONAL CONVENTION ON THE SIMPLIFICATION AND HARMONIZATION OF CUSTOMS PROCEDURES. CONCLUDED AT KYOTO ON 18 MAY 1973<sup>1</sup>

N° 13561. CONVENTION INTERNATIONALE POUR LA SIMPLIFICATION ET L'HARMONISATION DES RÉGIMES DOUANIERS. CONCLUE À KYOTO LE 18 MAI 1973<sup>1</sup>

ACCEPTANCE of annex E.3<sup>2</sup> to the above-mentioned Convention

ACCEPTATION de l'annexe E.3<sup>2</sup> à la Convention susmentionnée

*Notification received by the Secretary-General of the Customs Co-operation Council on:*

*Notification reçue par le Secrétaire général du Conseil de coopération douanière le :*

26 October 1978

26 octobre 1978

NEW ZEALAND

NOUVELLE-ZÉLANDE

(With effect from 26 January 1979.)

(Avec effet au 26 janvier 1979.)

With the following reservation:

Avec la réserve suivante :

*Recommended Practice 11*

*Pratique recommandée 11*

New Zealand legislation also prohibits storage in Customs warehouses of goods that have arrived in New Zealand without an import licence.

La réglementation néo-zélandaise interdit également la mise en entrepôt de douane de marchandises introduites en Nouvelle-Zélande sans licence d'importation.

*Certified statement was registered by the Secretary-General of the Customs Co-operation Council, acting on behalf of the Parties, on 5 January 1979.*

*La déclaration certifiée a été enregistrée par le Secrétaire général du Conseil de coopération douanière, agissant au nom des Parties, le 5 janvier 1979.*

<sup>1</sup> United Nations, *Treaty Series*, vol. 950, p. 269, and annex A in volumes 958, 981, 987, 989, 1019, 1023, 1025, 1029, 1031, 1041, 1043, 1049, 1055, 1057, 1059, 1066, 1078, 1081, 1088, 1094 and 1102.

<sup>2</sup> *Ibid.*, vol. 950, p. 269.

<sup>1</sup> Nations Unies, *Recueil des Traités*, vol. 950, p. 269, et annexe A des volumes 958, 981, 987, 989, 1019, 1023, 1025, 1029, 1031, 1041, 1043, 1049, 1055, 1057, 1059, 1066, 1078, 1081, 1088, 1094 et 1102.

<sup>2</sup> *Ibid.*, vol. 950, p. 269.

No. 14261. GRANT AGREEMENT (*SANITATION FOR RURAL SCHOOLS*) BETWEEN THE UNITED NATIONS (UNITED NATIONS CAPITAL DEVELOPMENT FUND) AND THE GOVERNMENT OF THE KINGDOM OF LESOTHO. SIGNED AT MASERU ON 3 SEPTEMBER 1975<sup>1</sup>

AMENDMENT<sup>2</sup> TO THE ABOVE-MENTIONED AGREEMENT (WITH ANNEX). SIGNED AT MASERU ON 4 JANUARY 1979

*Authentic text: English.*

*Registered ex officio on 4 January 1979.*

Whereas the Government of the Kingdom of Lesotho (hereinafter called "the Government") and the United Nations Capital Development Fund (hereinafter called "the UNCDF") entered into a Grant Agreement dated 3 September 1975<sup>1</sup> (hereinafter called "the Grant Agreement") whereby the UNCDF agreed to make a grant available to the Government in an amount of two hundred ninety-six thousand United States dollars (US\$296,000) as a financial contribution to the project (hereinafter called "the Project") described in annex I to the Grant Agreement.

Whereas the Government and UNCDF, after further study, have concluded that certain modifications should be introduced in the Project and the amount of the Grant increased from \$296,000 to \$346,000.

Now therefore the parties hereto agree to amend the Grant Agreement as follows:

1. Delete "two hundred ninety-six thousand United States dollars (US\$296,000)" in article I, section 1.01, and substitute therefor "three hundred forty-six thousand United States dollars (US\$346,000)".

2. Delete paragraph (b) in article I, section 1.02, and substitute the following therefor:

"(b) The table below sets forth the categories of items to be financed out of the proceeds of the Grant and allocations of the amounts of the Grant to each category:

<i>"Category</i>	<i>Amount of the Grant allocated (in United States dollars)</i>
"(1) Latrines and Water Supply Facilities . . . . .	\$255,000
"(2) Vehicles, Equipment and Supporting Costs . . . .	91,000
	<u>\$346,000"</u>

3. Delete "January 1, 1975" in article I, section 1.05, and substitute therefor "31 December 1981."

4. Add annex 1 a, Project Description, as revised and attached hereto to the original annex 1, Project Description, attached to the Grant Agreement.

5. Delete paragraph "(iii) construction in the first phase 1,400 latrines and 20 water supply systems" in annex II, section B.1, and renumber paragraphs (iv) and (v) as (iii) and (iv) respectively.

<sup>1</sup> United Nations, *Treaty Series*, vol. 980, p. 177.

<sup>2</sup> Came into force on 4 January 1979 by signature.

IN WITNESS WHEREOF, the undersigned, duly appointed representatives of the Government and the UNCDF respectively, have signed this Amendment on 04 January 1979.

The Government of the Kingdom of Lesotho:

*By: [Signed]*

A. M. MONYAKE

The United Nations Capital Development Fund:

*By: [Signed]*

DAVID MCADAMS

Resident Representative, UNDP

ANNEX 1 a

*Lesotho*

Project title:	Sanitation for Rural Schools (LES/74/C32)
Total cost:	\$665,000 (plus self-help labour)
UNCDF financing:	\$346,000 grant
(Original:	\$296,000)
(Present:	\$ 50,000)
Other financing:	\$319,000 Government
Co-operating organizations:	Government (Ministries of Health, Education and Interior) and UNDP/WHO project LES/72/009
Approval date(s):	
Original grant:	10 April 1975
Present grant:	12 October 1978
Estimated completion date:	1981

1. To improve environmental health in and around the rural schools which in turn would have had its effect on the surrounding villages, the Project was to construct 4,200 latrines and 80 to 90 drinking water supply facilities in about 600 schools by the end of 1978.

2. To date only 798 latrines and 5 water supply facilities have been constructed in 83 schools. The slow progress is mainly due to the difficulties experienced in transporting construction materials to distribution points, delayed appointment of a UNV Sanitarian to coordinate the construction work and limited Government manpower and budgetary resources to support and supervise the Project.

3. Following about 20% increase in the cost of construction materials, the planned target has been reduced to 3,400 latrines and 40 to 50 water supply facilities and the schedule of construction extended to 1981. The number of schools to be covered will also be reduced from 600 to about 350, as the average number of latrines required per school has gone up from 7 to 10 due to increased school enrollments. In anticipation of a further increase in prices, the project has already procured the construction materials for 2,800 latrines, expending the earlier UNCDF contribution.

4. Currently the project is experiencing difficulties in transporting heavy construction materials from Maseru to the district towns due to the unserviceable breakdown of the existing truck.

5. UNCDF will finance the cost of a new truck and supporting services (\$50,000) through an increase in the original grant.

## [TRADUCTION — TRANSLATION]

N° 14261. ACCORD RELATIF À UN DON EN ESPÈCES (*ÉQUIPEMENT SANITAIRE DES ÉCOLES RURALES*) ENTRE L'ORGANISATION DES NATIONS UNIES (FONDS D'ÉQUIPEMENT DES NATIONS UNIES) ET LE GOUVERNEMENT DU ROYAUME DU LESOTHO. SIGNÉ À MASERU LE 3 SEPTEMBRE 1975<sup>1</sup>

AMENDEMENT<sup>2</sup> À L'ACCORD SUSMENTIONNÉ (AVEC ANNEXE). SIGNÉ À MASERU LE 4 JANVIER 1979

*Texte authentique : anglais.*

*Enregistré d'office le 4 janvier 1979.*

Attendu que le Gouvernement du Royaume du Lesotho (ci-après dénommé le «Gouvernement») et le Fonds d'équipement des Nations Unies (ci-après dénommé le «FENU») ont conclu le 3 septembre 1975 un Accord relatif à un don en espèces (ci-après dénommé le «Don») par lequel le FENU consentait au Gouvernement un don en espèces d'un montant équivalant à deux cent quatre-vingt-seize mille (296 000) dollars des Etats-Unis à titre de contribution au financement du projet (ci-après dénommé le «Projet») décrit à l'annexe I de l'Accord relatif au don;

Attendu que le Gouvernement et le FENU, après étude, ont conclu à la nécessité d'apporter certaines modifications au Projet et de porter le montant du Don de 296 000 à 346 000 dollars des Etats-Unis;

Les Parties sont convenues de modifier comme suit l'Accord relatif au don :

1. Au paragraphe 1.01 de l'article I, remplacer les mots «deux cent quatre-vingt-seize mille (296 000) dollars des Etats-Unis» par les mots «trois cent quarante-six mille (346 000) dollars des Etats-Unis».

2. Au paragraphe 1.02 de l'article I, remplacer l'alinéa *b* par le texte suivant :

«*b*) Le tableau ci-dessous indique les catégories de dépenses devant être financées par le Don et le montant affecté à chaque catégorie :

<i>«Catégorie</i>	<i>Montant affecté (en dollars des Etats-Unis)</i>
«1) Latrines et distribution d'eau . . . . .	255 000
«2) Véhicules, équipement et dépenses d'appui . . . . .	<u>91 000</u>
	<u>346 000»</u>

3. Au paragraphe 1.05 de l'article I, remplacer les mots «1<sup>er</sup> janvier 1975» par les mots «31 décembre 1981».

4. Ajouter l'annexe I *a*, Description du Projet, telle qu'elle a été révisée et telle qu'elle est jointe, au texte original de l'annexe I, Description du Projet, jointe à l'Accord relatif au Don.

5. Au paragraphe B.1 de l'annexe II, supprimer l'alinéa «iii) construire, lors de la première phase, 1 400 latrines et 20 réseaux de distribution d'eau», et renuméroter les alinéas iv et v, qui deviennent respectivement les alinéas iii et iv.

<sup>1</sup> Nations Unies, *Recueil des Traités*, vol. 980, p. 177.

<sup>2</sup> Entré en vigueur le 4 janvier 1979 par la signature.

EN FOI DE QUOI les soussignés, représentants dûment désignés du Gouvernement et du FENU, ont signé le présent Amendement le 4 janvier 1979.

Pour le Gouvernement du Royaume du Lesotho :

*Par : [Signé]*

A. M. MONYAKE

Pour le Fonds d'équipement des Nations Unies :

Le Représentant résident du PNUD,

*Par : [Signé]*

DAVID McADAMS

#### ANNEXE 1 a

##### *Lesotho*

Désignation du Projet :	Équipement sanitaire des écoles (LES/74/ C32)
Coût total :	665 000 dollars (plus main-d'œuvre locale)
Contribution financière du FENU :	346 000 dollars à titre de don
(Initiale :	296 000 dollars)
(Actuelle :	50 000 dollars)
Autres contributions :	319 000 dollars du Gouvernement
Organisations participantes :	Gouvernement (Ministère de la santé, de l'éducation et de l'intérieur) et projet PNUD/OMS LES/72/009
Date (s) d'approbation :	
Contribution initiale :	10 avril 1975
Contribution actuelle :	12 octobre 1978
Date envisagée pour l'achèvement du Projet :	1981

1. Pour améliorer les conditions sanitaires dans les écoles rurales et leurs abords, ce qui, à son tour, aura des effets sur les villages environnants, il était prévu, dans le cadre du Projet, de construire, d'ici à la fin de l'année 1978, 4 200 latrines et de 80 à 90 réseaux de distribution d'eau potable pour 600 écoles environ.

2. A ce jour, il n'a pu être construit que 798 latrines et 5 réseaux de distribution d'eau dans 83 écoles. La lenteur des progrès est due essentiellement aux difficultés rencontrées dans le transport des matériaux de construction vers les centres de distribution, au retard apporté à la nomination d'un ingénieur sanitaire chargé de coordonner les travaux de construction, et aux ressources limitées en main-d'œuvre et en espèces dont disposait le Gouvernement pour appuyer le Projet et en superviser l'exécution.

3. Le coût des matériaux de construction ayant accusé une augmentation de 20 %, l'objectif initial du Projet a été ramené à 3 400 latrines et de 40 à 50 réseaux de distribution d'eau, et la date d'achèvement des travaux reportée à 1981. Le nombre des écoles bénéficiaires sera également réduit et ramené de 600 à 350 du fait que le nombre moyen de latrines à construire par école est passé de 7 à 10 par suite de l'accroissement des effectifs scolaires. En prévision d'une nouvelle augmentation des prix, les matériaux destinés à la construction de 2 800 latrines ont déjà été acquis à l'aide de fonds prélevés sur la contribution précédente du FENU.

4. A l'heure actuelle, le transport de matériaux de construction lourds de Maseru vers les villes du district est entravé en raison d'avaries irréparables subies par le camion du Projet.

5. Le FENU financera le coût d'un nouveau camion et des services d'entretien (50 000 dollars des Etats-Unis) en augmentant sa contribution initiale.

No. 15020. CONVENTION ON REGISTRATION OF OBJECTS LAUNCHED INTO OUTER SPACE. ADOPTED BY THE GENERAL ASSEMBLY OF THE UNITED NATIONS, AT NEW YORK, ON 12 NOVEMBER 1974<sup>1</sup>

N° 15020. CONVENTION SUR L'IMMATRICULATION DES OBJETS LANCÉS DANS L'ESPACE EXTRA-ATMOSPHÉRIQUE. ADOPTÉE PAR L'ASSEMBLÉE GÉNÉRALE DES NATIONS UNIES, À NEW YORK, LE 12 NOVEMBRE 1974<sup>1</sup>

ACCEPTANCE of rights and obligations of the above-mentioned Convention in accordance with article VII

ACCEPTATION des droits et obligations de la Convention susmentionnée, conformément à l'article VII

*Notification received on:*

*Notification reçue le :*

2 January 1979

2 janvier 1979

EUROPEAN SPACE AGENCY

AGENCE SPATIALE EUROPÉENNE

*Registered ex officio on 2 January 1979.*

*Enregistrée d'office le 2 janvier 1979.*

<sup>1</sup> United Nations, *Treaty Series*, vol. 1023, p. 15, and annex A in volumes 1031, 1036, 1037, 1039, 1041, 1050, 1051, 1055, 1057, 1061, 1066, 1077, 1078, 1080, 1094, 1112 and 1120.

<sup>1</sup> Nations Unies, *Recueil des Traités*, vol. 1023, p. 15, et annexe A des volumes 1031, 1036, 1037, 1039, 1041, 1050, 1051, 1055, 1057, 1061, 1066, 1077, 1078, 1080, 1094, 1112 et 1120.



## [TRADUCTION — TRANSLATION]

No. 15345. LOAN AGREEMENT (*COPPER SECTOR PROJECT*) BETWEEN THE INTERNATIONAL BANK FOR RECONSTRUCTION AND DEVELOPMENT AND THE REPUBLIC OF CHILE. SIGNED AT WASHINGTON ON 24 MARCH 1976<sup>1</sup>

N° 15345. CONTRAT D'EMPRUNT (*PROJET RELATIF AU SECTEUR DU CUIVRE*) ENTRE LA BANQUE INTERNATIONALE POUR LA RECONSTRUCTION ET LE DÉVELOPPEMENT ET LA RÉPUBLIQUE DU CHILI. SIGNÉ À WASHINGTON LE 24 MARS 1976<sup>1</sup>

AGREEMENT<sup>2</sup> AMENDING THE ABOVE-MENTIONED AGREEMENT AND THE RELATED PROJECT AGREEMENTS (WITH SCHEDULE). SIGNED AT WASHINGTON ON 28 SEPTEMBER 1978

ACCORD<sup>2</sup> MODIFIANT L'ACCORD SUSMENTIONNÉ ET LES ACCORDS DE PROJETS S'Y RAPPORANT (AVEC ANNEXE). SIGNÉ À WASHINGTON LE 28 SEPTEMBRE 1978

*Authentic text: English.*

*Texte authentique : anglais.*

*Registered by the International Bank for Reconstruction and Development on 19 January 1979.*

*Enregistré par la Banque internationale pour la reconstruction et le développement le 19 janvier 1979.*

*Publication effected in accordance with article 12 (2) of the General Assembly regulations to give effect to Article 102 of the Charter of the United Nations as amended in the last instance by General Assembly resolution 33/141 A of 19 December 1978.*

*Publication effectuée conformément au paragraphe 2 de l'article 12 du règlement de l'Assemblée générale destiné à mettre en application l'Article 102 de la Charte des Nations Unies tel qu'amendé en dernier lieu par la résolution 33/141 A de l'Assemblée générale en date du 19 décembre 1978.*

<sup>1</sup> United Nations, *Treaty Series*, vol. 1034, p. 249.

<sup>2</sup> Came into force on 8 December 1978, upon notification by the Bank to the Government of Chile.

<sup>1</sup> Nations Unies, *Recueil des Traités*, vol. 1034, p. 249.

<sup>2</sup> Entré en vigueur le 8 décembre 1978, dès notification par la Banque au Gouvernement chilien.

No. 16041. AGREEMENT ESTABLISHING THE INTERNATIONAL FUND FOR AGRICULTURAL DEVELOPMENT. CONCLUDED AT ROME ON 13 JUNE 1976<sup>1</sup>

N° 16041. ACCORD PORTANT CRÉATION DU FONDS INTERNATIONAL DE DÉVELOPPEMENT AGRICOLE. CONCLU À ROME LE 13 JUIN 1976<sup>1</sup>

---

ACCESSION

*Instrument deposited on:*

12 January 1979

MADAGASCAR

(With effect from 12 January 1979.)

*Registered ex officio on 12 January 1979.*

---

ADHÉSION

*Instrument déposé le :*

12 janvier 1979

MADAGASCAR

(Avec effet au 12 janvier 1979.)

*Enregistrée d'office le 12 janvier 1979.*

---

---

<sup>1</sup> United Nations, *Treaty Series*, vol. 1059, p. 191, and annex A in volumes 1060, 1061, 1063, 1065, 1066, 1079 to 1081, 1088 to 1090, 1092, 1095, 1098, 1103, 1109 to 1111, 1119 and 1120.

---

<sup>1</sup> Nations Unies, *Recueil des Traités*, vol. 1059, p. 191, et annexe A des volumes 1060, 1061, 1063, 1065, 1066, 1079 à 1081, 1088 à 1090, 1092, 1095, 1098, 1103, 1109 à 1111, 1119 et 1120.

No. 16200. INTERNATIONAL SUGAR AGREEMENT, 1977. CONCLUDED AT GENEVA ON 7 OCTOBER 1977<sup>1</sup>

RATIFICATION

*Instrument deposited on:*

11 January 1979

MEXICO

(With provisional effect from 16 January 1978.)

*Registered ex officio on 11 January 1979.*

RECTIFICATION of authentic French text

Proposed by the Secretary-General on 23 October 1978 and effected on 21 January 1979 in the absence of objections from the States parties.

*Authentic texts of the procès-verbal of rectification: English and French.*

INTERNATIONAL SUGAR AGREEMENT, 1977. CONCLUDED AT GENEVA ON 7 OCTOBER 1977

PROCÈS-VERBAL OF RECTIFICATION OF THE FRENCH ORIGINAL OF THE AGREEMENT

The Secretary-General of the United Nations, acting as depositary of the International Sugar Agreement, 1977, concluded at Geneva on 7 October 1977,

Whereas it appears that the French original of the said Agreement contains certain errors,

Whereas a list of those errors and proposed corrections was communicated by letter C.N.232.1978.TREATIES-21 of 23 October 1978 to all States concerned,

<sup>1</sup> United Nations, *Treaty Series*, vol. 1064, p. 219, and annex A in volumes 1066, 1072, 1077 to 1080, 1088 to 1090, 1092, 1093, 1095, 1098, 1102, 1103, 1112, 1119 and 1120.

N° 16200. ACCORD INTERNATIONAL DE 1977 SUR LE SUCRE. CONCLU À GENÈVE LE 7 OCTOBRE 1977<sup>1</sup>

RATIFICATION

*Instrument déposé le :*

11 janvier 1979

MEXIQUE

(Avec effet à titre provisoire au 16 janvier 1978.)

*Enregistrée d'office le 11 janvier 1979.*

RECTIFICATION du texte authentique français

Proposée par le Secrétaire général le 23 octobre 1978 et effectuée le 21 janvier 1979 en l'absence d'objection de la part des Etats parties.

*Textes authentiques du procès-verbal de rectification : anglais et français.*

ACCORD INTERNATIONAL DE 1977 SUR LE SUCRE. CONCLU À GENÈVE LE 7 OCTOBRE 1977

PROCÈS-VERBAL DE RECTIFICATION DE L'ORIGINAL FRANÇAIS DE L'ACCORD

Le Secrétaire général de l'Organisation des Nations Unies, agissant en sa qualité de dépositaire de l'Accord international de 1977 sur le sucre, conclu à Genève le 7 octobre 1977,

Considérant que l'original français dudit Accord comporte certaines erreurs,

Considérant que la liste de ces erreurs et des propositions de correction a été communiquée par lettre C.N.232.1978.TREATIES-21 du 23 octobre 1978 à tous les Etats intéressés,

<sup>1</sup> Nations Unies, *Recueil des Traités*, vol. 1064, p. 219, et annexe A des volumes 1066, 1072, 1077 à 1080, 1088 à 1090, 1092, 1093, 1095, 1098, 1102, 1103, 1112, 1119 et 1120.

Whereas at the end of a period of 90 days from the date of that communication no objection had been notified,

Has caused the corrections listed in the annex to this Procès-verbal to be effected in the French original of the Agreement.

IN WITNESS WHEREOF I, Erik Suy, Under-Secretary-General, the Legal Counsel, have signed this Procès-verbal, which also applies to the certified true copies of the Agreement established on 28 October 1977, at the Headquarters of the United Nations, New York, on 21 January 1979.

Considérant que dans le délai de 90 jours à compter de la date de cette communication aucune objection n'a été notifiée,

A fait procéder aux corrections indiquées en annexe au présent procès-verbal dans l'original français de l'Accord.

EN FOI DE QUOI, Nous, Erik Suy, Secrétaire général adjoint, Conseiller juridique, avons signé le présent procès-verbal, qui s'applique également aux exemplaires certifiés conformes de l'Accord établis le 28 octobre 1977, au Siège de l'Organisation des Nations Unies, à New York, le 21 janvier 1979.

[Signed — Signé]

ERIK SUY

*List of corrections to the authentic French text —  
Liste des corrections à apporter au texte authentique français*

1. *Article 46, paragraph 5, line 4*  
*Article 46, paragraphe 5, ligne 4*  
*for/au lieu de écoulement*  
*read/lire déblocage*
2. *Article 46, paragraph 5, subparagraph a, line 3*  
*Article 46, paragraphe 5, alinéa a, ligne 3*  
*for/au lieu de l'écoulement*  
*read/lire le déblocage*
3. *Article 46, paragraph 5, subparagraph b, line 3*  
*Article 46, paragraphe 5, alinéa b, ligne 3*  
*for/au lieu de l'écoulement*  
*read/lire le déblocage*
4. *Article 46, paragraph 5, subparagraph c, line 3*  
*Article 46, paragraphe 5, alinéa c, ligne 3*  
*for/au lieu de l'écoulement*  
*read/lire le déblocage*
5. *Article 46, paragraph 7, line 2*  
*Article 46, paragraphe 7, ligne 2*  
*for/au lieu de écouler*  
*read/lire débloquer*
6. *Article 46, paragraph 9, line 1*  
*Article 46, paragraphe 9, ligne 1*  
*for/au lieu de l'écoulement*  
*read/lire le déblocage*

Registered ex officio on 21 January 1979.

Enregistrée d'office le 21 janvier 1979.

No. 16546. CONVENTION CONCERNING THE AUTHENTICATION OF CERTAIN DEATHS. CONCLUDED AT ATHENS ON 14 SEPTEMBER 1966<sup>1</sup>

N° 16546. CONVENTION RELATIVE À LA CONSTATATION DE CERTAINS DÉCÈS. CONCLUE À ATHÈNES LE 14 SEPTEMBRE 1966<sup>1</sup>

---

RATIFICATION

*Instrument deposited with the Government of Switzerland on:*

9 November 1978

NETHERLANDS

(With effect from 9 December 1978. For the Kingdom of the Netherlands and the Netherlands Antilles. Confirming the declaration made upon signature.)<sup>1</sup>

*Certified statement was registered by Switzerland, acting on behalf of the Parties, on 5 January 1979.*

---

---

RATIFICATION

*Instrument déposé auprès du Gouvernement suisse le :*

9 novembre 1978

PAYS-BAS

(Avec effet au 9 décembre 1978. Pour le Royaume des Pays-Bas et les Antilles néerlandaises. Avec confirmation de la déclaration faite lors de la signature.)<sup>1</sup>

*La déclaration certifiée a été enregistrée par la Suisse, agissant au nom des Parties, le 5 janvier 1979.*

---

---

<sup>1</sup> United Nations, *Treaty Series*, vol. 1081, p. 221.

---

<sup>1</sup> Nations Unies, *Recueil des Traités*, vol. 1081, p. 221.



